

TERCERA RELOTIFICACIÓN FRACCIONAMIENTO CAMPESTRE Y CAMPO DE GOLF CANTALAGUA

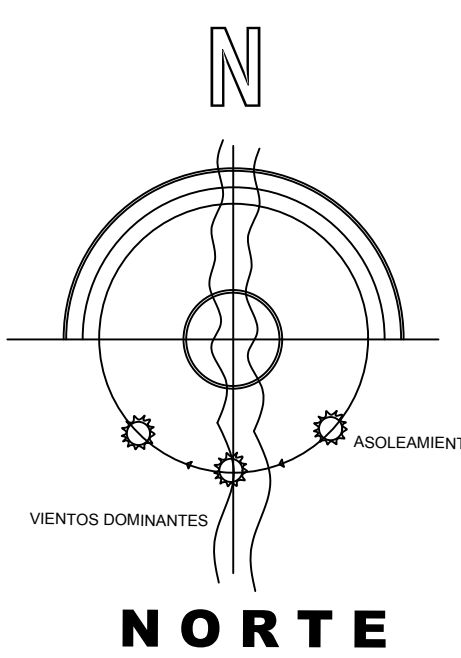

| CUADRO DE CONSTRUCCION | |
|------------------------|--------------------------------|
| NO. | AREA CONSTR. (m ²) |
| 1 | 1.0000 |
| 2 | 1.0000 |
| 3 | 1.0000 |
| 4 | 1.0000 |
| 5 | 1.0000 |
| 6 | 1.0000 |
| 7 | 1.0000 |
| 8 | 1.0000 |
| 9 | 1.0000 |
| 10 | 1.0000 |
| 11 | 1.0000 |
| 12 | 1.0000 |
| 13 | 1.0000 |
| 14 | 1.0000 |
| 15 | 1.0000 |
| 16 | 1.0000 |
| 17 | 1.0000 |
| 18 | 1.0000 |
| 19 | 1.0000 |
| 20 | 1.0000 |
| 21 | 1.0000 |
| 22 | 1.0000 |
| 23 | 1.0000 |
| 24 | 1.0000 |
| 25 | 1.0000 |
| 26 | 1.0000 |
| 27 | 1.0000 |
| 28 | 1.0000 |
| 29 | 1.0000 |
| 30 | 1.0000 |
| 31 | 1.0000 |
| 32 | 1.0000 |
| 33 | 1.0000 |
| 34 | 1.0000 |
| 35 | 1.0000 |
| 36 | 1.0000 |
| 37 | 1.0000 |
| 38 | 1.0000 |
| 39 | 1.0000 |
| 40 | 1.0000 |
| 41 | 1.0000 |
| 42 | 1.0000 |
| 43 | 1.0000 |
| 44 | 1.0000 |
| 45 | 1.0000 |
| 46 | 1.0000 |
| 47 | 1.0000 |
| 48 | 1.0000 |
| 49 | 1.0000 |
| 50 | 1.0000 |
| 51 | 1.0000 |
| 52 | 1.0000 |
| 53 | 1.0000 |
| 54 | 1.0000 |
| 55 | 1.0000 |
| 56 | 1.0000 |
| 57 | 1.0000 |
| 58 | 1.0000 |
| 59 | 1.0000 |
| 60 | 1.0000 |
| 61 | 1.0000 |
| 62 | 1.0000 |
| 63 | 1.0000 |
| 64 | 1.0000 |
| 65 | 1.0000 |
| 66 | 1.0000 |
| 67 | 1.0000 |
| 68 | 1.0000 |
| 69 | 1.0000 |
| 70 | 1.0000 |
| 71 | 1.0000 |
| 72 | 1.0000 |
| 73 | 1.0000 |
| 74 | 1.0000 |
| 75 | 1.0000 |
| 76 | 1.0000 |
| 77 | 1.0000 |
| 78 | 1.0000 |
| 79 | 1.0000 |
| 80 | 1.0000 |
| 81 | 1.0000 |
| 82 | 1.0000 |
| 83 | 1.0000 |
| 84 | 1.0000 |
| 85 | 1.0000 |
| 86 | 1.0000 |
| 87 | 1.0000 |
| 88 | 1.0000 |
| 89 | 1.0000 |
| 90 | 1.0000 |
| 91 | 1.0000 |
| 92 | 1.0000 |
| 93 | 1.0000 |
| 94 | 1.0000 |
| 95 | 1.0000 |
| 96 | 1.0000 |
| 97 | 1.0000 |
| 98 | 1.0000 |
| 99 | 1.0000 |
| 100 | 1.0000 |

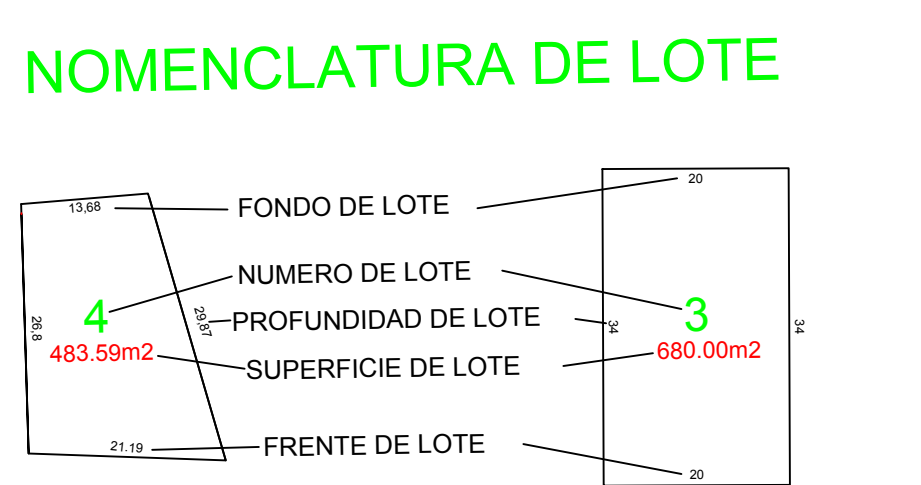
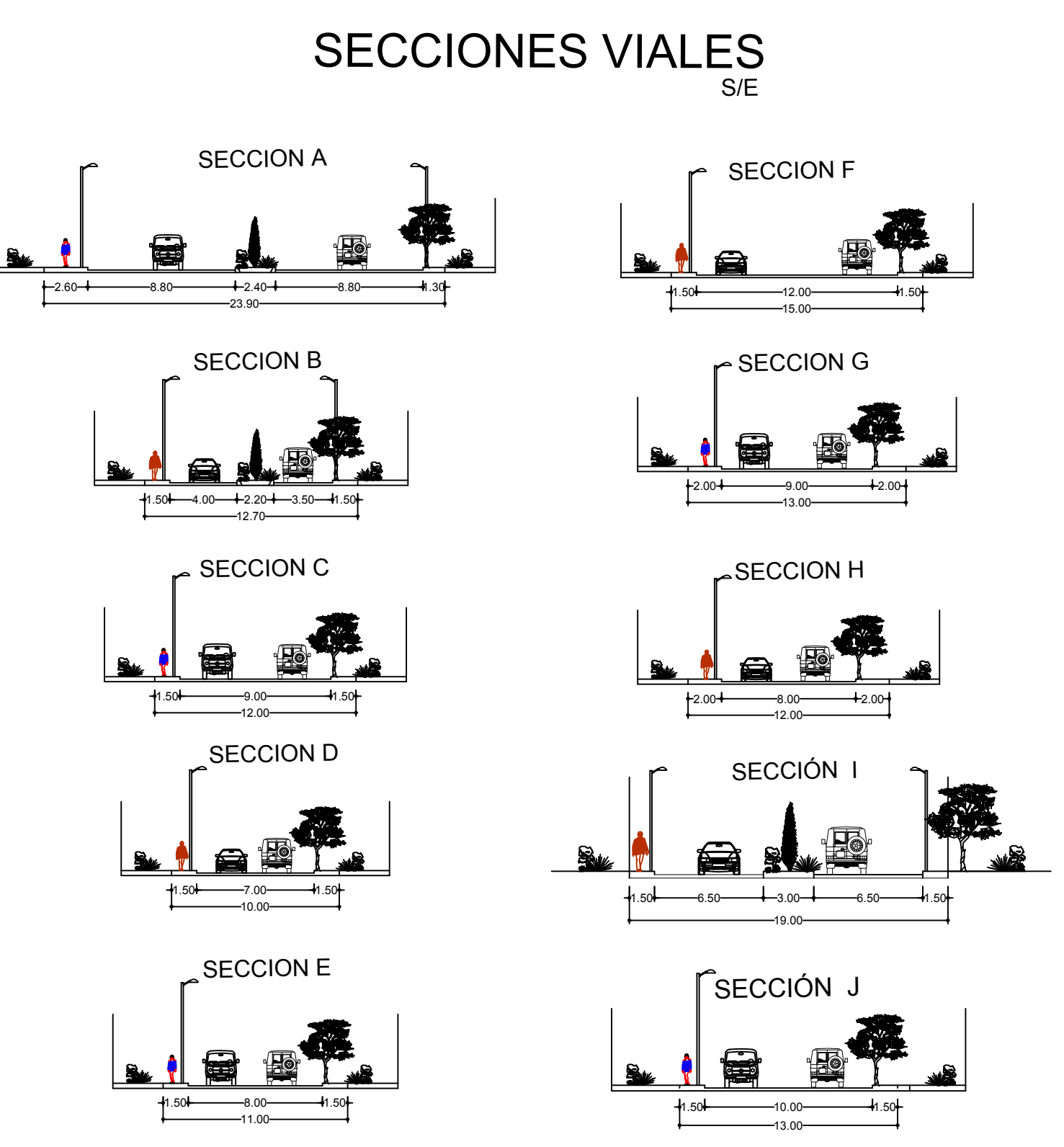
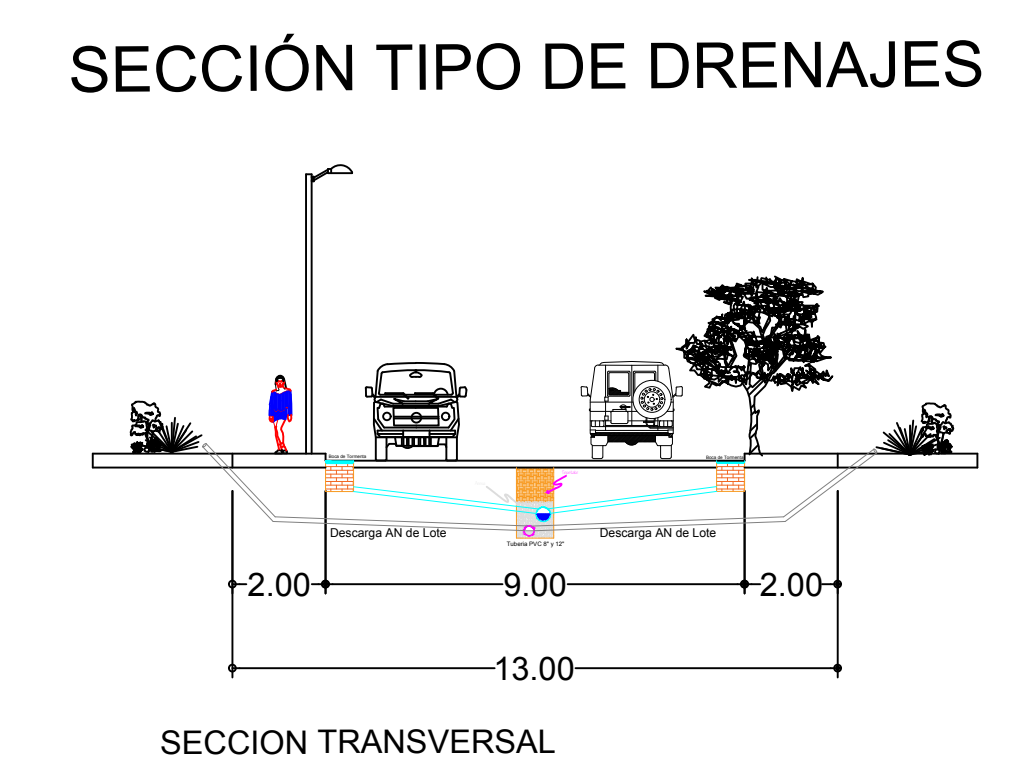
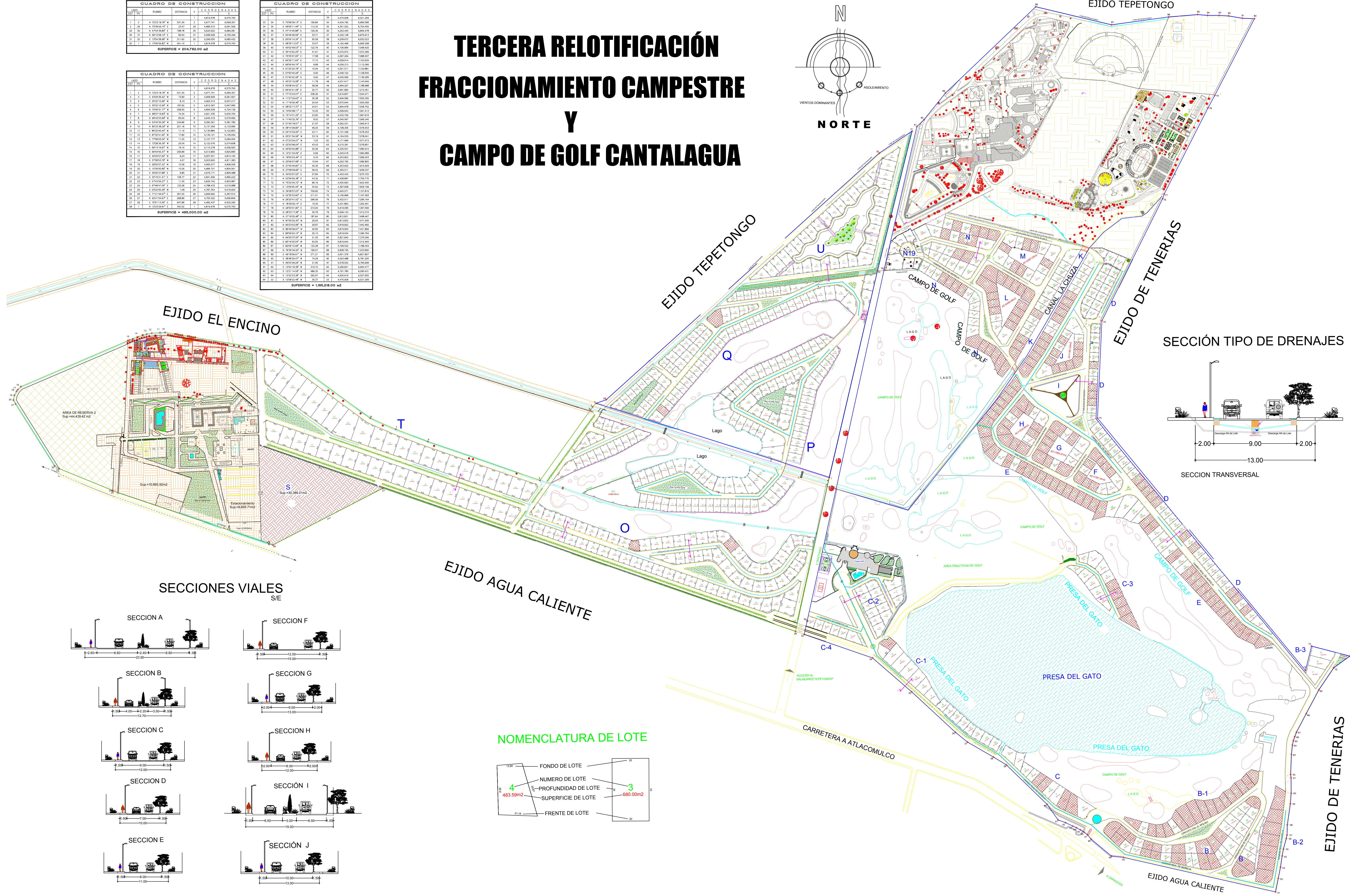

| LOCALIZACIÓN REGIONAL | |
|--|--|
| PRIMERA ETAPA | SEGUNDA ETAPA |
| CUADRO DE LOTIFICACION CLUB DEPORTIVO CAROLINA S. DE R.L. TERCERA RELOTIFICACION | CUADRO DE LOTIFICACION MA. DE LAS MERCEDES DEL MAZO VELASCO TERCERA RELOTIFICACION |

| RESUMEN DE LOTIFICACIONES | |
|---|---|
| CLUB DEPORTIVO CAROLINA S. DE R.L. TERCERA RELOTIFICACION | MA. DE LAS MERCEDES DEL MAZO VELASCO TERCERA RELOTIFICACION |

| CUADRO DE USO DE SUELO | | |
|----------------------------------|--------------|----------|
| AREA LOTIFICADA | 298.581 58 | 21.18 % |
| AREA A FAVOR POR LOTIFICAR | 678.378 38 | 5.28 % |
| AREA DE VALUADOS | 115.157 83 | 8.22 % |
| AREA VERDE EN VALUADOS | 33.810 85 | 2.40 % |
| AREA ANONADA EN CLUSTERS | 16.785 07 | 1.08 % |
| AREA VERDE CAMPO DE GOLF | 380.838 80 | 27.20 % |
| AREA CASA CLUB Y ESTACIONAMIENTO | 23.461 88 | 1.48 % |
| AREA DE PRESA | 187.287 74 | 13.38 % |
| AREA DE CANALES DE AGUA | 24.187 55 | 1.73 % |
| AREA DE RESERVA | 41.727 54 | 2.98 % |
| AREA PARQUE AGUATICO Y GRANJA | 265.564 16 | 19.87 % |
| AREA DE RESERVA EL MOLINO | 15.073 75 | 1.08 % |
| TOTAL | 1.400.000 00 | 100.00 % |

| DONACIONES | |
|--|---|
| PAGADA MEDIANTE RECIBO OFICIAL DEL HAYUNTAMIENTO DE CONTEPEC | NO. 315125 DE FECHA 22 DE AGOSTO DEL 2001 |
| TOTAL | 1.400.000 00 100.00 % |

| SIMBOLOGIA | | |
|--------------------------------|-------------------------------|--------------------------------|
| LINEA DE PROTECCION CANTALAGUA | AREA ANONADA EN CLUSTERS | AREA VERDE CAMPO DE GOLF |
| LINEA DE FRACCIONAMIENTO | AREA PARQUE AGUATICO Y GRANJA | AREA DE RESERVA 2 |
| BARQUETA | AREA DE PRESA | AREA RESERVA ZONA 2 |
| AREA VERDE | AREA DE RESERVA | AREA HOTEL HACIENDA CANTALAGUA |
| RED DE DRENAJE AGUAS CARIAS | RED DE DRENAJE AGUA PLUVIAL | RED DE DRENAJE AGUA PLUVIAL |
| LOTES VENDIDOS | | |

| PLANO | |
|------------------|---|
| PC-1 | |
| NOMBRE DEL PLANO | TERCERA RELOTIFICACION FRACCIONAMIENTO CAMPESTRE Y CAMPO DE GOLF CANTALAGUA |
| LOCALIDAD | TEPETONGO |
| MUNICIPIO | CONTEPEC, MICHOACAN |
| AUTORIA | CLUB DEPORTIVO CAROLINA S. DE R.L. Y MA. DE LAS MERCEDES DEL MAZO VELASCO |
| FECHA | 2005 |