

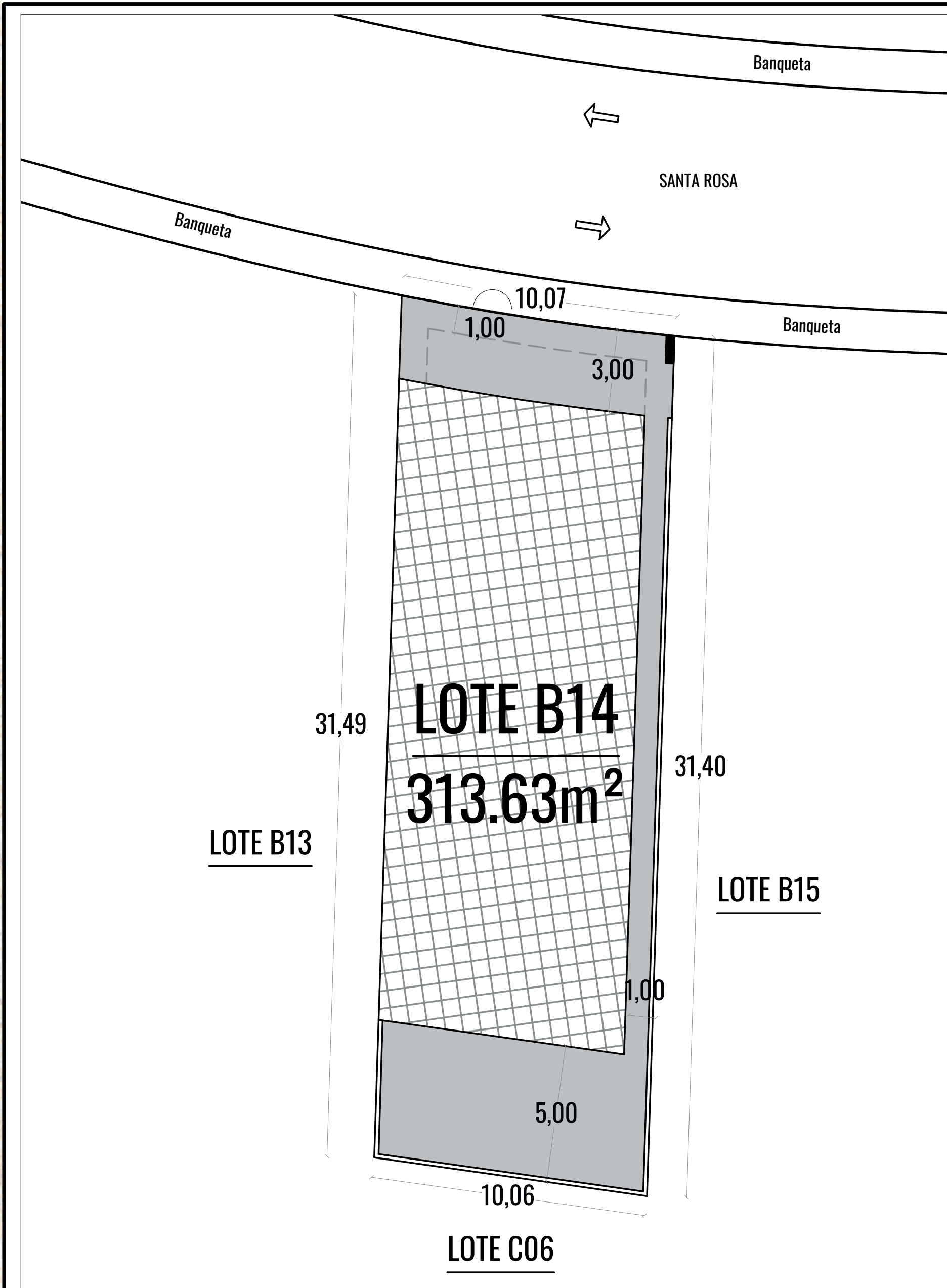

VIACHOLUL

UNA GRAN VIDA

LOTE		MEJOR PRECIO		FINANCIAMIENTO	
B14	METRAJE 313.63 m ²	PRECIO DE CONTADO \$1,206,691.43	PRECIO DE LISTA \$1,270,201.50	18 MSI \$56,453.40	ENGANCHE \$254,040.30 36 MSI \$28,226.70



SIMBOLOGÍA

	ÁREA DE RESTRICCIÓN
	ÁREA PERMITIDA DE CONSTRUCCIÓN
	ACOMETIDA DE SERVICIOS
	SENTIDO DE FLUJO VEHICULAR

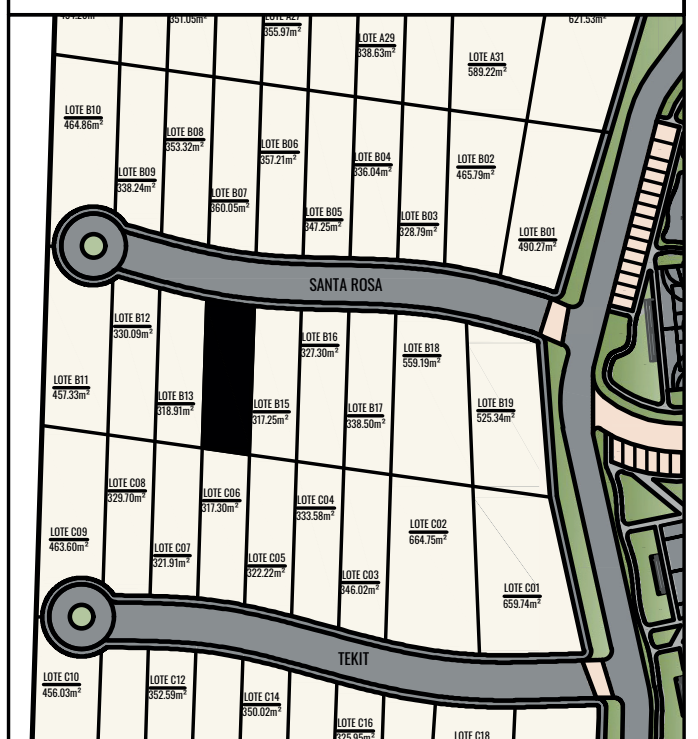
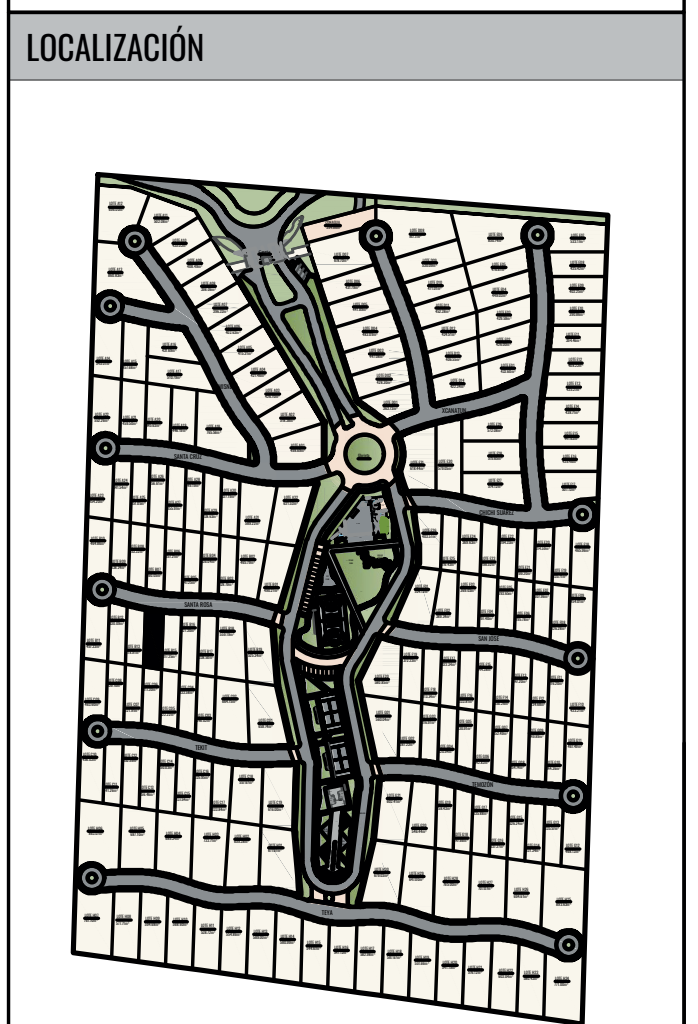

DATOS GENERALES

LOTE:	B14
PRIVADA:	SANTA ROSA
USO:	UNIFAMILIAR
SUPERFICIE:	313.63 m ²

ORIENTACIÓN

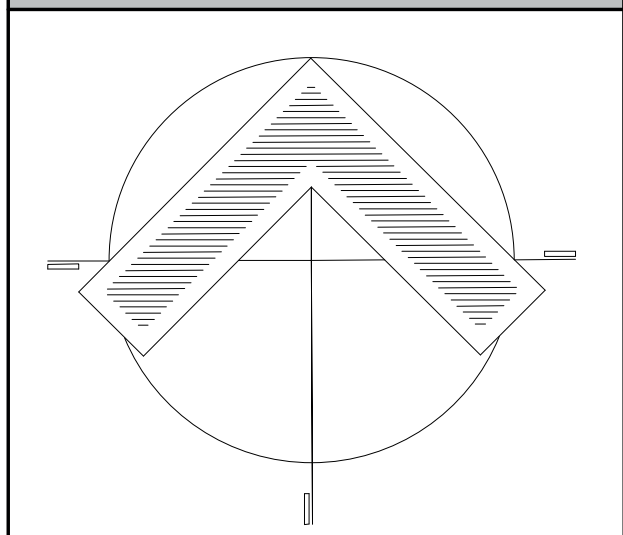

OBSERVACIONES

RESTRICCIONES

ALTURA MÁXIMA	8.0m
CONSTRUCCIÓN FRONTAL	3.0m
CONSTRUCCIÓN LATERAL (LADO ESTE)	1.0m
CONSTRUCCIÓN POSTERIOR	5.0m
VOLADOS / ALEROS FRONTALES	1.0m
COS MÁXIMO	70%
CUS MÁXIMO	90%

VIACHOLUL
UNA GRAN VIDA

ESQUEMA DE REGLAMENTACIÓN

ESCALA:	1:250
PRIVADA:	SANTA ROSA
LOTE:	B14

