

DIRECCIÓN:

CALLE:

**AV.KALI**

MANZANA:

**01**

LOTE:

**01**

SUPERFICIE:

**265.86M2**

LOCALIZACIÓN:

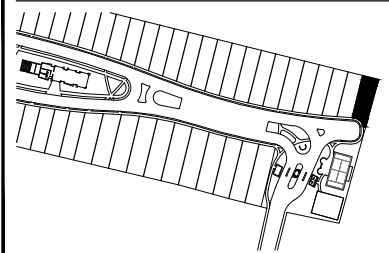

PINEDA  
+ SAADI  
ARQUITECTOS

**RESTRICCIONES:**

- FRENTE 1.00 M.
- POSTERIOR 1.50 M.
- LATERALES:
- SUR O PONIENTE: 0.00 M.
- (EXCEPTO PERIMETRAL 0.15 M)
- NORTE U ORIENTE: 0.90 M.
- (EXCEPTO PERIMETRAL 0.15 M)
- CURVA EN ROTONDA: 1.00 M.
- CAJONES ESTACIONAMIENTO:  
2 MÍNIMO

**% PERMEABLE : 20%**

**% ÁREA VERDE: 20%**





**% ÁREA AJARDINADA: 10%**

**% ÁREA ARBOLADA: 10%**

**BARDAS:**

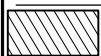
TRASERA 3.00 M.  
LATERAL 2.40 M.

**SIMBOLOGÍA:**

-  CONSTRUIBLE TECHADA  
HASTA 9 M. DE ALTURA  
**196.13M2**
-  CONSTRUIBLE TECHADA  
HASTA 3.60 M. DE ALTURA  
-
-  ÁREA DE RESTRICCIÓN  
CONSTRUCCIÓN
-  ÁREA DE RESTRICCIÓN DE  
SOLO VOLADOS  
**19.08M2**

ESCALA:

**1:200**

ACOTACIONES:

**METROS**

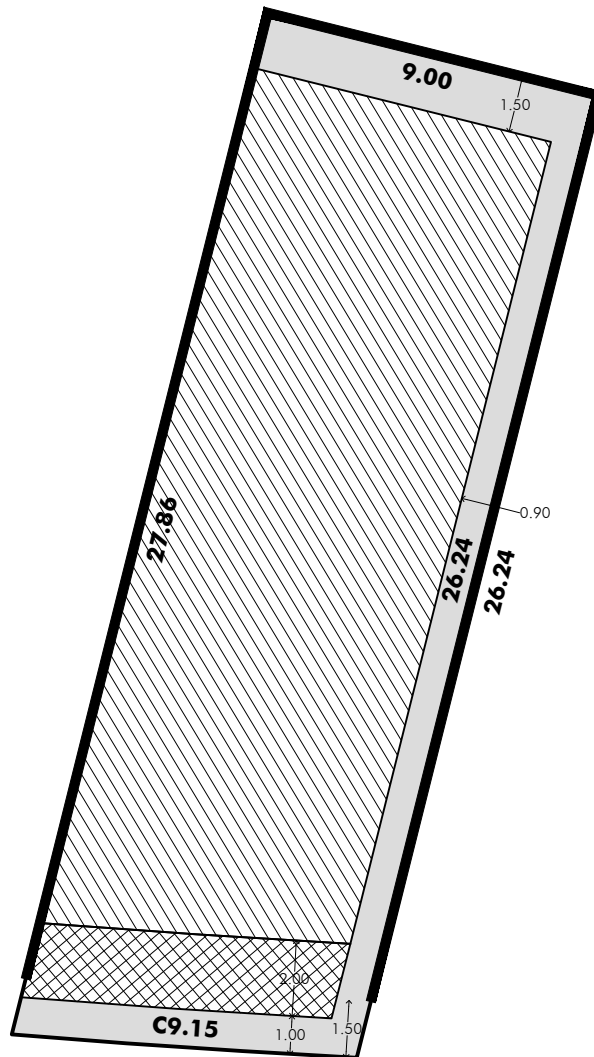
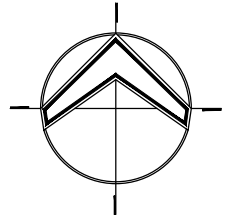

DIRECCIÓN: \_\_\_\_\_  
 CALLE: **AV.KALI** MANZANA: **01** LOTE: **02**

SUPERFICIE: \_\_\_\_\_  
**243.64M2**

LOCALIZACIÓN: \_\_\_\_\_

**Via Kali**  
 ARMONÍA VIVA  
 PINEDA + SAADI  
 ARQUITECTOS

**RESTRICCIONES:**

- FRENTE 1.00 M.
- POSTERIOR 1.50 M.
- LATERALES:
- SUR O PONIENTE: 0.00 M.
- (EXCEPTO PERIMETRAL 0.15 M)
- NORTE U ORIENTE: 0.90 M.
- (EXCEPTO PERIMETRAL 0.15 M)
- CURVA EN ROTONDA: 1.00 M.
- CAJONES ESTACIONAMIENTO: 2 MÍNIMO

**% PERMEABLE : 20%**  
**% ÁREA VERDE: 20%**  
 % ÁREA AJARDINADA: 10%  
 % ÁREA ARBOLADA: 10%

**BARDAS:**  
 TRASERA 3.00 M.  
 LATERAL 2.40 M.

**SIMBOLOGÍA:**

- CONSTRUIBLE TECHADA HASTA 9 M. DE ALTURA **183.10M2**
- CONSTRUIBLE TECHADA HASTA 3.60 M. DE ALTURA -
- ÁREA DE RESTRICCIÓN CONSTRUCCIÓN
- ÁREA DE RESTRICCIÓN DE SOLO VOLADOS **16.46M2**

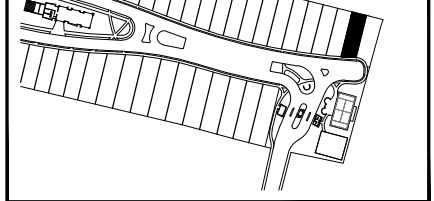

ESCALA: \_\_\_\_\_  
**1:200**

ACOTACIONES: \_\_\_\_\_  
**METROS**

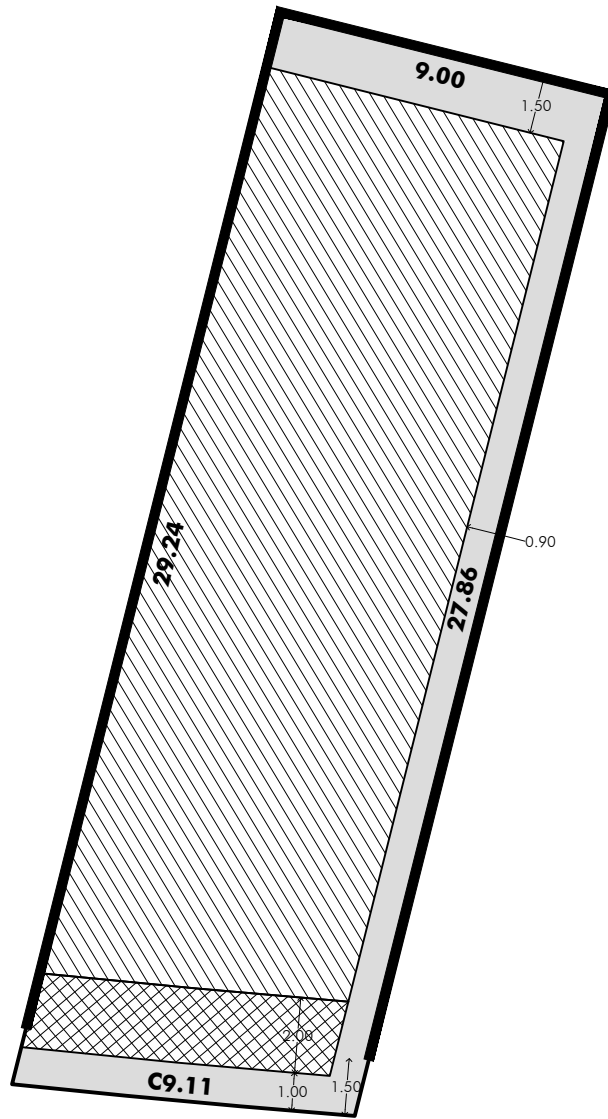
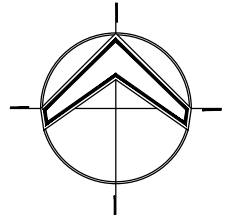

DIRECCIÓN:  
CALLE:

**AV.KALI**

MANZANA:

**01**

LOTE:

**03**

SUPERFICIE:

**257.11M2**

LOCALIZACIÓN:

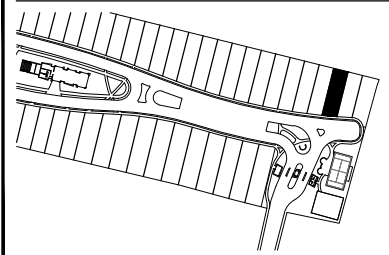

  
**Vía Kali**  
ARMONÍA VIVA

PINEDA  
+ SAADI  
ARQUITECTOS

**RESTRICCIONES:**

- FRENTE 1.00 M.
- POSTERIOR 1.50 M.
- LATERALES:
- SUR O PONIENTE: 0.00 M.
- (EXCEPTO PERIMETRAL 0.15 M)
- NORTE U ORIENTE: 0.90 M.
- (EXCEPTO PERIMETRAL 0.15 M)
- CURVA EN ROTONDA: 1.00 M.
- CAJONES ESTACIONAMIENTO:  
2 MÍNIMO

**% PERMEABLE : 20%**

**% ÁREA VERDE: 20%**

**% ÁREA AJARDINADA: 10%**



**% ÁREA ARBOLADA: 10%**

BARDAS:

TRASERA 3.00 M.

LATERAL 2.40 M.

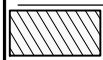
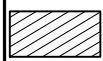
**SIMBOLOGÍA:**

-  CONSTRUIBLE TECHADA  
HASTA 9 M. DE ALTURA  
**195.23M2**
-  CONSTRUIBLE TECHADA  
HASTA 3.60 M. DE ALTURA  
-
-  ÁREA DE RESTRICCIÓN  
CONSTRUCCIÓN
-  ÁREA DE RESTRICCIÓN DE  
SOLO VOLADOS  
**16.39M2**

ESCALA:

**1:200**

ACOTACIONES:

**METROS**

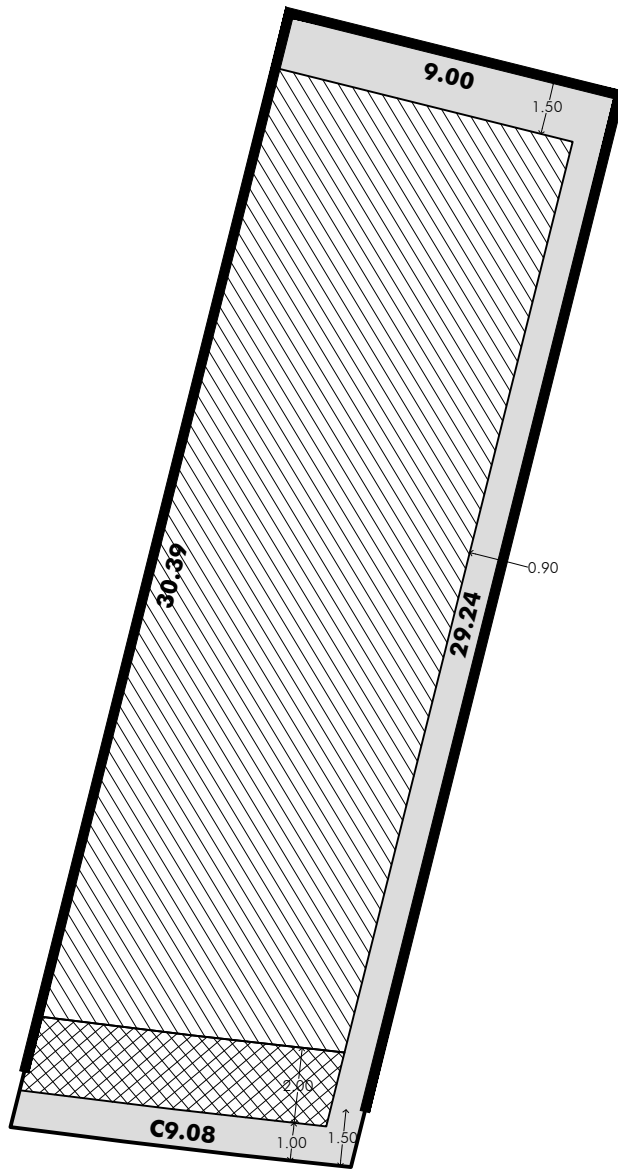
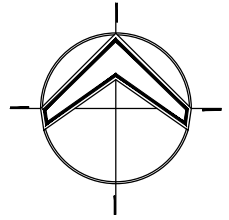

DIRECCIÓN: \_\_\_\_\_  
 CALLE: **AV.KALI** MANZANA: **01** LOTE: **04**

SUPERFICIE: \_\_\_\_\_  
**268.51M2**

LOCALIZACIÓN: \_\_\_\_\_

**Vía Kali**  
**ARMONÍA VIVA**

PINEDA  
 + SAADI  
 ARQUITECTOS

**RESTRICCIONES:**

- FRENTE 1.00 M.
- POSTERIOR 1.50 M.
- LATERALES:
- SUR O PONIENTE: 0.00 M.  
(EXCEPTO PERIMETRAL 0.15 M)
- NORTE U ORIENTE: 0.90 M.  
(EXCEPTO PERIMETRAL 0.15 M)
- CURVA EN ROTONDA: 1.00 M.
- CAJONES ESTACIONAMIENTO: 2 MÍNIMO

**% PERMEABLE : 20%**

**% ÁREA VERDE: 20%**

**% ÁREA AJARDINADA: 10%**

**% ÁREA ARBOLADA: 10%**

**BARDAS:**  
 TRASERA 3.00 M.  
 LATERAL 2.40 M.

**SIMBOLOGÍA:**

- CONSTRUIBLE TECHADA HASTA 9 M. DE ALTURA **205.49M2**
- CONSTRUIBLE TECHADA HASTA 3.60 M. DE ALTURA -
- ÁREA DE RESTRICCIÓN CONSTRUCCIÓN
- ÁREA DE RESTRICCIÓN DE SOLO VOLADOS **16.33M2**

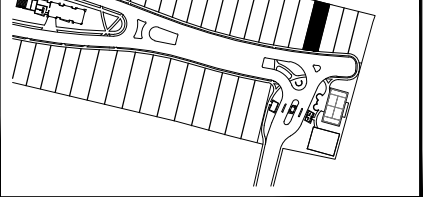

ESCALA: \_\_\_\_\_  
**1:200**

ACOTACIONES: \_\_\_\_\_  
**METROS**

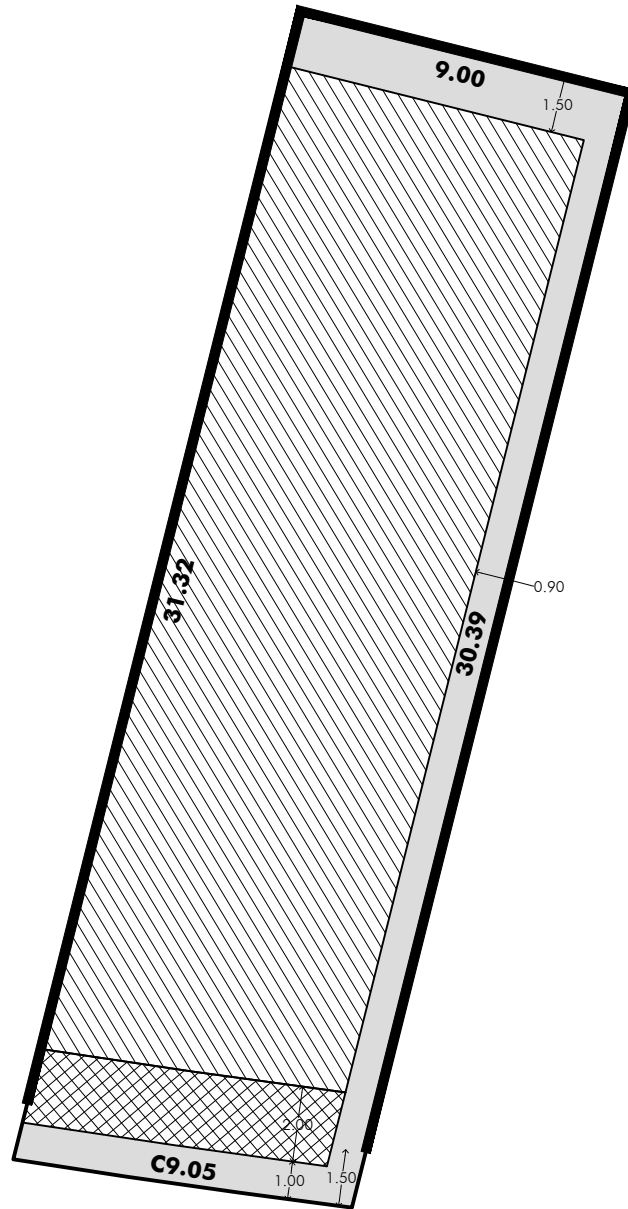
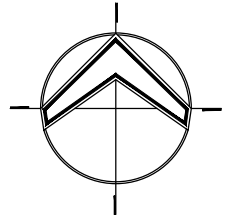

DIRECCIÓN: \_\_\_\_\_  
 CALLE: **AV. KALI** MANZANA: **01** LOTE: **05**

SUPERFICIE: \_\_\_\_\_  
**277.86M2**

LOCALIZACIÓN: \_\_\_\_\_

**RESTRICCIONES:**

- FRENTE 1.00 M.
- POSTERIOR 1.50 M.
- LATERALES:
- SUR O PONIENTE: 0.00 M.
- (EXCEPTO PERIMETRAL 0.15 M)
- NORTE U ORIENTE: 0.90 M.
- (EXCEPTO PERIMETRAL 0.15 M)
- CURVA EN ROTONDA: 1.00 M.
- CAJONES ESTACIONAMIENTO: 2 MÍNIMO

**% PERMEABLE : 20%**

**% ÁREA VERDE: 20%**

% ÁREA AJARDINADA: 10%

% ÁREA ARBOLADA: 10%

**BARDAS:**

TRASERA 3.00 M.

LATERAL 2.40 M.

**SIMBOLOGÍA:**

- CONSTRUIBLE TECHADA HASTA 9 M. DE ALTURA **213.89M2**
- CONSTRUIBLE TECHADA HASTA 3.60 M. DE ALTURA -
- ÁREA DE RESTRICCIÓN CONSTRUCCIÓN
- ÁREA DE RESTRICCIÓN DE SOLO VOLADOS **16.29M2**

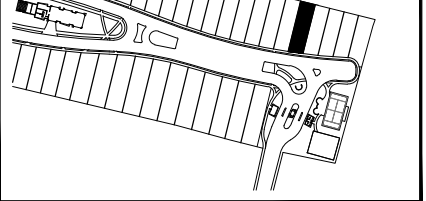

ESCALA: \_\_\_\_\_  
**1:200**

ACOTACIONES: \_\_\_\_\_  
**METROS**

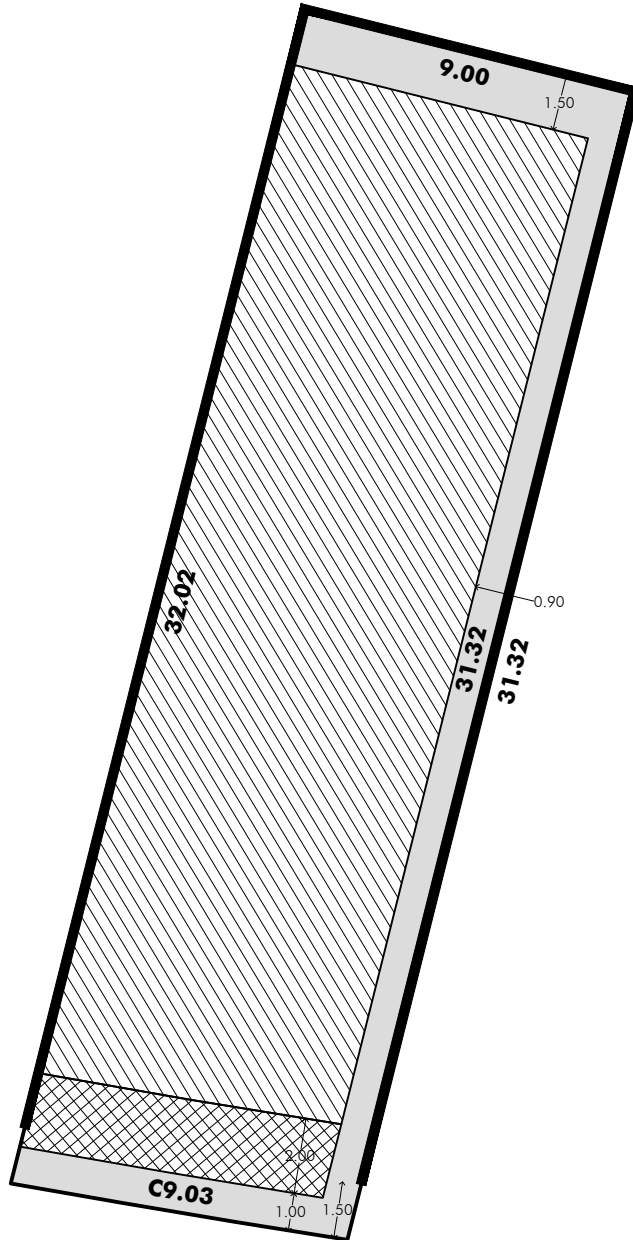
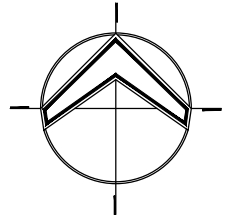

DIRECCIÓN:

CALLE: **AV.KALI** MANZANA: **01** LOTE: **06**

SUPERFICIE:

**285.19M2**

LOCALIZACIÓN:

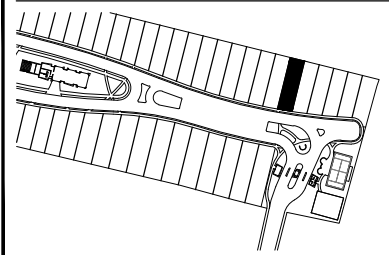

  
**Via Kali**  
 ARMONÍA VIVA

PINEDA  
 + SAADI  
 ARQUITECTOS





**RESTRICCIONES:**

- FRENTE 1.00 M.
- POSTERIOR 1.50 M.
- LATERALES:
- SUR O PONIENTE: 0.00 M.
- (EXCEPTO PERIMETRAL 0.15 M)
- NORTE U ORIENTE: 0.90 M.
- (EXCEPTO PERIMETRAL 0.15 M)
- CURVA EN ROTONDA: 1.00 M.
- CAJONES ESTACIONAMIENTO:  
2 MÍNIMO

**% PERMEABLE : 20%**  
**% ÁREA VERDE: 20%**  
**% ÁREA AJARDINADA: 10%**  
**% ÁREA ARBOLADA: 10%**

**BARDAS:**  
 TRASERA 3.00 M.  
 LATERAL 2.40 M.

**SIMBOLOGÍA:**

-  CONSTRUIBLE TECHADA  
HASTA 9 M. DE ALTURA  
**220.44M2**
-  CONSTRUIBLE TECHADA  
HASTA 3.60 M. DE ALTURA  
-
-  ÁREA DE RESTRICCIÓN  
CONSTRUCCIÓN
-  ÁREA DE RESTRICCIÓN DE  
SOLO VOLADOS  
**16.25M2**

ESCALA:

**1:200**

ACOTACIONES:

**METROS**

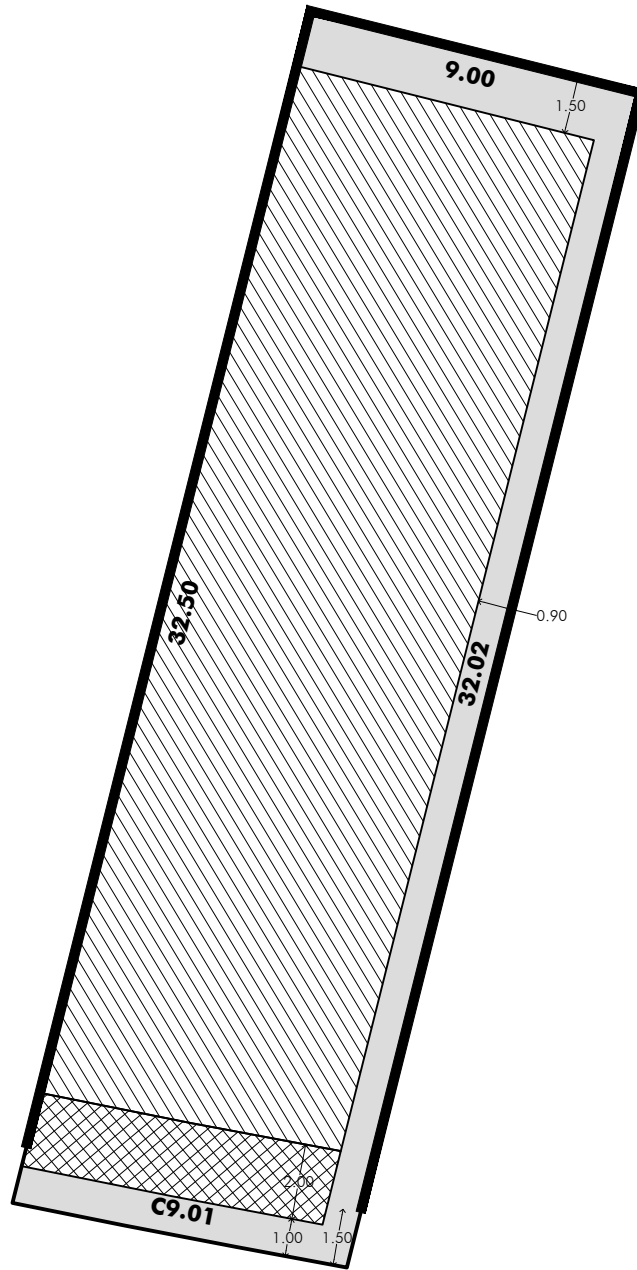
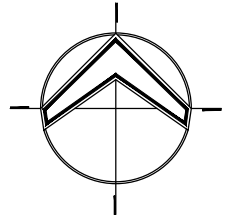

DIRECCIÓN:  
CALLE:

**AV.KALI**

MANZANA:

**01**

LOTE:

**07**

SUPERFICIE:

**290.50M2**

LOCALIZACIÓN:

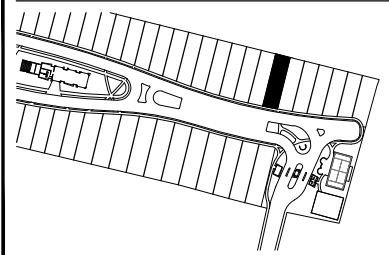

  
**Vía Kali**  
ARMONÍA VIVA

PINEDA  
+ SAADI  
ARQUITECTOS





**RESTRICCIONES:**

- FRENTE 1.00 M.
- POSTERIOR 1.50 M.
- LATERALES:  
SUR O PONIENTE: 0.00 M.  
(EXCEPTO PERIMETRAL 0.15 M)
- NORTE U ORIENTE: 0.90 M.  
(EXCEPTO PERIMETRAL 0.15 M)
- CURVA EN ROTONDA: 1.00 M.
- CAJONES ESTACIONAMIENTO:  
2 MÍNIMO

**% PERMEABLE : 20%**  
**% ÁREA VERDE: 20%**  
% ÁREA AJARDINADA: 10%  
% ÁREA ARBOLADA: 10%

BARDAS:  
TRASERA 3.00 M.  
LATERAL 2.40 M.

**SIMBOLOGÍA:**

-  CONSTRUIBLE TECHADA  
HASTA 9 M. DE ALTURA  
**225.17M2**
-  CONSTRUIBLE TECHADA  
HASTA 3.60 M. DE ALTURA  
-
-  ÁREA DE RESTRICCIÓN  
CONSTRUCCIÓN
-  ÁREA DE RESTRICCIÓN DE  
SOLO VOLADOS  
**16.22M2**

ESCALA:

**1:200**

ACOTACIONES:

**METROS**

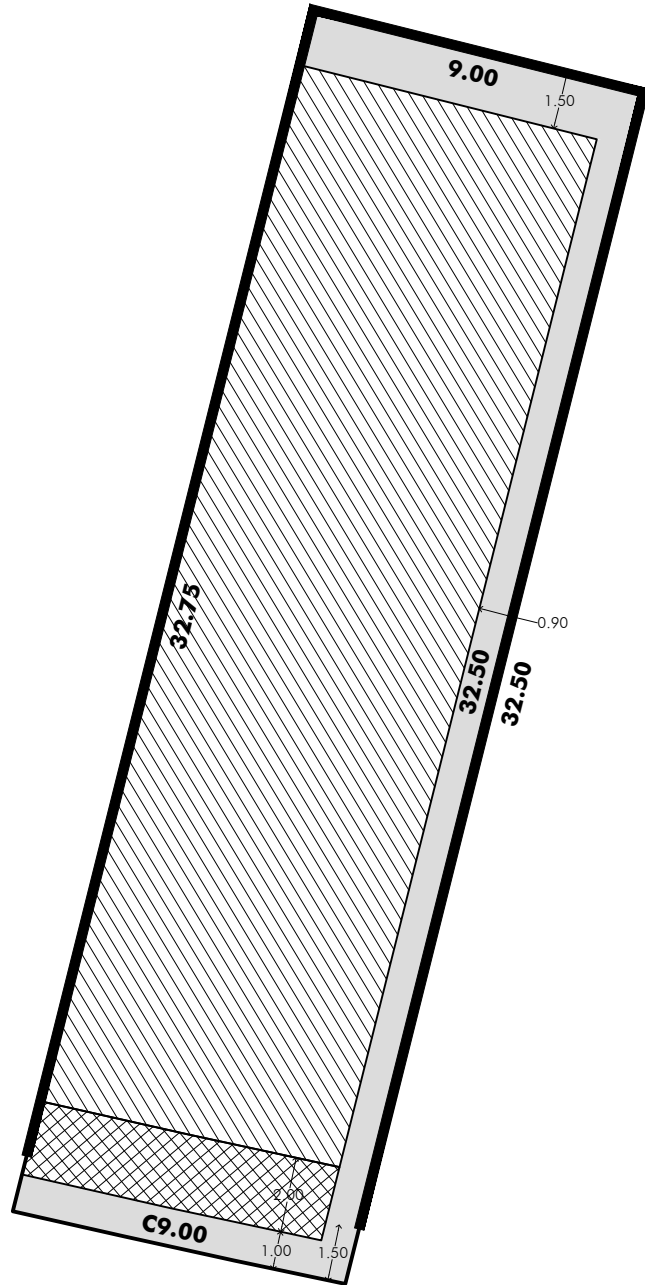
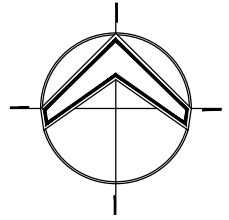

DIRECCIÓN:  
CALLE:

**AV.KALI**

MANZANA:

**01**

LOTE:

**08**

SUPERFICIE:

**293.80M2**

LOCALIZACIÓN:

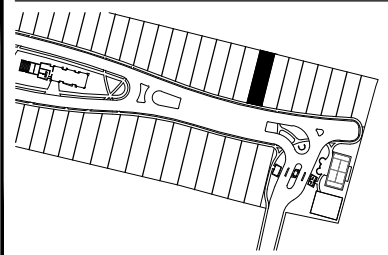

  
**Vía Kali**  
ARMONÍA VIVA

PINEDA  
+ SAADI  
ARQUITECTOS

**RESTRICCIONES:**

- FRENTE 1.00 M.  
- POSTERIOR 1.50 M.  
- LATERALES:  
SUR O PONIENTE: 0.00 M.  
(EXCEPTO PERIMETRAL 0.15 M)  
NORTE U ORIENTE: 0.90 M.  
(EXCEPTO PERIMETRAL 0.15 M)  
- CURVA EN ROTONDA: 1.00 M.  
- CAJONES ESTACIONAMIENTO:  
2 MÍNIMO

**% PERMEABLE : 20%**  
**% ÁREA VERDE: 20%**  
% ÁREA AJARDINADA: 10%  
% ÁREA ARBOLADA: 10%

BARDAS:  
TRASERA 3.00 M.  
LATERAL 2.40 M.

**SIMBOLOGÍA:**

 CONSTRUIBLE TECHADA  
HASTA 9 M. DE ALTURA  
**228.08M2**

 CONSTRUIBLE TECHADA  
HASTA 3.60 M. DE ALTURA  
-

 ÁREA DE RESTRICCIÓN  
CONSTRUCCIÓN

 ÁREA DE RESTRICCIÓN DE  
SOLO VOLADOS  
**16.21M2**

ESCALA:

**1:200**

ACOTACIONES:

**METROS**



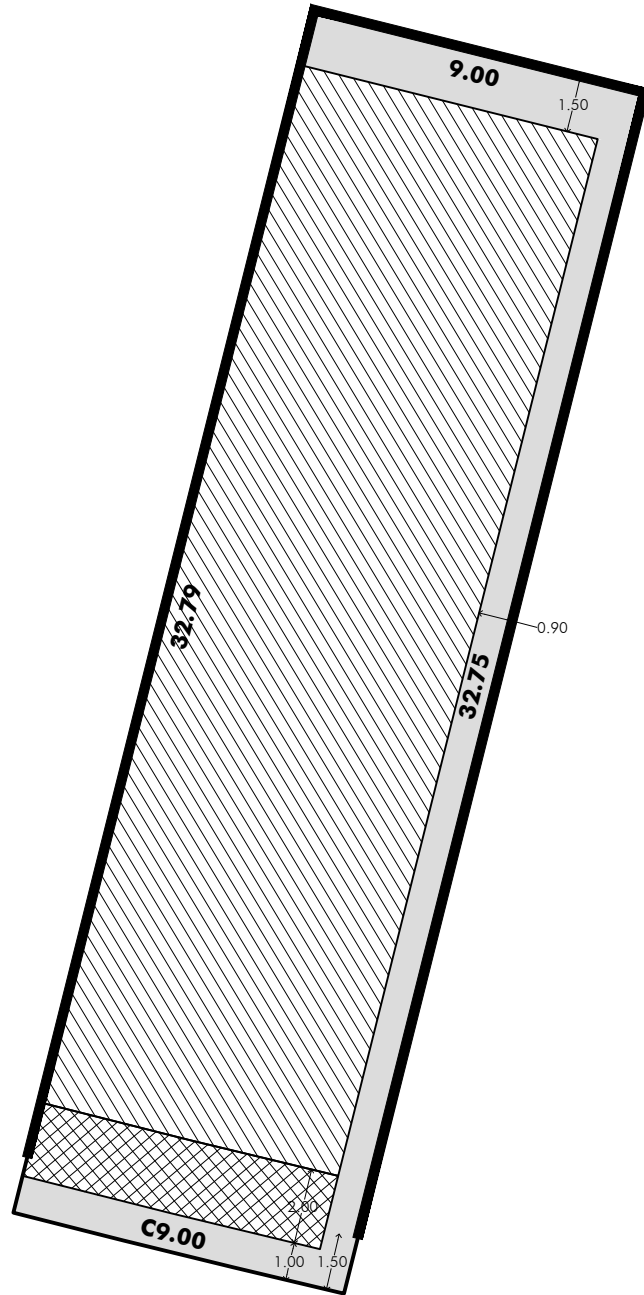
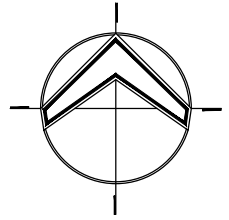

DIRECCIÓN:  
CALLE:

**AV.KALI**

MANZANA:

**01**

LOTE:

**09**

SUPERFICIE:

**295.11M2**

LOCALIZACIÓN:

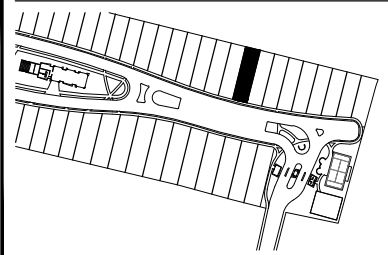

  
**Via Kali**  
ARMONÍA VIVA

PINEDA  
+ SAADI  
ARQUITECTOS

**RESTRICCIONES:**

- FRENTE 1.00 M.
- POSTERIOR 1.50 M.
- LATERALES:  
SUR O PONIENTE: 0.00 M.  
(EXCEPTO PERIMETRAL 0.15 M)
- NORTE U ORIENTE: 0.90 M.  
(EXCEPTO PERIMETRAL 0.15 M)
- CURVA EN ROTONDA: 1.00 M.
- CAJONES ESTACIONAMIENTO:  
2 MÍNIMO

**% PERMEABLE : 20%**

**% ÁREA VERDE: 20%**

**% ÁREA AJARDINADA: 10%**

**% ÁREA ARBOLADA: 10%**

**BARDAS:**

TRASERA 3.00 M.

LATERAL 2.40 M.

**SIMBOLOGÍA:**



CONSTRUIBLE TECHADA  
HASTA 9 M. DE ALTURA  
**229.17M2**



CONSTRUIBLE TECHADA  
HASTA 3.60 M. DE ALTURA  
-



ÁREA DE RESTRICCIÓN  
CONSTRUCCIÓN



ÁREA DE RESTRICCIÓN DE  
SOLO VOLADOS  
**16.20M2**

ESCALA:

**1:200**

ACOTACIONES:

**METROS**

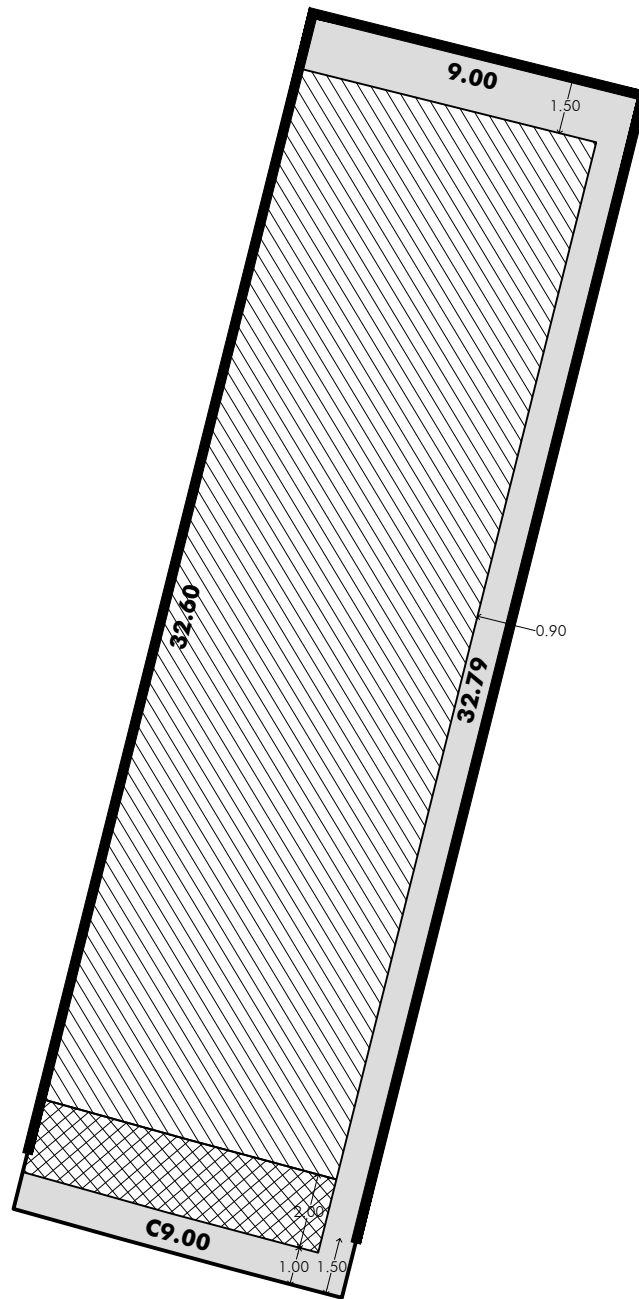
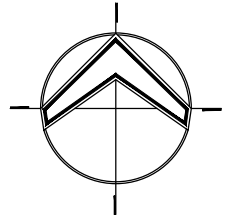

DIRECCIÓN:

CALLE: **AV.KALI** MANZANA: **01** LOTE: **10**

SUPERFICIE:

**294.42M2**

LOCALIZACIÓN:

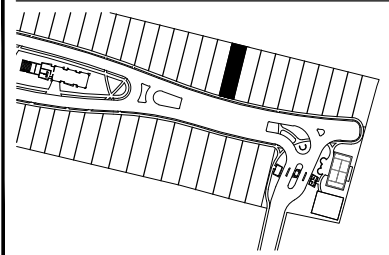

PINEDA  
+ SAADI  
ARQUITECTOS

**RESTRICCIONES:**

- FRENTE 1.00 M.
- POSTERIOR 1.50 M.
- LATERALES:
- SUR O PONIENTE: 0.00 M.
- (EXCEPTO PERIMETRAL 0.15 M)
- NORTE U ORIENTE: 0.90 M.
- (EXCEPTO PERIMETRAL 0.15 M)
- CURVA EN ROTONDA: 1.00 M.
- CAJONES ESTACIONAMIENTO:  
2 MÍNIMO

**% PERMEABLE : 20%**  
**% ÁREA VERDE: 20%**  
 % ÁREA AJARDINADA: 10%  
 % ÁREA ARBOLADA: 10%

**BARDAS:**  
 TRASERA 3.00 M.  
 LATERAL 2.40 M.

**SIMBOLOGÍA:**

- CONSTRUIBLE TECHADA  
HASTA 9 M. DE ALTURA  
**228.45M2**
- CONSTRUIBLE TECHADA  
HASTA 3.60 M. DE ALTURA  
-
- ÁREA DE RESTRICCIÓN  
CONSTRUCCIÓN
- ÁREA DE RESTRICCIÓN DE  
SOLO VOLADOS  
**16.20M2**

ESCALA:

**1:200**

ACOTACIONES:

**METROS**

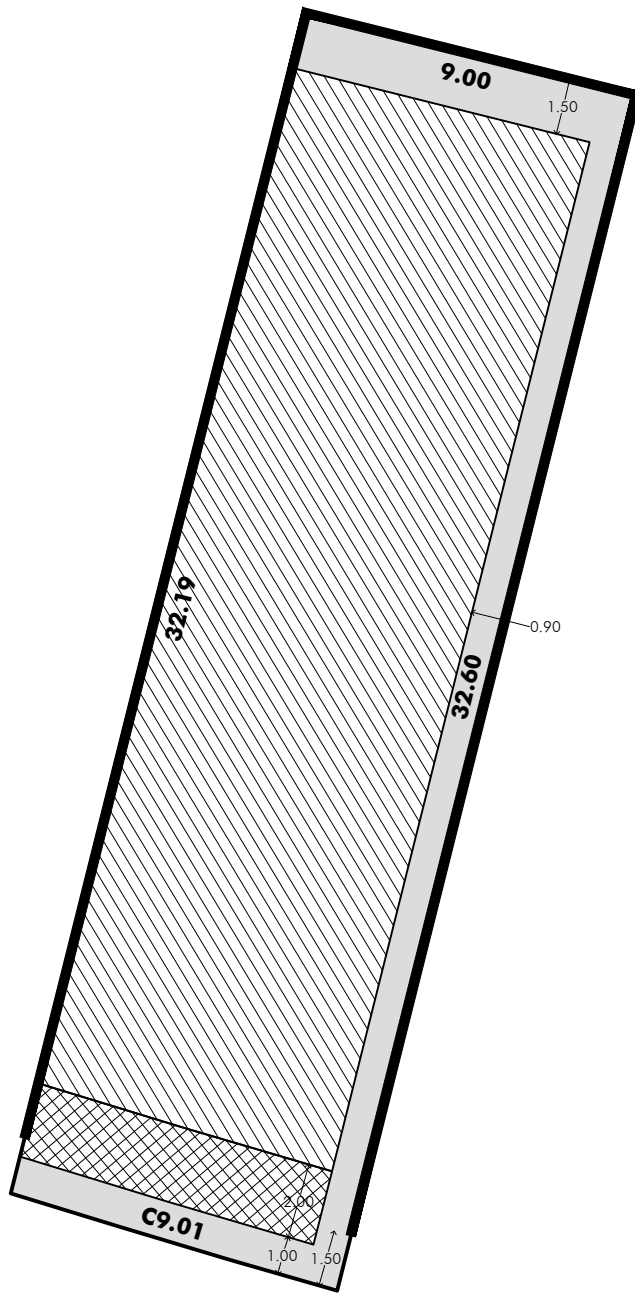
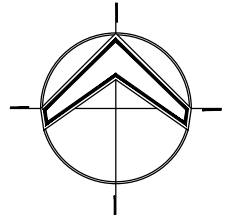

DIRECCIÓN:

CALLE: **AV.KALI** MANZANA: **01** LOTE: **11**

SUPERFICIE:

**291.72M2**

LOCALIZACIÓN:

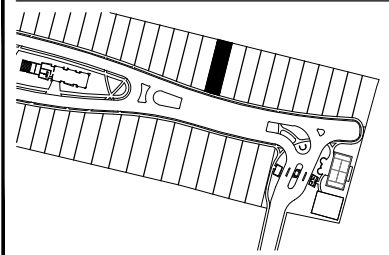

  
**Via Kali**  
 ARMONÍA VIVA

PINEDA  
 + SAADI  
 ARQUITECTOS





**RESTRICCIONES:**

- FRENTE 1.00 M.
- POSTERIOR 1.50 M.
- LATERALES:
- SUR O PONIENTE: 0.00 M.
- (EXCEPTO PERIMETRAL 0.15 M)
- NORTE U ORIENTE: 0.90 M.
- (EXCEPTO PERIMETRAL 0.15 M)
- CURVA EN ROTONDA: 1.00 M.
- CAJONES ESTACIONAMIENTO:  
 2 MÍNIMO

**% PERMEABLE : 20%**  
**% ÁREA VERDE: 20%**  
 % ÁREA AJARDINADA: 10%  
 % ÁREA ARBOLADA: 10%

**BARDAS:**  
 TRASERA 3.00 M.  
 LATERAL 2.40 M.

**SIMBOLOGÍA:**

-  CONSTRUIBLE TECHADA  
 HASTA 9 M. DE ALTURA  
**225.92M2**
-  CONSTRUIBLE TECHADA  
 HASTA 3.60 M. DE ALTURA  
 -
-  ÁREA DE RESTRICCIÓN  
 CONSTRUCCIÓN
-  ÁREA DE RESTRICCIÓN DE  
 SOLO VOLADOS  
**16.22M2**

ESCALA:

**1:200**

ACOTACIONES:

**METROS**

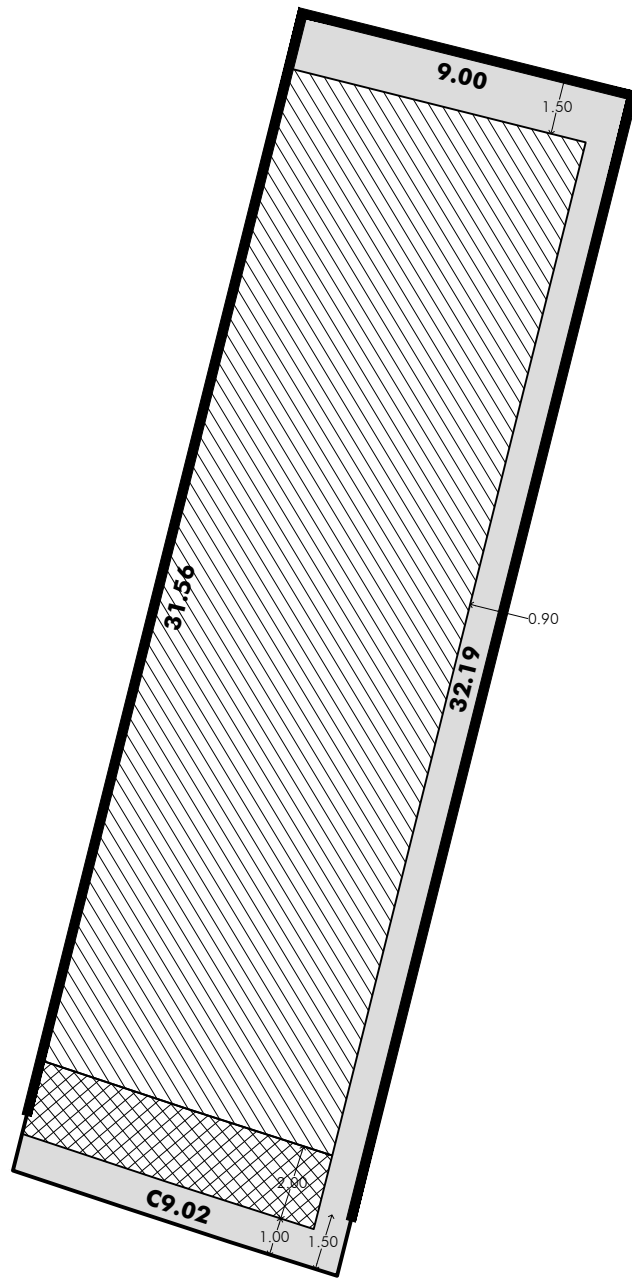
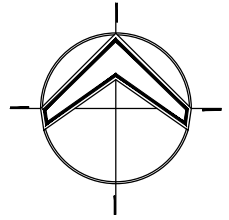

DIRECCIÓN:

CALLE:

**AV.KALI**

MANZANA:

**01**

LOTE:

**12**

SUPERFICIE:

**287.03M2**

LOCALIZACIÓN:

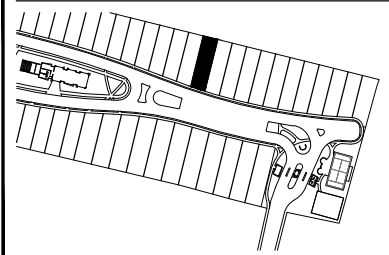

  
**Via Kali**  
 ARMONÍA VIVA

PINEDA  
 + SAADI  
 ARQUITECTOS





**RESTRICCIONES:**

- FRENTE 1.00 M.
- POSTERIOR 1.50 M.
- LATERALES:
- SUR O PONIENTE: 0.00 M.  
(EXCEPTO PERIMETRAL 0.15 M)
- NORTE U ORIENTE: 0.90 M.  
(EXCEPTO PERIMETRAL 0.15 M)
- CURVA EN ROTONDA: 1.00 M.
- CAJONES ESTACIONAMIENTO:  
2 MÍNIMO

**% PERMEABLE : 20%**  
**% ÁREA VERDE: 20%**  
 % ÁREA AJARDINADA: 10%  
 % ÁREA ARBOLADA: 10%

BARDAS:  
 TRASERA 3.00 M.  
 LATERAL 2.40 M.

**SIMBOLOGÍA:**

-  CONSTRUIBLE TECHADA  
HASTA 9 M. DE ALTURA  
**221.57M2**
-  CONSTRUIBLE TECHADA  
HASTA 3.60 M. DE ALTURA  
-
-  ÁREA DE RESTRICCIÓN  
CONSTRUCCIÓN
-  ÁREA DE RESTRICCIÓN DE  
SOLO VOLADOS  
**16.24M2**

ESCALA:

**1:200**

ACOTACIONES:

**METROS**

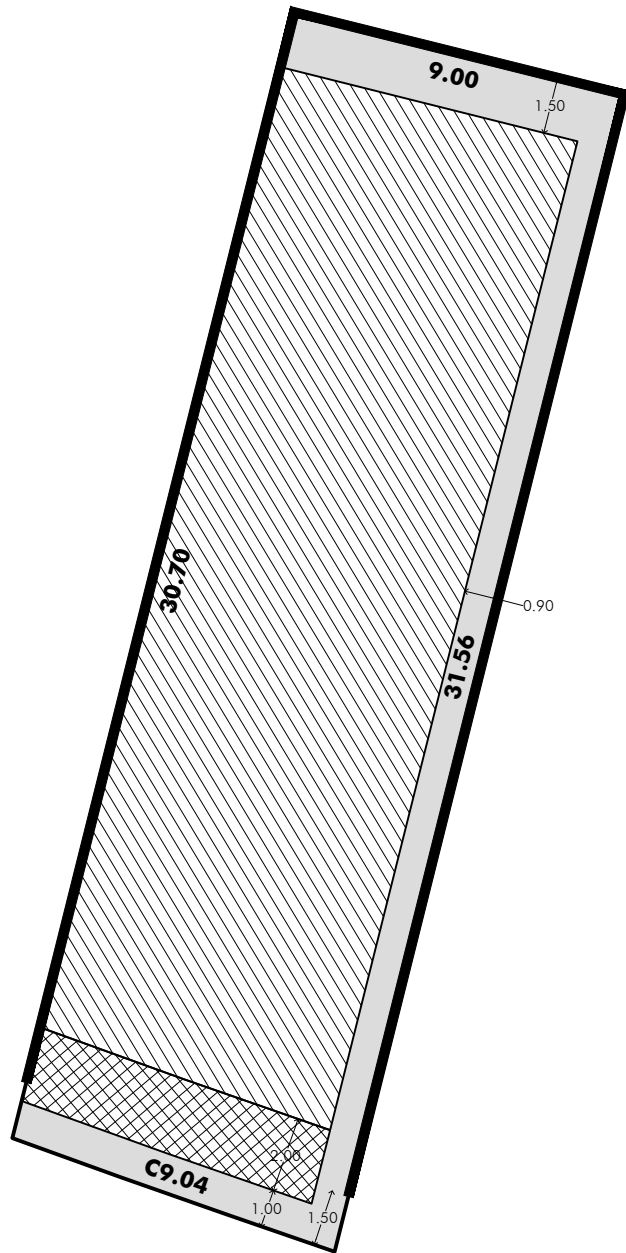
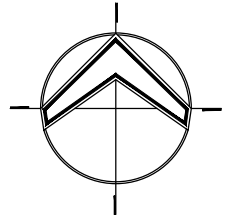

DIRECCIÓN:

CALLE:

**AV.KALI**

MANZANA:

**01**

LOTE:

**13**

SUPERFICIE:

**280.33M2**

LOCALIZACIÓN:

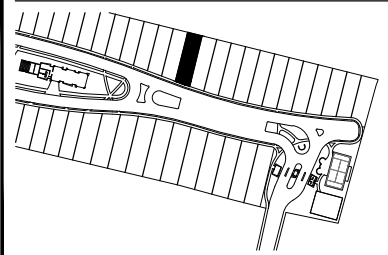

  
**Via Kali**  
 ARMONÍA VIVA

PINEDA  
 + SAADI  
 ARQUITECTOS

**RESTRICCIONES:**

- FRENTE 1.00 M.
- POSTERIOR 1.50 M.
- LATERALES:
- SUR O PONIENTE: 0.00 M.  
(EXCEPTO PERIMETRAL 0.15 M)
- NORTE U ORIENTE: 0.90 M.  
(EXCEPTO PERIMETRAL 0.15 M)
- CURVA EN ROTONDA: 1.00 M.
- CAJONES ESTACIONAMIENTO:  
2 MÍNIMO

% PERMEABLE : **20%**

% ÁREA VERDE: **20%**





% ÁREA AJARDINADA: 10%

% ÁREA ARBOLADA: 10%

BARDAS:

TRASERA 3.00 M.  
 LATERAL 2.40 M.

**SIMBOLOGÍA:**

-  CONSTRUIBLE TECHADA  
HASTA 9 M. DE ALTURA  
**215.40M2**
-  CONSTRUIBLE TECHADA  
HASTA 3.60 M. DE ALTURA  
-
-  ÁREA DE RESTRICCIÓN  
CONSTRUCCIÓN
-  ÁREA DE RESTRICCIÓN DE  
SOLO VOLADOS  
**16.27M2**

ESCALA:

**1:200**

ACOTACIONES:

**METROS**

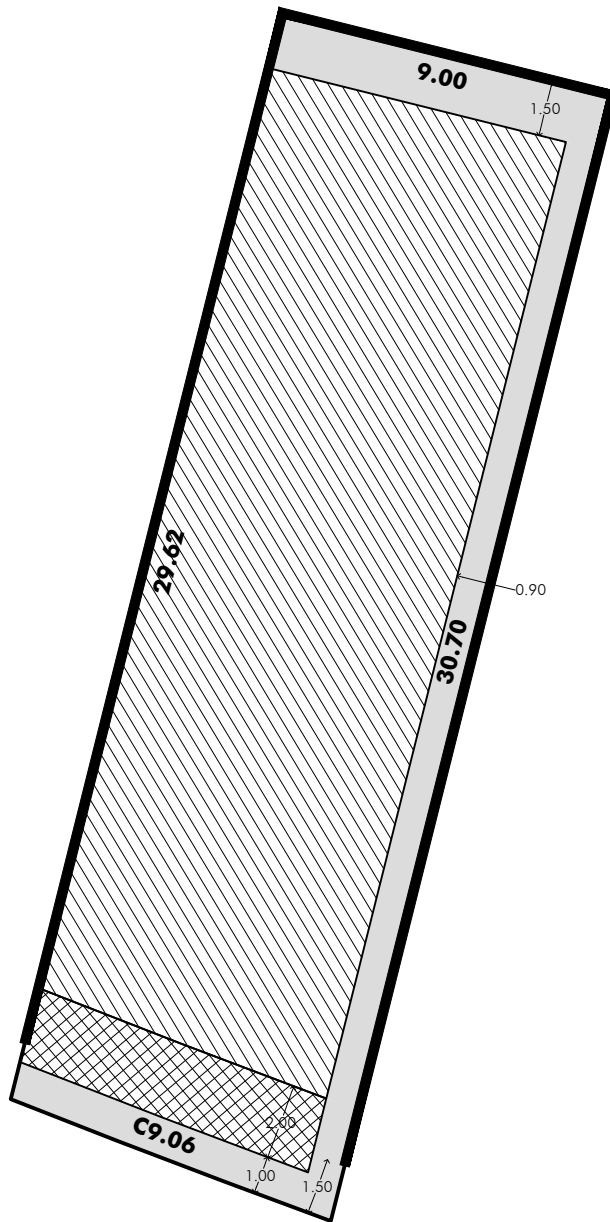
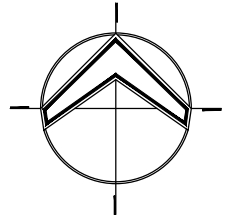

DIRECCIÓN:

CALLE:

**AV.KALI**

MANZANA:

**01**

LOTE:

**14**

SUPERFICIE:

**271.60M<sup>2</sup>**

LOCALIZACIÓN:

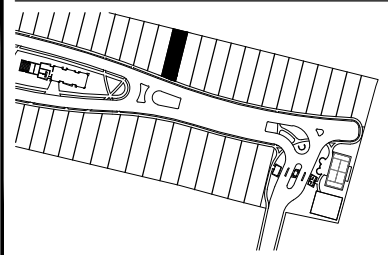

  
**Via Kali**  
 ARMONÍA VIVA

PINEDA  
 + SAADI  
 ARQUITECTOS





**RESTRICCIONES:**

- FRENTE 1.00 M.
- POSTERIOR 1.50 M.
- LATERALES:
- SUR O PONIENTE: 0.00 M.
- (EXCEPTO PERIMETRAL 0.15 M)
- NORTE U ORIENTE: 0.90 M.
- (EXCEPTO PERIMETRAL 0.15 M)
- CURVA EN ROTONDA: 1.00 M.
- CAJONES ESTACIONAMIENTO:  
2 MÍNIMO

**% PERMEABLE : 20%**  
**% ÁREA VERDE: 20%**  
 % ÁREA AJARDINADA: 10%  
 % ÁREA ARBOLADA: 10%

BARDAS:  
 TRASERA 3.00 M.  
 LATERAL 2.40 M.

**SIMBOLOGÍA:**

-  CONSTRUIBLE TECHADA  
HASTA 9 M. DE ALTURA  
**207.38M<sup>2</sup>**
-  CONSTRUIBLE TECHADA  
HASTA 3.60 M. DE ALTURA  
-
-  ÁREA DE RESTRICCIÓN  
CONSTRUCCIÓN
-  ÁREA DE RESTRICCIÓN DE  
SOLO VOLADOS  
**16.32M<sup>2</sup>**

ESCALA:

**1:200**

ACOTACIONES:

**METROS**

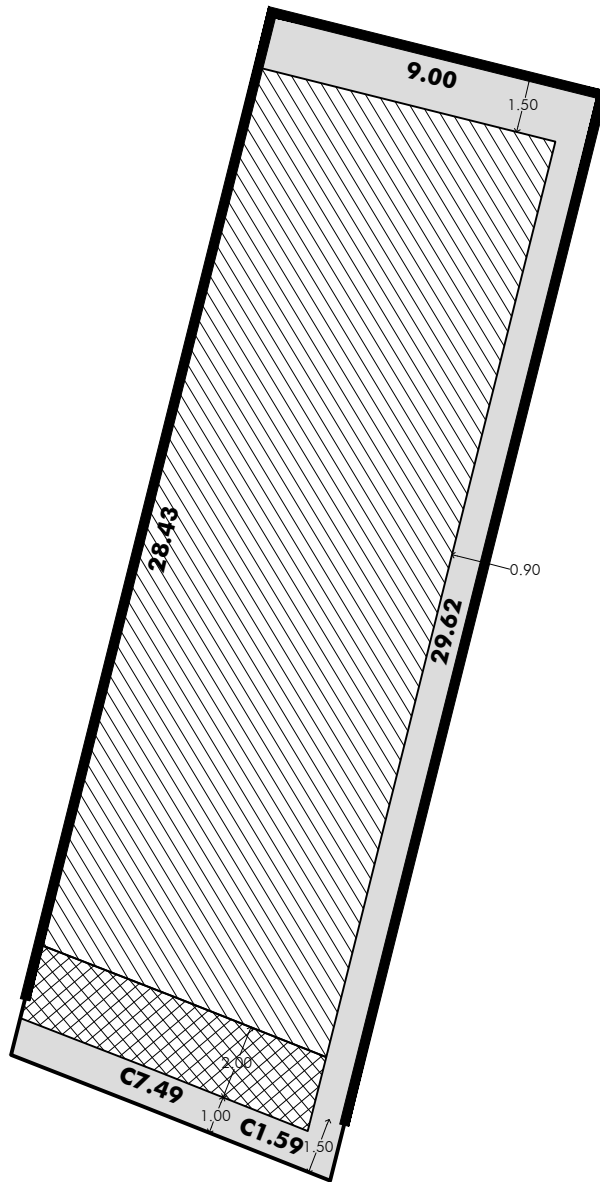
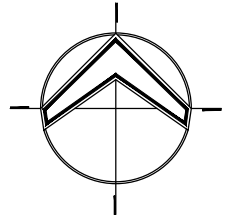

DIRECCIÓN:

CALLE:

**AV.KALI**

MANZANA:

**01**

LOTE:

**15**

SUPERFICIE:

**261.14M2**

LOCALIZACIÓN:

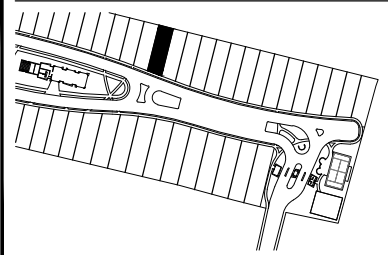

  
**Vía Kali**  
**ARMONÍA VIVA**

PINEDA  
 + SAADI  
 ARQUITECTOS

**RESTRICCIONES:**

- FRENTE 1.00 M.
- POSTERIOR 1.50 M.
- LATERALES:
- SUR O PONIENTE: 0.00 M.
- (EXCEPTO PERIMETRAL 0.15 M)
- NORTE U ORIENTE: 0.90 M.
- (EXCEPTO PERIMETRAL 0.15 M)
- CURVA EN ROTONDA: 1.00 M.
- CAJONES ESTACIONAMIENTO:  
2 MÍNIMO

**% PERMEABLE : 20%**

**% ÁREA VERDE: 20%**

**% ÁREA AJARDINADA: 10%**



**% ÁREA ARBOLADA: 10%**

**BARDAS:**

TRASERA 3.00 M.

LATERAL 2.40 M.

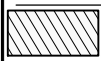
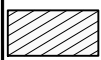
**SIMBOLOGÍA:**

-  CONSTRUIBLE TECHADA  
HASTA 9 M. DE ALTURA  
**197.14M2**
-  CONSTRUIBLE TECHADA  
HASTA 3.60 M. DE ALTURA  
-
-  ÁREA DE RESTRICCIÓN  
CONSTRUCCIÓN
-  ÁREA DE RESTRICCIÓN DE  
SOLO VOLADOS  
**16.34M2**

ESCALA:

**1:200**

ACOTACIONES:

**METROS**

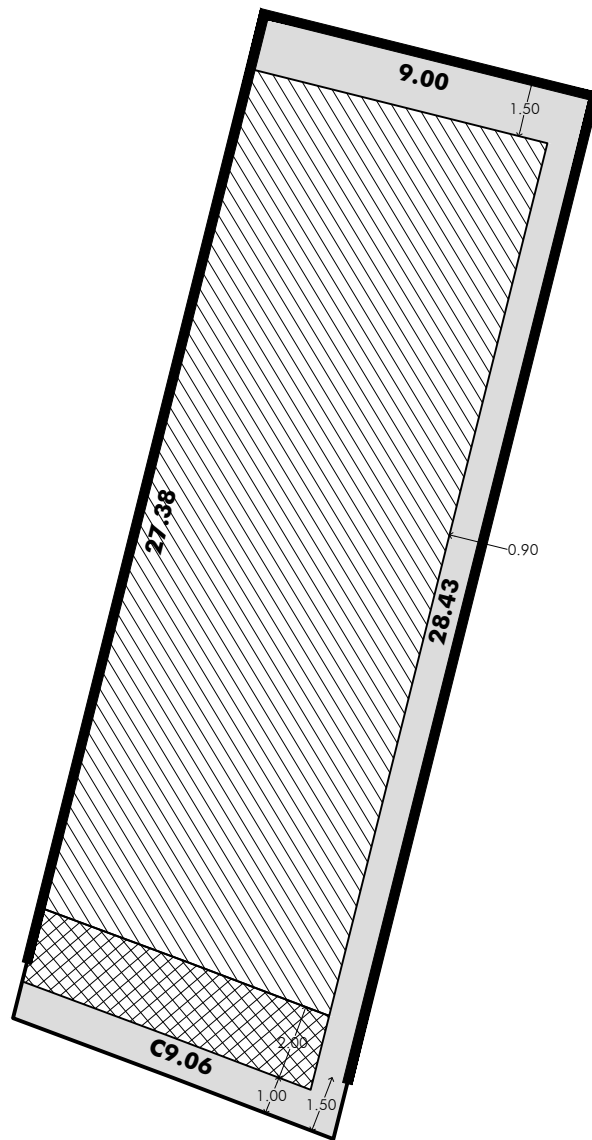
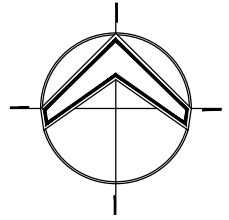

DIRECCIÓN:

CALLE:

**AV.KALI**

MANZANA:

**01**

LOTE:

**16**

SUPERFICIE:

**251.06M2**

LOCALIZACIÓN:

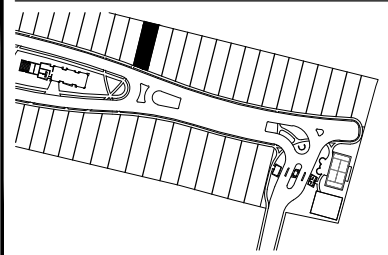

  
**Via Kali**  
**ARMONÍA VIVA**

PINEDA  
 + SAADI  
 ARQUITECTOS

**RESTRICCIONES:**

- FRENTE 1.00 M.
- POSTERIOR 1.50 M.
- LATERALES:
- SUR O PONIENTE: 0.00 M.  
(EXCEPTO PERIMETRAL 0.15 M)
- NORTE U ORIENTE: 0.90 M.  
(EXCEPTO PERIMETRAL 0.15 M)
- CURVA EN ROTONDA: 1.00 M.
- CAJONES ESTACIONAMIENTO:  
2 MÍNIMO

**% PERMEABLE : 20%**

**% ÁREA VERDE: 20%**

% ÁREA AJARDINADA: 10%



% ÁREA ARBOLADA: 10%

BARDAS:

TRASERA 3.00 M.

LATERAL 2.40 M.

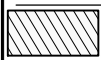
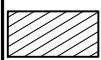
**SIMBOLOGÍA:**

-  CONSTRUIBLE TECHADA  
HASTA 9 M. DE ALTURA  
**188.92M2**
-  CONSTRUIBLE TECHADA  
HASTA 3.60 M. DE ALTURA  
-
-  ÁREA DE RESTRICCIÓN  
CONSTRUCCIÓN
-  ÁREA DE RESTRICCIÓN DE  
SOLO VOLADOS  
**16.31M2**

ESCALA:

**1:200**

ACOTACIONES:

**METROS**



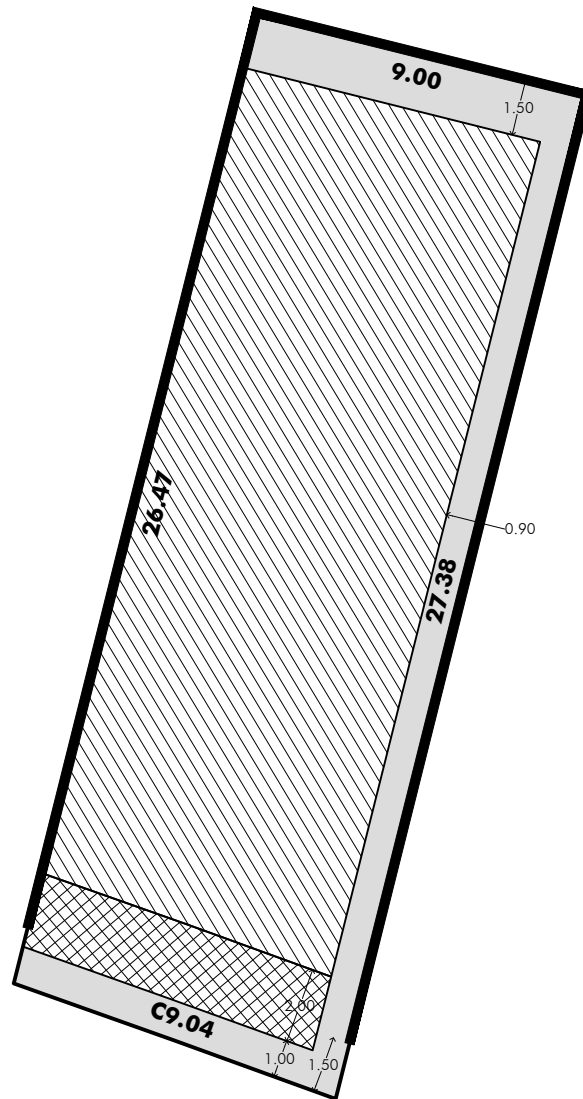
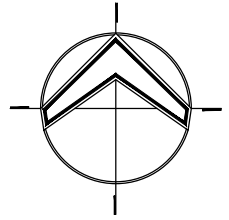

DIRECCIÓN:  
CALLE:

**AV.KALI**

MANZANA:

**01**

LOTE:

**17**

SUPERFICIE:

**242.25M2**

LOCALIZACIÓN:

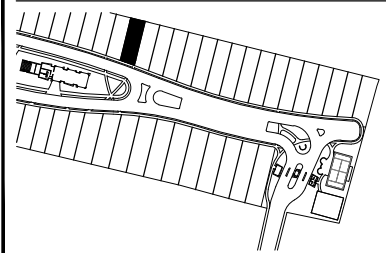

  
**Via Kali**  
ARMONÍA VIVA

PINEDA  
+ SAADI  
ARQUITECTOS





**RESTRICCIONES:**

- FRENTE 1.00 M.
- POSTERIOR 1.50 M.
- LATERALES:
- SUR O PONIENTE: 0.00 M.
- (EXCEPTO PERIMETRAL 0.15 M)
- NORTE U ORIENTE: 0.90 M.
- (EXCEPTO PERIMETRAL 0.15 M)
- CURVA EN ROTONDA: 1.00 M.
- CAJONES ESTACIONAMIENTO:  
2 MÍNIMO

**% PERMEABLE : 20%**  
**% ÁREA VERDE: 20%**  
**% ÁREA AJARDINADA: 10%**  
**% ÁREA ARBOLADA: 10%**

BARDAS:  
TRASERA 3.00 M.  
LATERAL 2.40 M.

**SIMBOLOGÍA:**

-  CONSTRUIBLE TECHADA  
HASTA 9 M. DE ALTURA  
**181.08M2**
-  CONSTRUIBLE TECHADA  
HASTA 3.60 M. DE ALTURA  
-
-  ÁREA DE RESTRICCIÓN  
CONSTRUCCIÓN
-  ÁREA DE RESTRICCIÓN DE  
SOLO VOLADOS  
**16.28M2**

ESCALA:

**1:200**

ACOTACIONES:

**METROS**

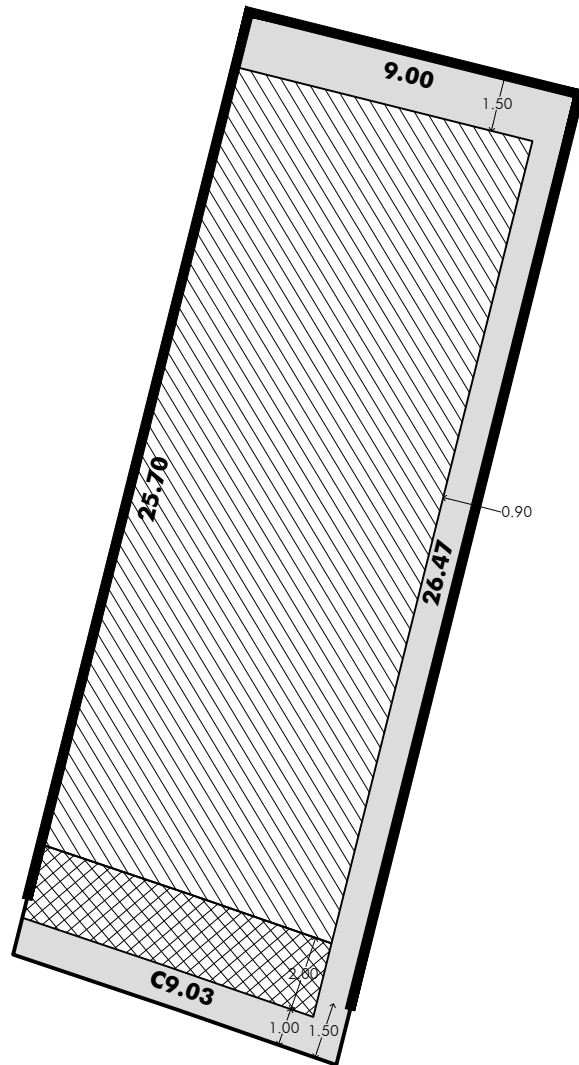
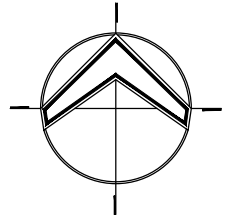

DIRECCIÓN: \_\_\_\_\_  
 CALLE: **AV.KALI** MANZANA: **01** LOTE: **18**

SUPERFICIE: \_\_\_\_\_  
**234.68M2**

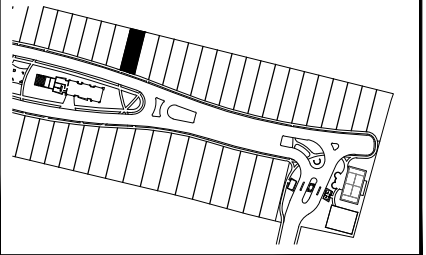
LOCALIZACIÓN: \_\_\_\_\_  



**Via Kali**  
 ARMONÍA VIVA  
 PINEDA + SAADI  
 ARQUITECTOS

**RESTRICCIONES:**

- FRENTE 1.00 M.
- POSTERIOR 1.50 M.
- LATERALES:
- SUR O PONIENTE: 0.00 M.
- (EXCEPTO PERIMETRAL 0.15 M)
- NORTE U ORIENTE: 0.90 M.
- (EXCEPTO PERIMETRAL 0.15 M)
- CURVA EN ROTONDA: 1.00 M.
- CAJONES ESTACIONAMIENTO: 2 MÍNIMO

**% PERMEABLE : 20%**

**% ÁREA VERDE: 20%**

% ÁREA AJARDINADA: 10%





% ÁREA ARBOLADA: 10%

**BARDAS:**

TRASERA 3.00 M.

LATERAL 2.40 M.

**SIMBOLOGÍA:**

-  CONSTRUIBLE TECHADA HASTA 9 M. DE ALTURA **174.36M2**
-  CONSTRUIBLE TECHADA HASTA 3.60 M. DE ALTURA -
-  ÁREA DE RESTRICCIÓN CONSTRUCCIÓN
-  ÁREA DE RESTRICCIÓN DE SOLO VOLADOS **16.26M2**

ESCALA: \_\_\_\_\_  
**1:200**

ACOTACIONES: \_\_\_\_\_  
**METROS**

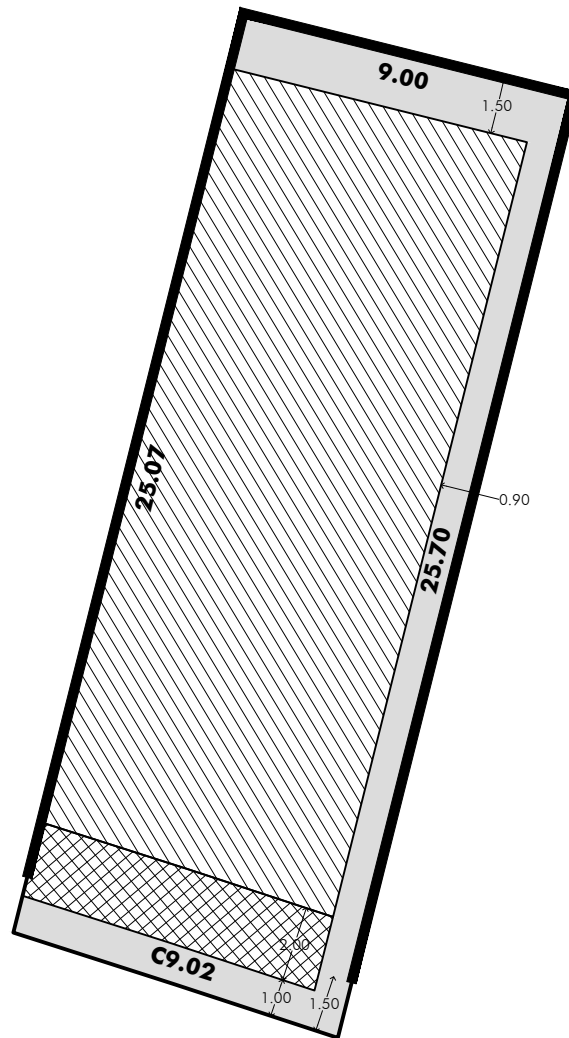
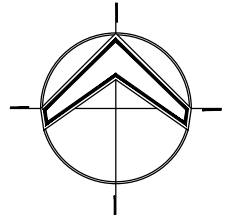

DIRECCIÓN: \_\_\_\_\_  
 CALLE: **AV.KALI** MANZANA: **01** LOTE: **19**

SUPERFICIE: \_\_\_\_\_  
**228.37M2**

LOCALIZACIÓN: \_\_\_\_\_

**Vía Kali**  
**ARMONÍA VIVA**  
 PINEDA + SAADI  
 ARQUITECTOS

**RESTRICCIONES:**

- FRENTE 1.00 M.
- POSTERIOR 1.50 M.
- LATERALES:
- SUR O PONIENTE: 0.00 M.
- (EXCEPTO PERIMETRAL 0.15 M)
- NORTE U ORIENTE: 0.90 M.
- (EXCEPTO PERIMETRAL 0.15 M)
- CURVA EN ROTONDA: 1.00 M.
- CAJONES ESTACIONAMIENTO: 2 MÍNIMO

**% PERMEABLE : 20%**  
**% ÁREA VERDE: 20%**  
**% ÁREA AJARDINADA: 10%**  
**% ÁREA ARBOLADA: 10%**

**BARDAS:**  
 TRASERA 3.00 M.  
 LATERAL 2.40 M.

**SIMBOLOGÍA:**

- CONSTRUIBLE TECHADA HASTA 9 M. DE ALTURA **168.77M2**
- CONSTRUIBLE TECHADA HASTA 3.60 M. DE ALTURA -
- ÁREA DE RESTRICCIÓN CONSTRUCCIÓN
- ÁREA DE RESTRICCIÓN DE SOLO VOLADOS **16.24M2**

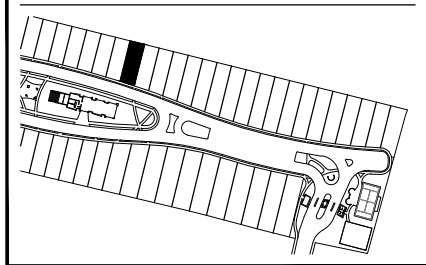

ESCALA: \_\_\_\_\_  
**1:200**

ACOTACIONES: \_\_\_\_\_  
**METROS**

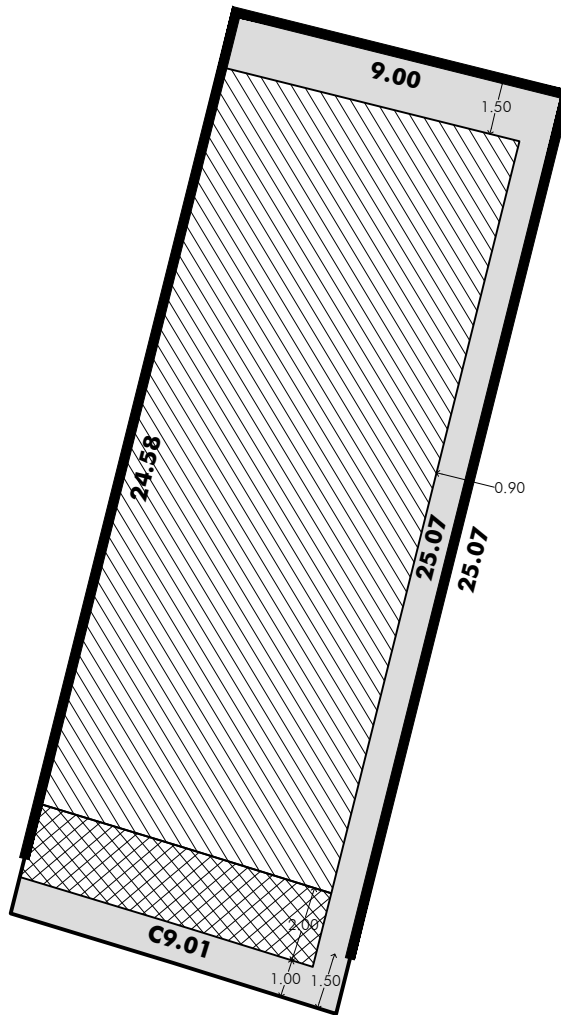
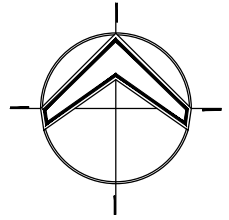

DIRECCIÓN: \_\_\_\_\_  
 CALLE: **AV.KALI** MANZANA: **01** LOTE: **20**

SUPERFICIE: \_\_\_\_\_  
**223.31M2**

LOCALIZACIÓN: \_\_\_\_\_

**Vía Kali**  
**ARMONÍA VIVA**  
 PINEDA + SAADI  
 ARQUITECTOS

**RESTRICCIONES:**

- FRENTE 1.00 M.
- POSTERIOR 1.50 M.
- LATERALES:
- SUR O PONIENTE: 0.00 M.
- (EXCEPTO PERIMETRAL 0.15 M)
- NORTE U ORIENTE: 0.90 M.
- (EXCEPTO PERIMETRAL 0.15 M)
- CURVA EN ROTONDA: 1.00 M.
- CAJONES ESTACIONAMIENTO: 2 MÍNIMO

**% PERMEABLE : 20%**  
**% ÁREA VERDE: 20%**  
 % ÁREA AJARDINADA: 10%  
 % ÁREA ARBOLADA: 10%

**BARDAS:**  
 TRASERA 3.00 M.  
 LATERAL 2.40 M.

**SIMBOLOGÍA:**

- CONSTRUIBLE TECHADA HASTA 9 M. DE ALTURA **164.29M2**
- CONSTRUIBLE TECHADA HASTA 3.60 M. DE ALTURA -
- ÁREA DE RESTRICCIÓN CONSTRUCCIÓN
- ÁREA DE RESTRICCIÓN DE SOLO VOLADOS **16.22M2**

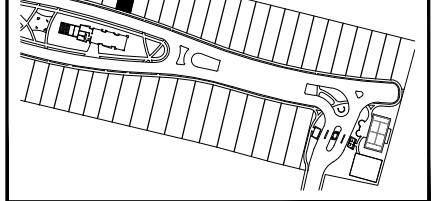

ESCALA: \_\_\_\_\_  
**1:200**

ACOTACIONES: \_\_\_\_\_  
**METROS**

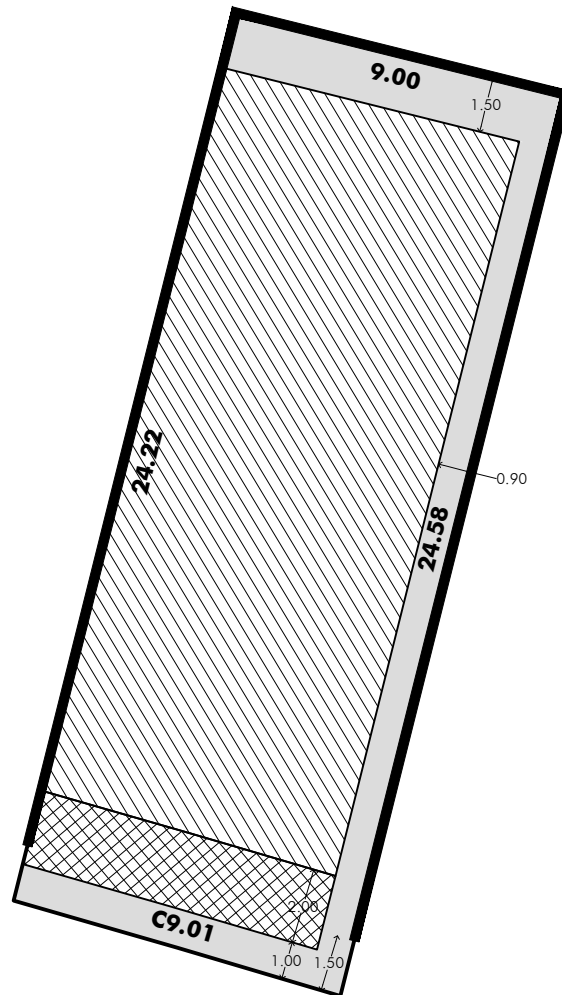
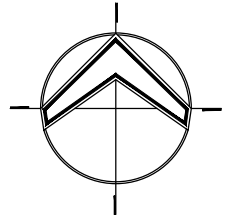

DIRECCIÓN: \_\_\_\_\_  
 CALLE: **AV.KALI** MANZANA: **01** LOTE: **21**

SUPERFICIE: \_\_\_\_\_  
**219.49M2**

LOCALIZACIÓN: \_\_\_\_\_

**RESTRICCIONES:**

- FRENTE 1.00 M.
- POSTERIOR 1.50 M.
- LATERALES:
- SUR O PONIENTE: 0.00 M.
- (EXCEPTO PERIMETRAL 0.15 M)
- NORTE U ORIENTE: 0.90 M.
- (EXCEPTO PERIMETRAL 0.15 M)
- CURVA EN ROTONDA: 1.00 M.
- CAJONES ESTACIONAMIENTO: 2 MÍNIMO

**% PERMEABLE : 20%**

**% ÁREA VERDE: 20%**

% ÁREA AJARDINADA: 10%

% ÁREA ARBOLADA: 10%

**BARDAS:**

TRASERA 3.00 M.

LATERAL 2.40 M.

**SIMBOLOGÍA:**

- CONSTRUIBLE TECHADA HASTA 9 M. DE ALTURA **160.92M2**
- CONSTRUIBLE TECHADA HASTA 3.60 M. DE ALTURA -
- ÁREA DE RESTRICCIÓN CONSTRUCCIÓN
- ÁREA DE RESTRICCIÓN DE SOLO VOLADOS **16.21M2**

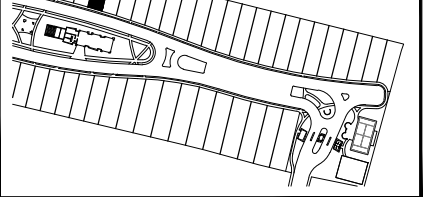

ESCALA: \_\_\_\_\_  
**1:200**

ACOTACIONES: \_\_\_\_\_  
**METROS**

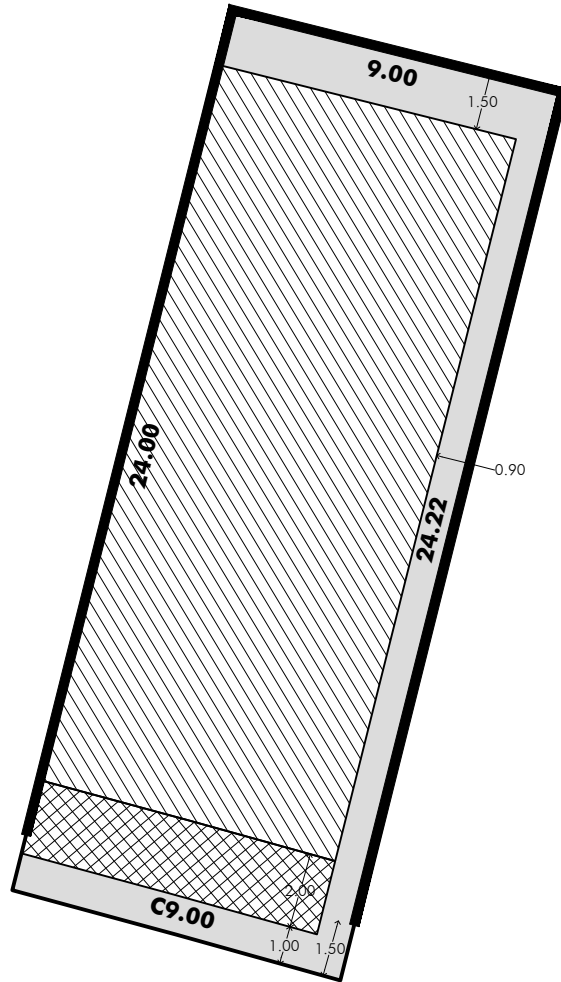
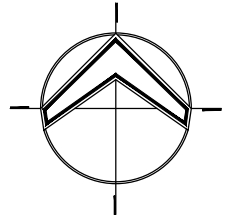

DIRECCIÓN:  
CALLE:

**AV.KALI**

MANZANA:

**01**

LOTE:

**22**

SUPERFICIE:

**216.91M2**

LOCALIZACIÓN:

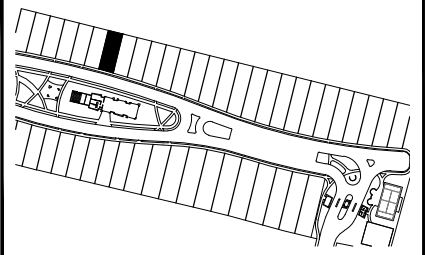

  
**Vía Kali**  
ARMONÍA VIVA

PINEDA  
+ SAADI  
ARQUITECTOS

**RESTRICCIONES:**

- FRENTE 1.00 M.
- POSTERIOR 1.50 M.
- LATERALES:
- SUR O PONIENTE: 0.00 M.  
(EXCEPTO PERIMETRAL 0.15 M)
- NORTE U ORIENTE: 0.90 M.  
(EXCEPTO PERIMETRAL 0.15 M)
- CURVA EN ROTONDA: 1.00 M.
- CAJONES ESTACIONAMIENTO:  
2 MÍNIMO

**% PERMEABLE : 20%**

**% ÁREA VERDE: 20%**





**% ÁREA AJARDINADA: 10%**

**% ÁREA ARBOLADA: 10%**

BARDAS:

TRASERA 3.00 M.  
LATERAL 2.40 M.

**SIMBOLOGÍA:**

-  CONSTRUIBLE TECHADA  
HASTA 9 M. DE ALTURA  
**158.66M2**
-  CONSTRUIBLE TECHADA  
HASTA 3.60 M. DE ALTURA  
-
-  ÁREA DE RESTRICCIÓN  
CONSTRUCCIÓN
-  ÁREA DE RESTRICCIÓN DE  
SOLO VOLADOS  
**16.20M2**

ESCALA:

**1:200**

ACOTACIONES:

**METROS**

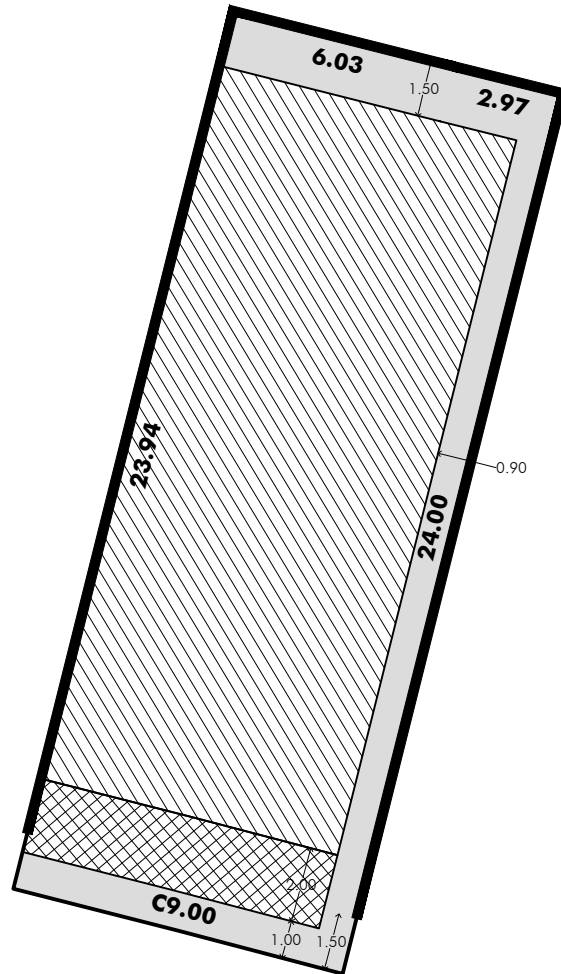
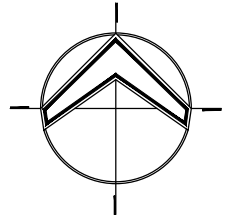

DIRECCIÓN:  
CALLE:

**AV.KALI**

MANZANA:

**01**

LOTE:

**23**

SUPERFICIE:

**215.61M2**

LOCALIZACIÓN:

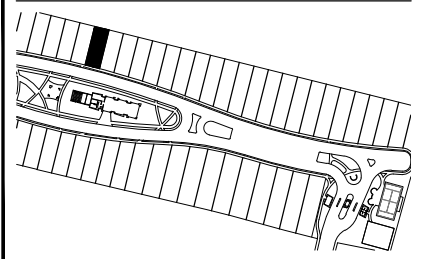

  
**Via Kali**  
**ARMONÍA VIVA**

PINEDA  
+ SAADI  
ARQUITECTOS

**RESTRICCIONES:**

- FRENTE 1.00 M.  
- POSTERIOR 1.50 M.  
- LATERALES:  
SUR O PONIENTE: 0.00 M.  
(EXCEPTO PERIMETRAL 0.15 M)  
NORTE U ORIENTE: 0.90 M.  
(EXCEPTO PERIMETRAL 0.15 M)  
- CURVA EN ROTONDA: 1.00 M.  
- CAJONES ESTACIONAMIENTO:  
2 MÍNIMO

**% PERMEABLE : 20%**  
**% ÁREA VERDE: 20%**  
% ÁREA AJARDINADA: 10%  
% ÁREA ARBOLADA: 10%

BARDAS:  
TRASERA 3.00 M.  
LATERAL 2.40 M.

**SIMBOLOGÍA:**

 CONSTRUIBLE TECHADA  
HASTA 9 M. DE ALTURA  
**152.56M2**

 CONSTRUIBLE TECHADA  
HASTA 3.60 M. DE ALTURA  
-

 ÁREA DE RESTRICCIÓN  
CONSTRUCCIÓN

 ÁREA DE RESTRICCIÓN DE  
SOLO VOLADOS  
**16.20M2**

ESCALA:

**1:200**

ACOTACIONES:

**METROS**

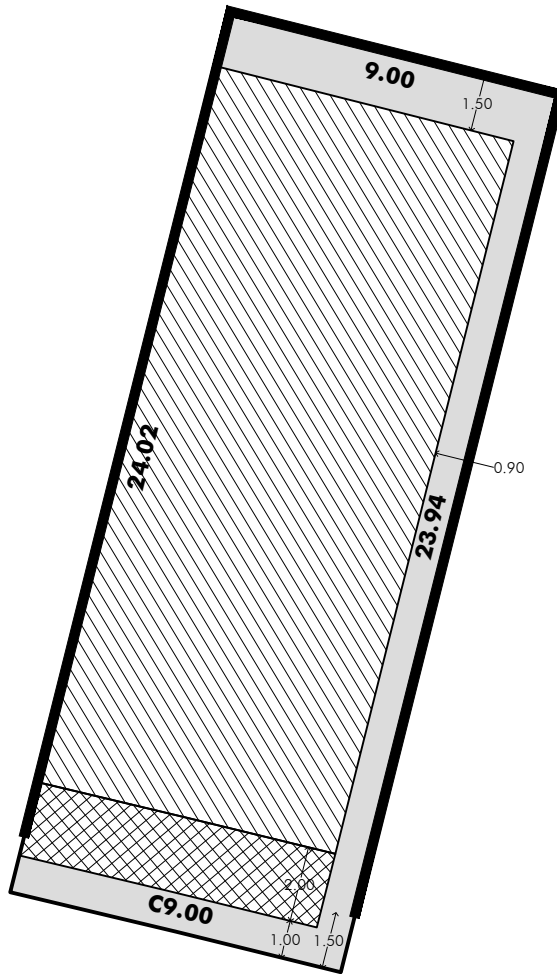
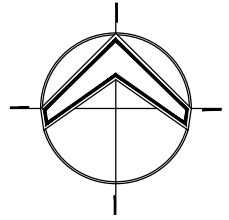

DIRECCIÓN:  
CALLE:

**AV.KALI**

MANZANA:

**01**

LOTE:

**24**

SUPERFICIE:

**215.69M2**

LOCALIZACIÓN:

**Vía Kali**  
ARMONÍA VIVA

PINEDA  
+ SAADI  
ARQUITECTOS



**RESTRICCIONES:**

- FRENTE 1.00 M.
- POSTERIOR 1.50 M.
- LATERALES:  
SUR O PONIENTE: 0.00 M.  
(EXCEPTO PERIMETRAL 0.15 M)  
NORTE U ORIENTE: 0.90 M.  
(EXCEPTO PERIMETRAL 0.15 M)
- CURVA EN ROTONDA: 1.00 M.
- CAJONES ESTACIONAMIENTO:  
2 MÍNIMO

- % PERMEABLE : 20%**
- % ÁREA VERDE: 20%**
- % ÁREA AJARDINADA: 10%**
- % ÁREA ARBOLADA: 10%**

BARDAS:  
TRASERA 3.00 M.  
LATERAL 2.40 M.

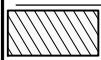
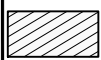
**SIMBOLOGÍA:**

-  CONSTRUIBLE TECHADA  
HASTA 9 M. DE ALTURA  
**157.69M2**
-  CONSTRUIBLE TECHADA  
HASTA 3.60 M. DE ALTURA  
-
-  ÁREA DE RESTRICCIÓN  
CONSTRUCCIÓN
-  ÁREA DE RESTRICCIÓN DE  
SOLO VOLADOS  
**16.20M2**

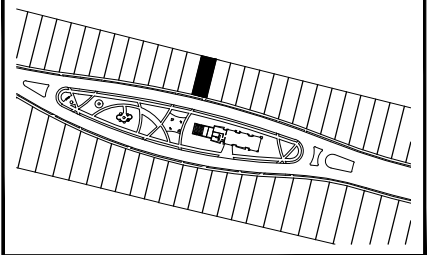

ESCALA:

**1:200**

ACOTACIONES:

**METROS**



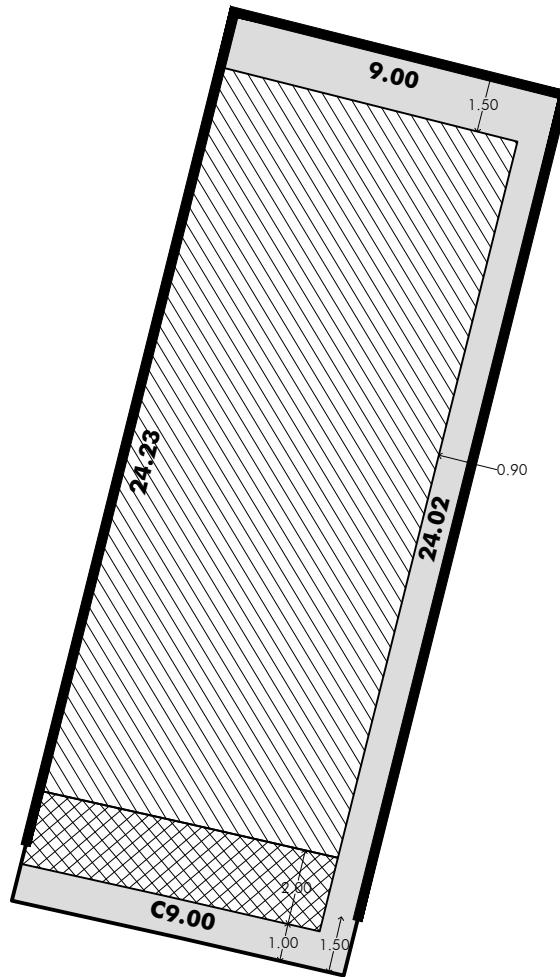
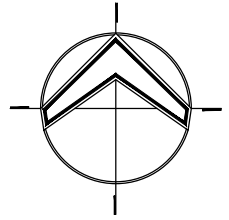

DIRECCIÓN:  
CALLE:

**AV.KALI**

MANZANA:

**01**

LOTE:

**25**

SUPERFICIE:

**217.01M2**

LOCALIZACIÓN:

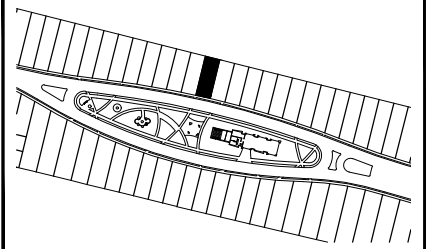

  
**Via Kali**  
ARMONÍA VIVA

PINEDA  
+ SAADI  
ARQUITECTOS





**RESTRICCIONES:**

- FRENTE 1.00 M.
- POSTERIOR 1.50 M.
- LATERALES:  
SUR O PONIENTE: 0.00 M.  
(EXCEPTO PERIMETRAL 0.15 M)
- NORTE U ORIENTE: 0.90 M.  
(EXCEPTO PERIMETRAL 0.15 M)
- CURVA EN ROTONDA: 1.00 M.
- CAJONES ESTACIONAMIENTO:  
2 MÍNIMO

**% PERMEABLE : 20%**  
**% ÁREA VERDE: 20%**  
**% ÁREA AJARDINADA: 10%**  
**% ÁREA ARBOLADA: 10%**

BARDAS:  
TRASERA 3.00 M.  
LATERAL 2.40 M.

**SIMBOLOGÍA:**

-  CONSTRUIBLE TECHADA  
HASTA 9 M. DE ALTURA  
**158.94M2**
-  CONSTRUIBLE TECHADA  
HASTA 3.60 M. DE ALTURA  
-
-  ÁREA DE RESTRICCIÓN  
CONSTRUCCIÓN
-  ÁREA DE RESTRICCIÓN DE  
SOLO VOLADOS  
**16.20M2**

ESCALA:

**1:200**

ACOTACIONES:

**METROS**

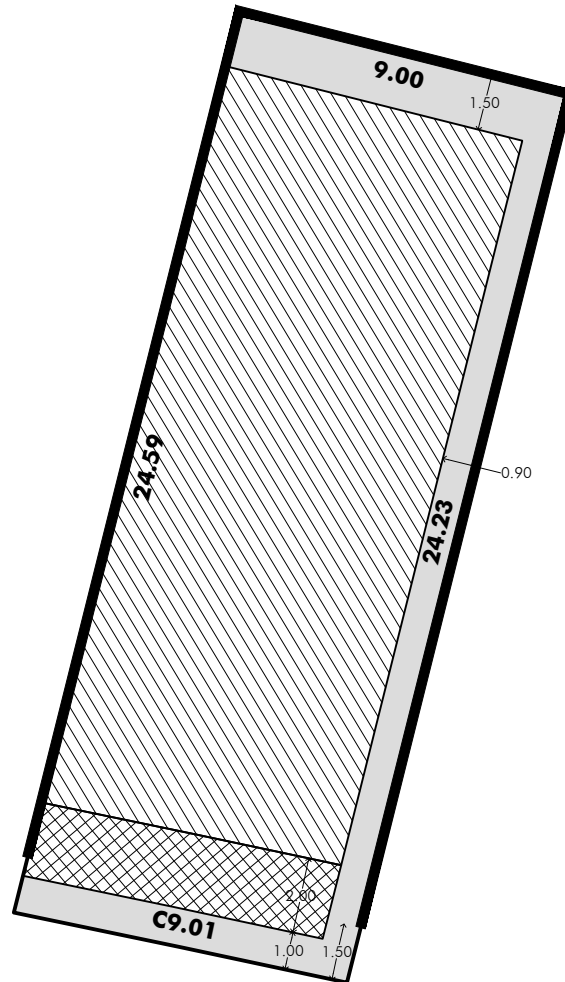
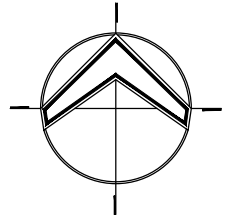

DIRECCIÓN:  
CALLE:

**AV.KALI**

MANZANA:

**01**

LOTE:

**26**

SUPERFICIE:

**219.58M2**

LOCALIZACIÓN:

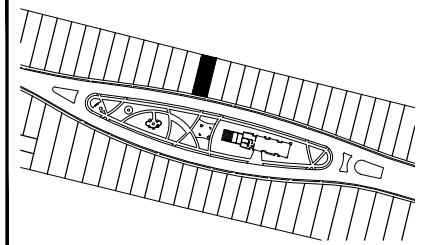

  
**Vía Kali**  
ARMONÍA VIVA

PINEDA  
+ SAADI  
ARQUITECTOS





**RESTRICCIONES:**

- FRENTE 1.00 M.
- POSTERIOR 1.50 M.
- LATERALES:
- SUR O PONIENTE: 0.00 M.
- (EXCEPTO PERIMETRAL 0.15 M)
- NORTE U ORIENTE: 0.90 M.
- (EXCEPTO PERIMETRAL 0.15 M)
- CURVA EN ROTONDA: 1.00 M.
- CAJONES ESTACIONAMIENTO:  
2 MÍNIMO

**% PERMEABLE : 20%**  
**% ÁREA VERDE: 20%**  
**% ÁREA AJARDINADA: 10%**  
**% ÁREA ARBOLADA: 10%**

**BARDAS:**  
TRASERA 3.00 M.  
LATERAL 2.40 M.

**SIMBOLOGÍA:**

-  CONSTRUIBLE TECHADA  
HASTA 9 M. DE ALTURA  
**161.29M2**
-  CONSTRUIBLE TECHADA  
HASTA 3.60 M. DE ALTURA  
-
-  ÁREA DE RESTRICCIÓN  
CONSTRUCCIÓN
-  ÁREA DE RESTRICCIÓN DE  
SOLO VOLADOS  
**16.21M2**

ESCALA:

**1:200**

ACOTACIONES:

**METROS**

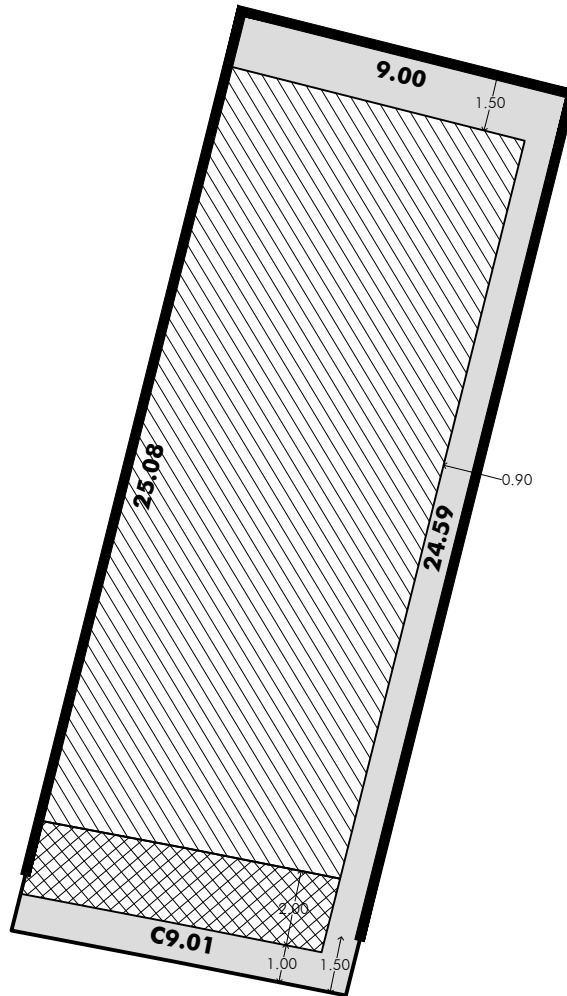
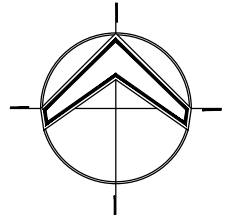

DIRECCIÓN:  
CALLE:

**AV.KALI**

MANZANA:

**01**

LOTE:

**27**

SUPERFICIE:

**223.39M2**

LOCALIZACIÓN:

**Via Kali**  
ARMONÍA VIVA

PINEDA  
+ SAADI  
ARQUITECTOS

**RESTRICCIONES:**

- FRENTE 1.00 M.
- POSTERIOR 1.50 M.
- LATERALES:
- SUR O PONIENTE: 0.00 M.  
(EXCEPTO PERIMETRAL 0.15 M)
- NORTE U ORIENTE: 0.90 M.  
(EXCEPTO PERIMETRAL 0.15 M)
- CURVA EN ROTONDA: 1.00 M.
- CAJONES ESTACIONAMIENTO:  
2 MÍNIMO

- % PERMEABLE : 20%**
- % ÁREA VERDE: 20%**
- % ÁREA AJARDINADA: 10%
- % ÁREA ARBOLADA: 10%

BARDAS:  
TRASERA 3.00 M.  
LATERAL 2.40 M.

**SIMBOLOGÍA:**

- CONSTRUIBLE TECHADA  
HASTA 9 M. DE ALTURA  
**164.75M2**
- CONSTRUIBLE TECHADA  
HASTA 3.60 M. DE ALTURA  
-
- ÁREA DE RESTRICCIÓN  
CONSTRUCCIÓN
- ÁREA DE RESTRICCIÓN DE  
SOLO VOLADOS  
**16.22M2**

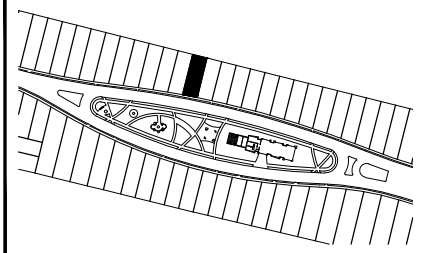

ESCALA:

**1:200**

ACOTACIONES:

**METROS**

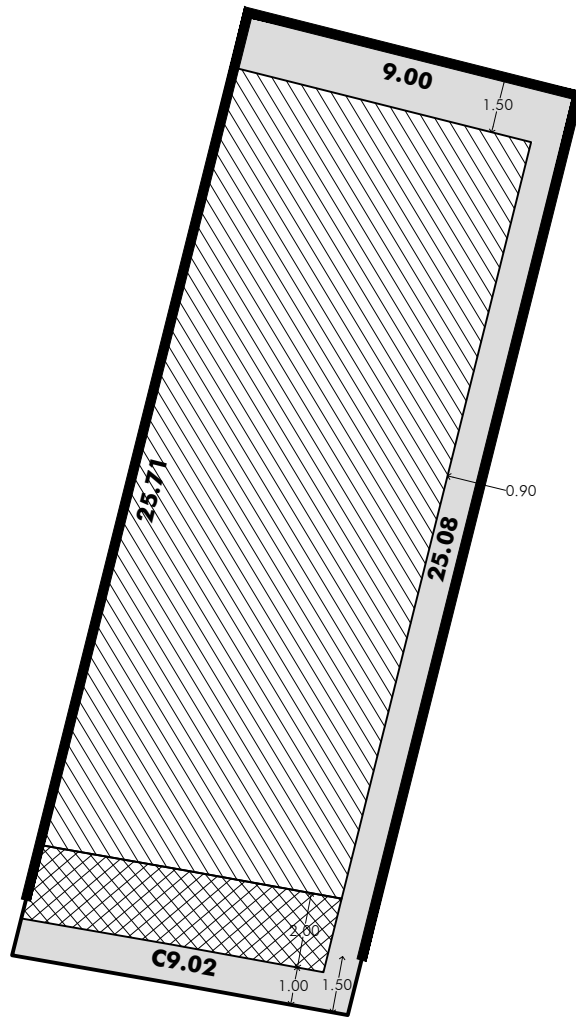
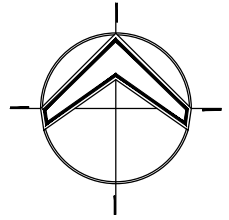

DIRECCIÓN: \_\_\_\_\_  
 CALLE: **AV.KALI** MANZANA: **01** LOTE: **28**

SUPERFICIE: \_\_\_\_\_  
**228.43M2**

LOCALIZACIÓN: \_\_\_\_\_

**Vía Kali**  
**ARMONÍA VIVA**  
 PINEDA + SAADI  
 ARQUITECTOS

**RESTRICCIONES:**

- FRENTE 1.00 M.
- POSTERIOR 1.50 M.
- LATERALES:
- SUR O PONIENTE: 0.00 M.
- (EXCEPTO PERIMETRAL 0.15 M)
- NORTE U ORIENTE: 0.90 M.
- (EXCEPTO PERIMETRAL 0.15 M)
- CURVA EN ROTONDA: 1.00 M.
- CAJONES ESTACIONAMIENTO: 2 MÍNIMO

**% PERMEABLE : 20%**  
**% ÁREA VERDE: 20%**  
**% ÁREA AJARDINADA: 10%**  
**% ÁREA ARBOLADA: 10%**

**BARDAS:**  
 TRASERA 3.00 M.  
 LATERAL 2.40 M.

**SIMBOLOGÍA:**

- CONSTRUIBLE TECHADA HASTA 9 M. DE ALTURA **169.33M2**
- CONSTRUIBLE TECHADA HASTA 3.60 M. DE ALTURA -
- ÁREA DE RESTRICCIÓN CONSTRUCCIÓN
- ÁREA DE RESTRICCIÓN DE SOLO VOLADOS **16.24M2**

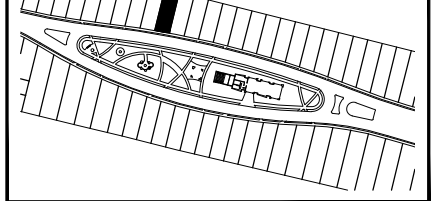

ESCALA: \_\_\_\_\_  
**1:200**

ACOTACIONES: \_\_\_\_\_  
**METROS**

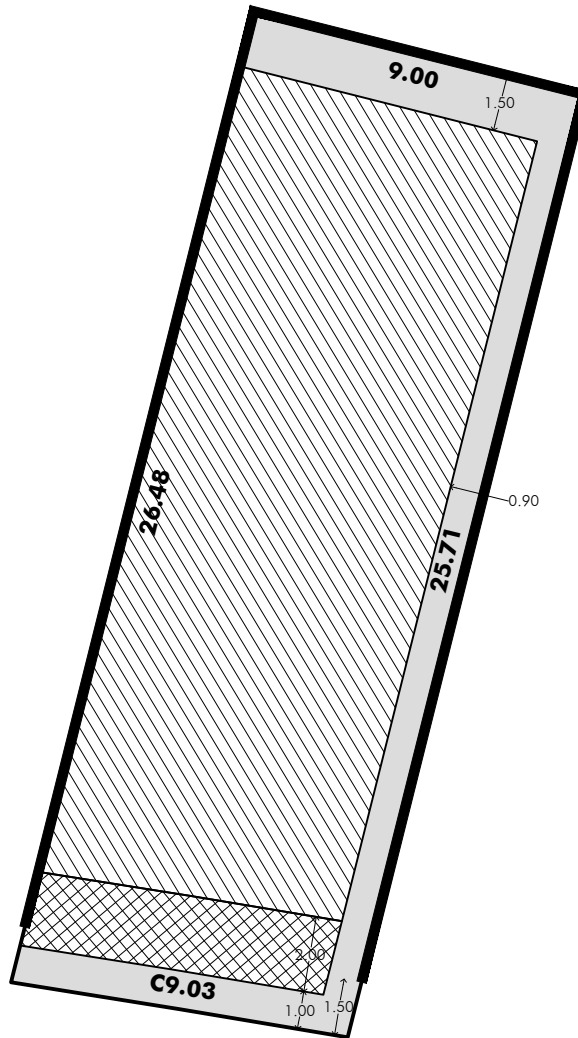
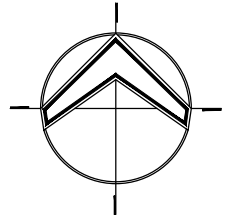

DIRECCIÓN:  
CALLE:

**AV.KALI**

MANZANA:

**01**

LOTE:

**29**

SUPERFICIE:

**234.73M2**

LOCALIZACIÓN:

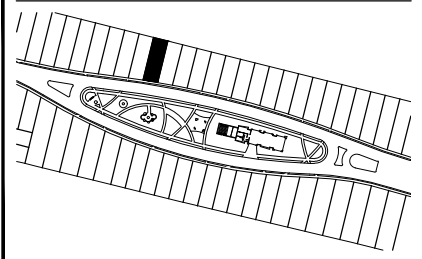

  
**Vía Kali**  
ARMONÍA VIVA

PINEDA  
+ SAADI  
ARQUITECTOS

**RESTRICCIONES:**

- FRENTE 1.00 M.  
- POSTERIOR 1.50 M.  
- LATERALES:  
SUR O PONIENTE: 0.00 M.  
(EXCEPTO PERIMETRAL 0.15 M)  
NORTE U ORIENTE: 0.90 M.  
(EXCEPTO PERIMETRAL 0.15 M)  
- CURVA EN ROTONDA: 1.00 M.  
- CAJONES ESTACIONAMIENTO:  
2 MÍNIMO

**% PERMEABLE : 20%**  
**% ÁREA VERDE: 20%**  
**% ÁREA AJARDINADA: 10%**  
**% ÁREA ARBOLADA: 10%**

**BARDAS:**  
TRASERA 3.00 M.  
LATERAL 2.40 M.

**SIMBOLOGÍA:**

 CONSTRUIBLE TECHADA  
HASTA 9 M. DE ALTURA  
**175.02M2**

 CONSTRUIBLE TECHADA  
HASTA 3.60 M. DE ALTURA  
-

 ÁREA DE RESTRICCIÓN  
CONSTRUCCIÓN

 ÁREA DE RESTRICCIÓN DE  
SOLO VOLADOS  
**16.26M2**

ESCALA:

**1:200**

ACOTACIONES:

**METROS**

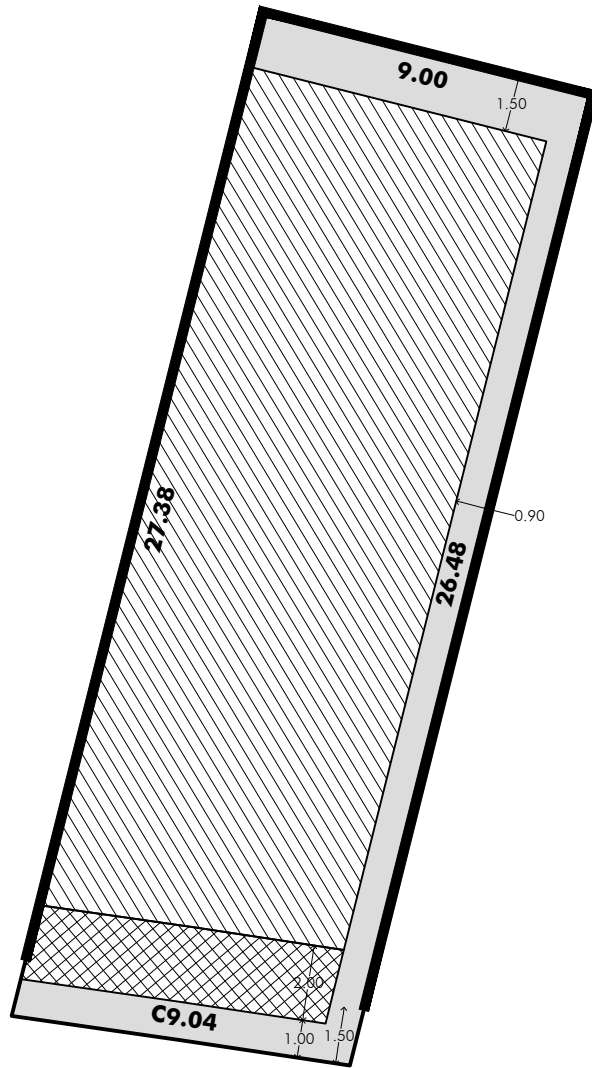
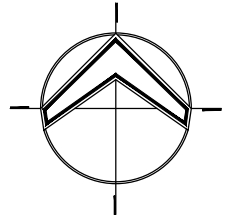

DIRECCIÓN: \_\_\_\_\_  
 CALLE: **AV.KALI** MANZANA: **01** LOTE: **30**

SUPERFICIE: \_\_\_\_\_  
**242.27M2**

LOCALIZACIÓN: \_\_\_\_\_

**RESTRICCIONES:**

- FRENTE 1.00 M.
- POSTERIOR 1.50 M.
- LATERALES: SUR O PONIENTE: 0.00 M. (EXCEPTO PERIMETRAL 0.15 M) NORTE U ORIENTE: 0.90 M. (EXCEPTO PERIMETRAL 0.15 M)
- CURVA EN ROTONDA: 1.00 M.
- CAJONES ESTACIONAMIENTO: 2 MÍNIMO

**% PERMEABLE : 20%**  
**% ÁREA VERDE: 20%**  
**% ÁREA AJARDINADA: 10%**  
**% ÁREA ARBOLADA: 10%**

**BARDAS:**  
 TRASERA 3.00 M.  
 LATERAL 2.40 M.

**SIMBOLOGÍA:**

- CONSTRUIBLE TECHADA HASTA 9 M. DE ALTURA **181.83M2**
- CONSTRUIBLE TECHADA HASTA 3.60 M. DE ALTURA -
- ÁREA DE RESTRICCIÓN CONSTRUCCIÓN
- ÁREA DE RESTRICCIÓN DE SOLO VOLADOS **16.28M2**

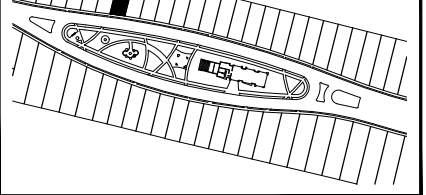

ESCALA: \_\_\_\_\_  
**1:200**

ACOTACIONES: \_\_\_\_\_  
**METROS**

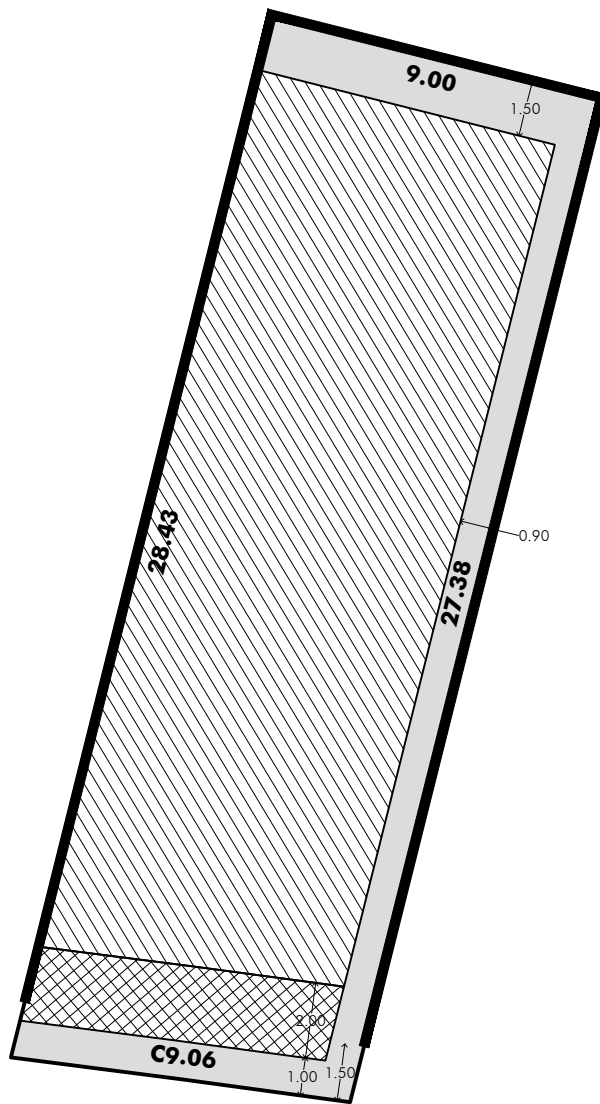
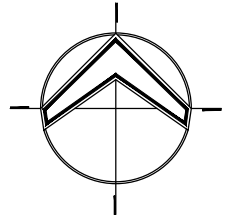

DIRECCIÓN:  
CALLE:

**AV.KALI**

MANZANA:

**01**

LOTE:

**31**

SUPERFICIE:

**251.07M2**

LOCALIZACIÓN:

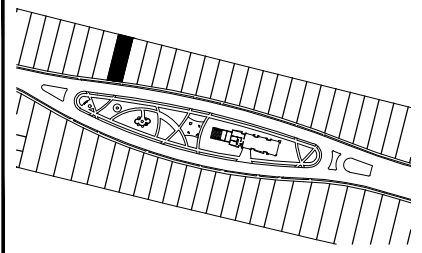

  
**Via Kali**  
ARMONÍA VIVA

PINEDA  
+ SAADI  
ARQUITECTOS





**RESTRICCIONES:**

- FRENTE 1.00 M.
- POSTERIOR 1.50 M.
- LATERALES:  
SUR O PONIENTE: 0.00 M.  
(EXCEPTO PERIMETRAL 0.15 M)  
NORTE U ORIENTE: 0.90 M.  
(EXCEPTO PERIMETRAL 0.15 M)
- CURVA EN ROTONDA: 1.00 M.
- CAJONES ESTACIONAMIENTO:  
2 MÍNIMO

**% PERMEABLE : 20%**  
**% ÁREA VERDE: 20%**  
**% ÁREA AJARDINADA: 10%**  
**% ÁREA ARBOLADA: 10%**

**BARDAS:**  
TRASERA 3.00 M.  
LATERAL 2.40 M.

**SIMBOLOGÍA:**

-  CONSTRUIBLE TECHADA  
HASTA 9 M. DE ALTURA  
**189.77M2**
-  CONSTRUIBLE TECHADA  
HASTA 3.60 M. DE ALTURA  
-
-  ÁREA DE RESTRICCIÓN  
CONSTRUCCIÓN
-  ÁREA DE RESTRICCIÓN DE  
SOLO VOLADOS  
**16.31M2**

ESCALA:

**1:200**

ACOTACIONES:

**METROS**

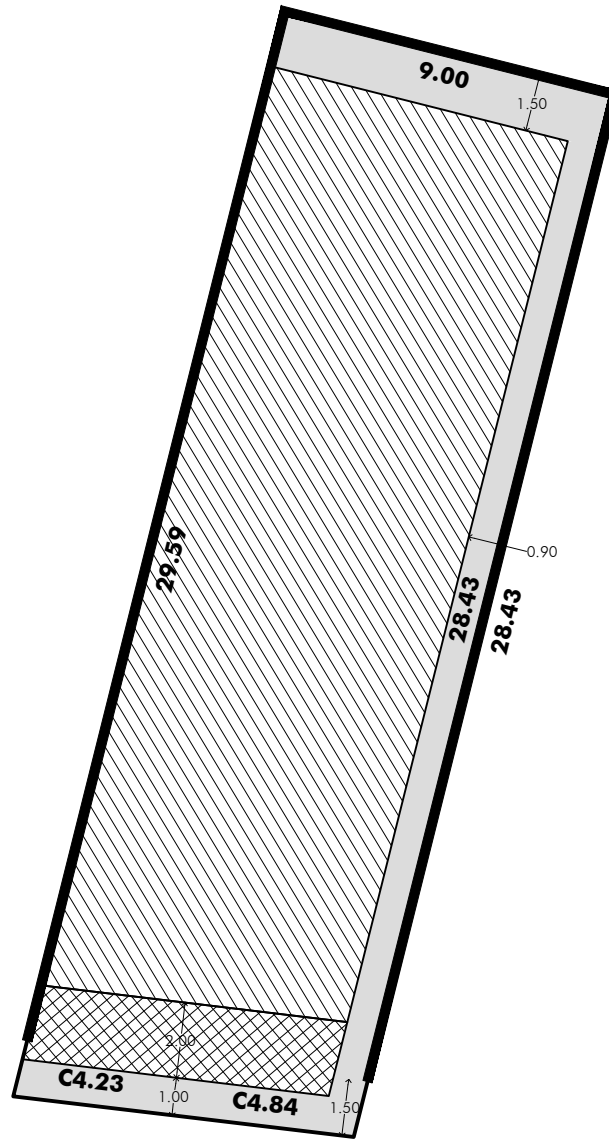
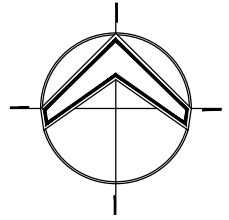

DIRECCIÓN:  
CALLE:

**AV.KALI**

MANZANA:

**01**

LOTE:

**32**

SUPERFICIE:

**261.09M2**

LOCALIZACIÓN:

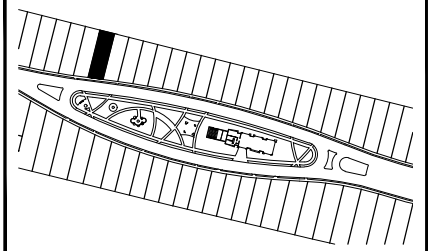

  
**Via Kali**  
ARMONÍA VIVA

PINEDA  
+ SAADI  
ARQUITECTOS





**RESTRICCIONES:**

- FRENTE 1.00 M.
- POSTERIOR 1.50 M.
- LATERALES:  
SUR O PONIENTE: 0.00 M.  
(EXCEPTO PERIMETRAL 0.15 M)  
NORTE U ORIENTE: 0.90 M.  
(EXCEPTO PERIMETRAL 0.15 M)
- CURVA EN ROTONDA: 1.00 M.
- CAJONES ESTACIONAMIENTO:  
2 MÍNIMO

**% PERMEABLE : 20%**  
**% ÁREA VERDE: 20%**  
**% ÁREA AJARDINADA: 10%**  
**% ÁREA ARBOLADA: 10%**

**BARDAS:**  
TRASERA 3.00 M.  
LATERAL 2.40 M.

**SIMBOLOGÍA:**

-  CONSTRUIBLE TECHADA  
HASTA 9 M. DE ALTURA  
**198.80M2**
-  CONSTRUIBLE TECHADA  
HASTA 3.60 M. DE ALTURA  
-
-  ÁREA DE RESTRICCIÓN  
CONSTRUCCIÓN
-  ÁREA DE RESTRICCIÓN DE  
SOLO VOLADOS  
**16.33M2**

ESCALA:

**1:200**

ACOTACIONES:

**METROS**



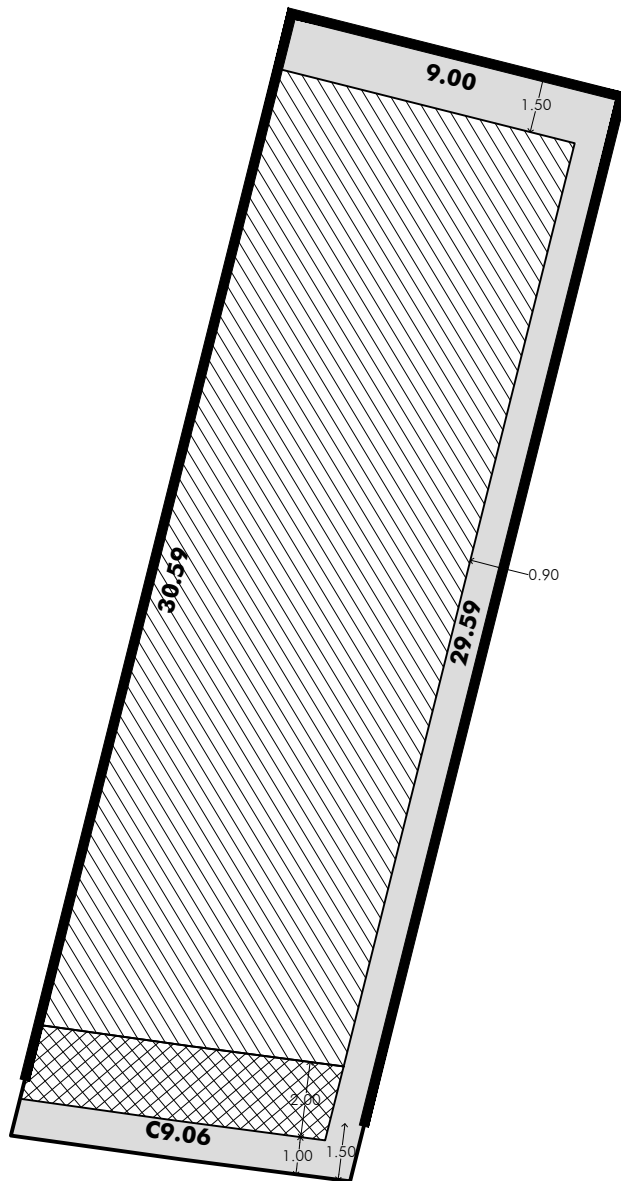
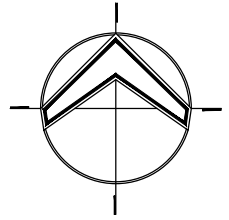

DIRECCIÓN:  
CALLE:

**AV.KALI**

MANZANA:

**01**

LOTE:

**33**

SUPERFICIE:

**270.95M<sup>2</sup>**

LOCALIZACIÓN:

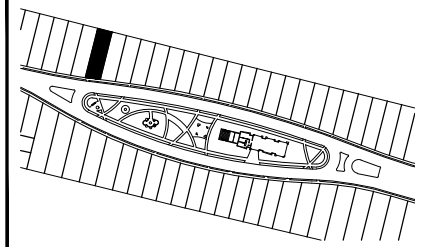

  
**Via Kali**  
**ARMONÍA VIVA**

PINEDA  
+ SAADI  
ARQUITECTOS





**RESTRICCIONES:**

- FRENTE 1.00 M.
- POSTERIOR 1.50 M.
- LATERALES:
- SUR O PONIENTE: 0.00 M.  
(EXCEPTO PERIMETRAL 0.15 M)
- NORTE U ORIENTE: 0.90 M.  
(EXCEPTO PERIMETRAL 0.15 M)
- CURVA EN ROTONDA: 1.00 M.
- CAJONES ESTACIONAMIENTO:  
2 MÍNIMO

**% PERMEABLE : 20%**  
**% ÁREA VERDE: 20%**  
**% ÁREA AJARDINADA: 10%**  
**% ÁREA ARBOLADA: 10%**

**BARDAS:**  
TRASERA 3.00 M.  
LATERAL 2.40 M.

**SIMBOLOGÍA:**

-  CONSTRUIBLE TECHADA  
HASTA 9 M. DE ALTURA  
**207.68M<sup>2</sup>**
-  CONSTRUIBLE TECHADA  
HASTA 3.60 M. DE ALTURA  
-
-  ÁREA DE RESTRICCIÓN  
CONSTRUCCIÓN
-  ÁREA DE RESTRICCIÓN DE  
SOLO VOLADOS  
**16.30M<sup>2</sup>**

ESCALA:

**1:200**

ACOTACIONES:

**METROS**

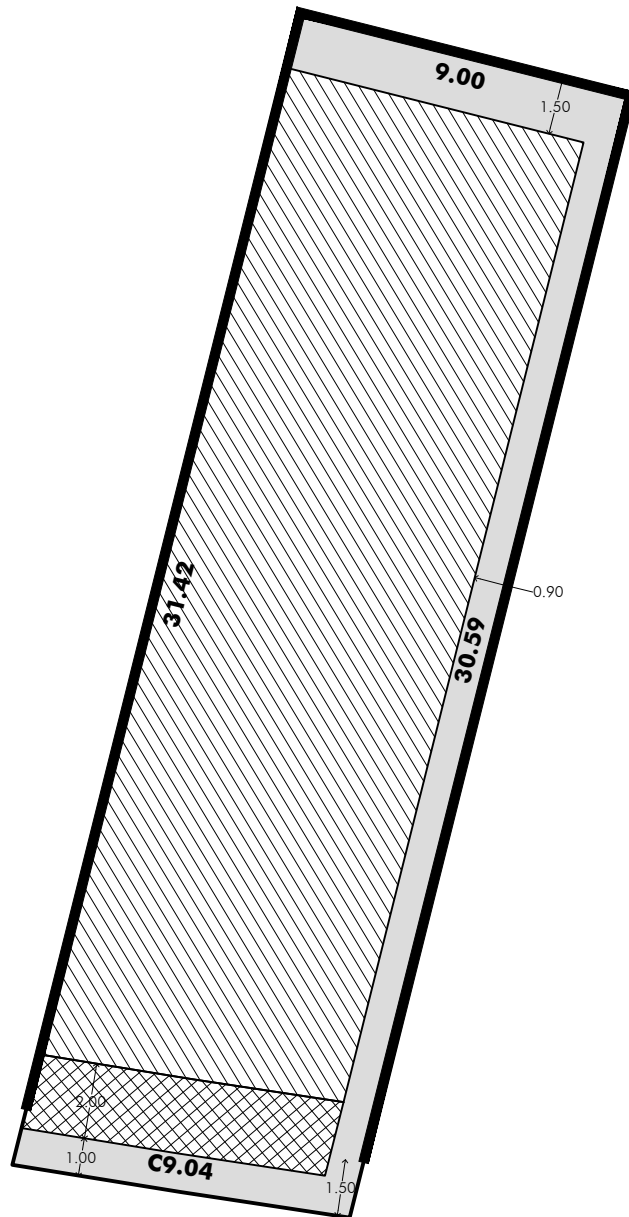
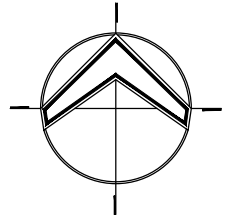

DIRECCIÓN:

CALLE: **AV.KALI** MANZANA: **01** LOTE: **34**

SUPERFICIE:

**279.19M2**

LOCALIZACIÓN:

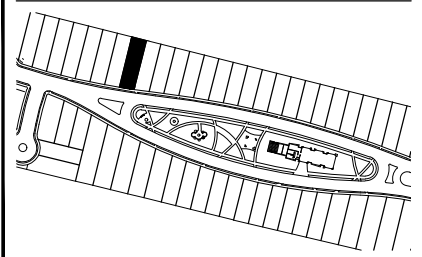

**Via Kali**  
ARMONÍA VIVA

PINEDA  
+ SAADI  
ARQUITECTOS

**RESTRICCIONES:**

- FRENTE 1.00 M.
  - POSTERIOR 1.50 M.
  - LATERALES:
  - SUR O PONIENTE: 0.00 M.
  - (EXCEPTO PERIMETRAL 0.15 M)
  - NORTE U ORIENTE: 0.90 M.
  - (EXCEPTO PERIMETRAL 0.15 M)
  - CURVA EN ROTONDA: 1.00 M.
  - CAJONES ESTACIONAMIENTO:  
2 MÍNIMO
- |                           |            |
|---------------------------|------------|
| <b>% PERMEABLE :</b>      | <b>20%</b> |
| <b>% ÁREA VERDE:</b>      | <b>20%</b> |
| <b>% ÁREA AJARDINADA:</b> | <b>10%</b> |
| <b>% ÁREA ARBOLADA:</b>   | <b>10%</b> |
- BARDAS:**  
TRASERA 3.00 M.  
LATERAL 2.40 M.

**SIMBOLOGÍA:**

- CONSTRUIBLE TECHADA  
HASTA 9 M. DE ALTURA  
**215.07M2**
- CONSTRUIBLE TECHADA  
HASTA 3.60 M. DE ALTURA  
-
- ÁREA DE RESTRICCIÓN  
CONSTRUCCIÓN
- ÁREA DE RESTRICCIÓN DE  
SOLO VOLADOS  
**16.26M2**

ESCALA:

**1:200**

ACOTACIONES:

**METROS**

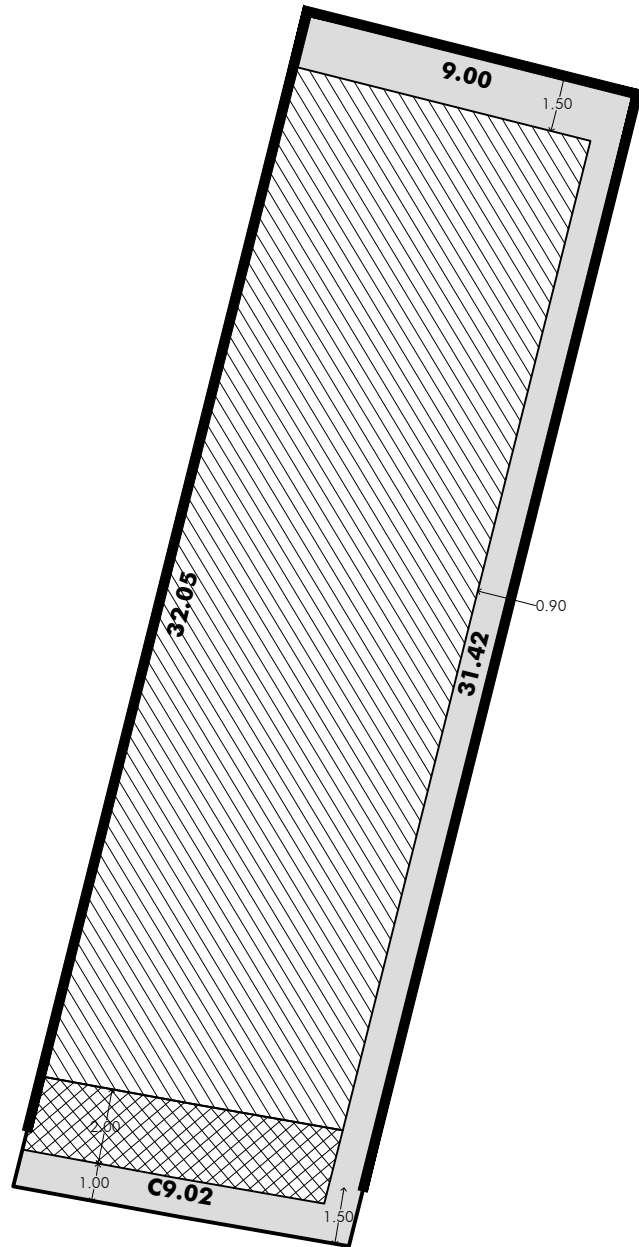
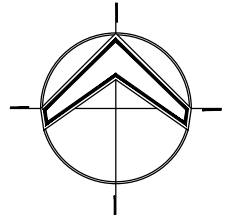

DIRECCIÓN:  
CALLE:

**AV.KALI**

MANZANA:

**01**

LOTE:

**35**

SUPERFICIE:

**285.73M2**

LOCALIZACIÓN:

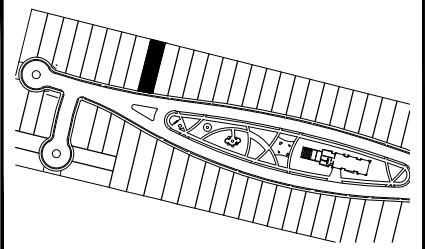

  
**Via Kali**  
**ARMONÍA VIVA**

PINEDA  
+ SAADI  
ARQUITECTOS

**RESTRICCIONES:**

- FRENTE 1.00 M.  
- POSTERIOR 1.50 M.  
- LATERALES:  
SUR O PONIENTE: 0.00 M.  
(EXCEPTO PERIMETRAL 0.15 M)  
NORTE U ORIENTE: 0.90 M.  
(EXCEPTO PERIMETRAL 0.15 M)  
- CURVA EN ROTONDA: 1.00 M.  
- CAJONES ESTACIONAMIENTO:  
2 MÍNIMO

**% PERMEABLE : 20%**

**% ÁREA VERDE: 20%**

**% ÁREA AJARDINADA: 10%**





**% ÁREA ARBOLADA: 10%**

BARDAS:

TRASERA 3.00 M.

LATERAL 2.40 M.

**SIMBOLOGÍA:**

	CONSTRUIBLE TECHADA HASTA 9 M. DE ALTURA <b>220.92M2</b>
	CONSTRUIBLE TECHADA HASTA 3.60 M. DE ALTURA -
	ÁREA DE RESTRICCIÓN CONSTRUCCIÓN
	ÁREA DE RESTRICCIÓN DE SOLO VOLADOS <b>16.24M2</b>

ESCALA:

**1:200**

ACOTACIONES:

**METROS**

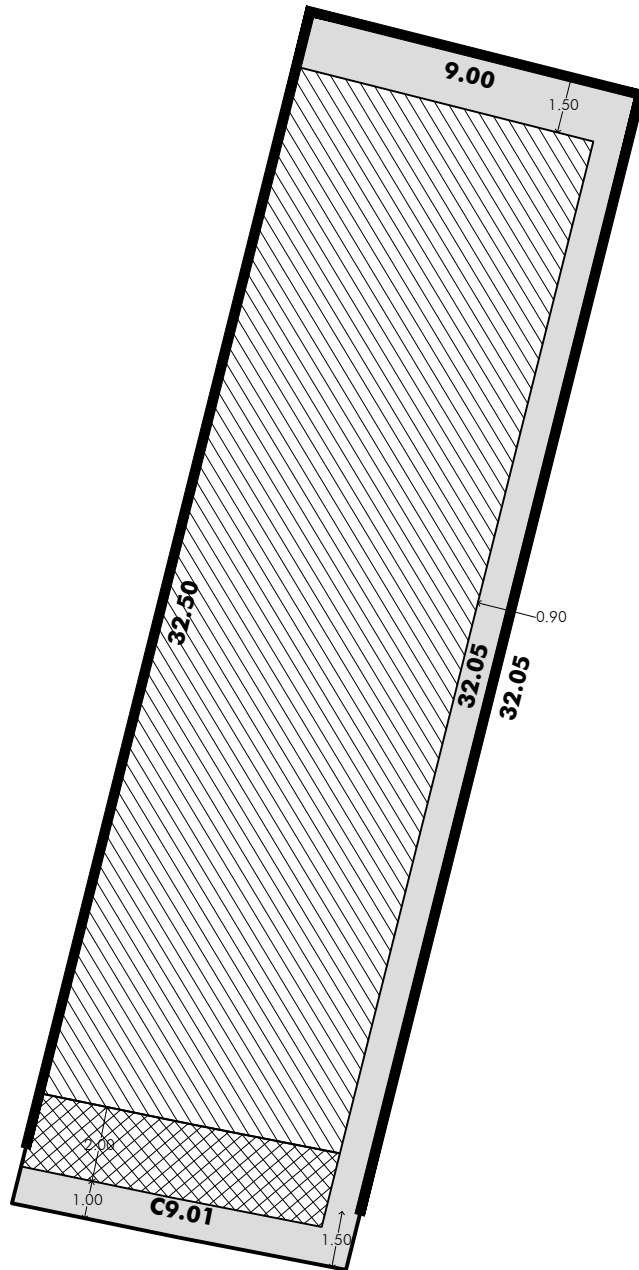
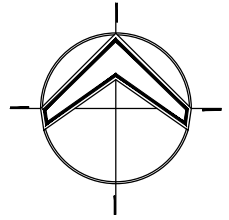

DIRECCIÓN:  
CALLE:

**AV.KALI**

MANZANA:

**01**

LOTE:

**36**

SUPERFICIE:

**290.59M2**

LOCALIZACIÓN:

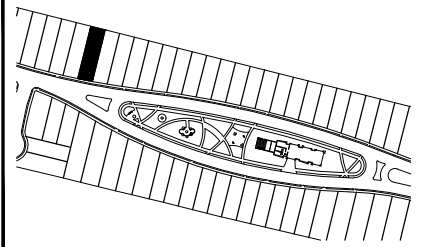

  
**Via Kali**  
**ARMONÍA VIVA**

PINEDA  
+ SAADI  
ARQUITECTOS





**RESTRICCIONES:**

- FRENTE 1.00 M.
- POSTERIOR 1.50 M.
- LATERALES:
- SUR O PONIENTE: 0.00 M.
- (EXCEPTO PERIMETRAL 0.15 M)
- NORTE U ORIENTE: 0.90 M.
- (EXCEPTO PERIMETRAL 0.15 M)
- CURVA EN ROTONDA: 1.00 M.
- CAJONES ESTACIONAMIENTO:  
2 MÍNIMO

- % PERMEABLE : 20%**
- % ÁREA VERDE: 20%**
- % ÁREA AJARDINADA: 10%
- % ÁREA ARBOLADA: 10%

BARDAS:  
TRASERA 3.00 M.  
LATERAL 2.40 M.

**SIMBOLOGÍA:**

-  CONSTRUIBLE TECHADA  
HASTA 9 M. DE ALTURA  
**225.24M2**
-  CONSTRUIBLE TECHADA  
HASTA 3.60 M. DE ALTURA
-  ÁREA DE RESTRICCIÓN  
CONSTRUCCIÓN
-  ÁREA DE RESTRICCIÓN DE  
SOLO VOLADOS  
**16.22M2**

ESCALA:

**1:200**

ACOTACIONES:

**METROS**

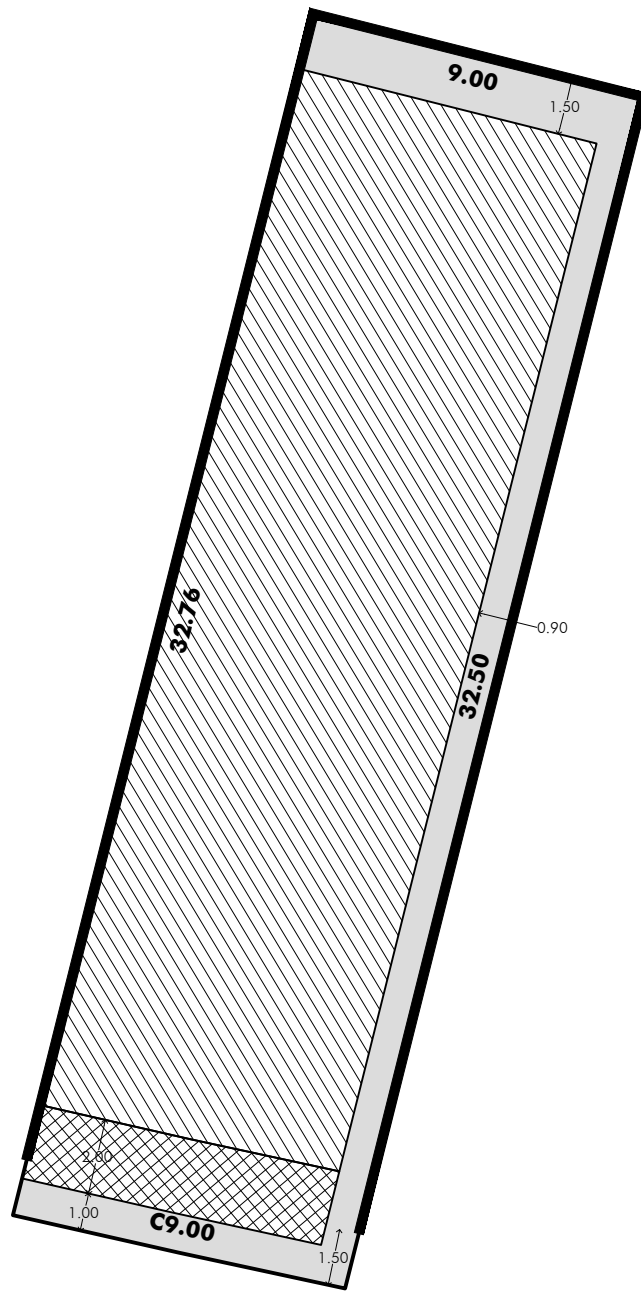
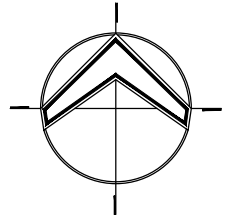

DIRECCIÓN:

CALLE:

**AV.KALI**

MANZANA:

**01**

LOTE:

**37**

SUPERFICIE:

**293.77M2**

LOCALIZACIÓN:

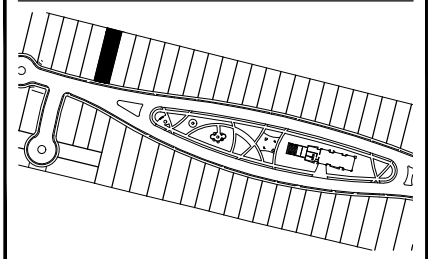

  
**Via Kali**  
**ARMONÍA VIVA**

PINEDA  
 + SAADI  
 ARQUITECTOS





**RESTRICCIONES:**

- FRENTE 1.00 M.
- POSTERIOR 1.50 M.
- LATERALES:
- SUR O PONIENTE: 0.00 M.
- (EXCEPTO PERIMETRAL 0.15 M)
- NORTE U ORIENTE: 0.90 M.
- (EXCEPTO PERIMETRAL 0.15 M)
- CURVA EN ROTONDA: 1.00 M.
- CAJONES ESTACIONAMIENTO:  
2 MÍNIMO

**% PERMEABLE : 20%**  
**% ÁREA VERDE: 20%**  
**% ÁREA AJARDINADA: 10%**  
**% ÁREA ARBOLADA: 10%**

**BARDAS:**  
 TRASERA 3.00 M.  
 LATERAL 2.40 M.

**SIMBOLOGÍA:**

-  CONSTRUIBLE TECHADA  
HASTA 9 M. DE ALTURA  
**228.05M2**
-  CONSTRUIBLE TECHADA  
HASTA 3.60 M. DE ALTURA  
-
-  ÁREA DE RESTRICCIÓN  
CONSTRUCCIÓN
-  ÁREA DE RESTRICCIÓN DE  
SOLO VOLADOS  
**16.21M2**

ESCALA:

**1:200**

ACOTACIONES:

**METROS**

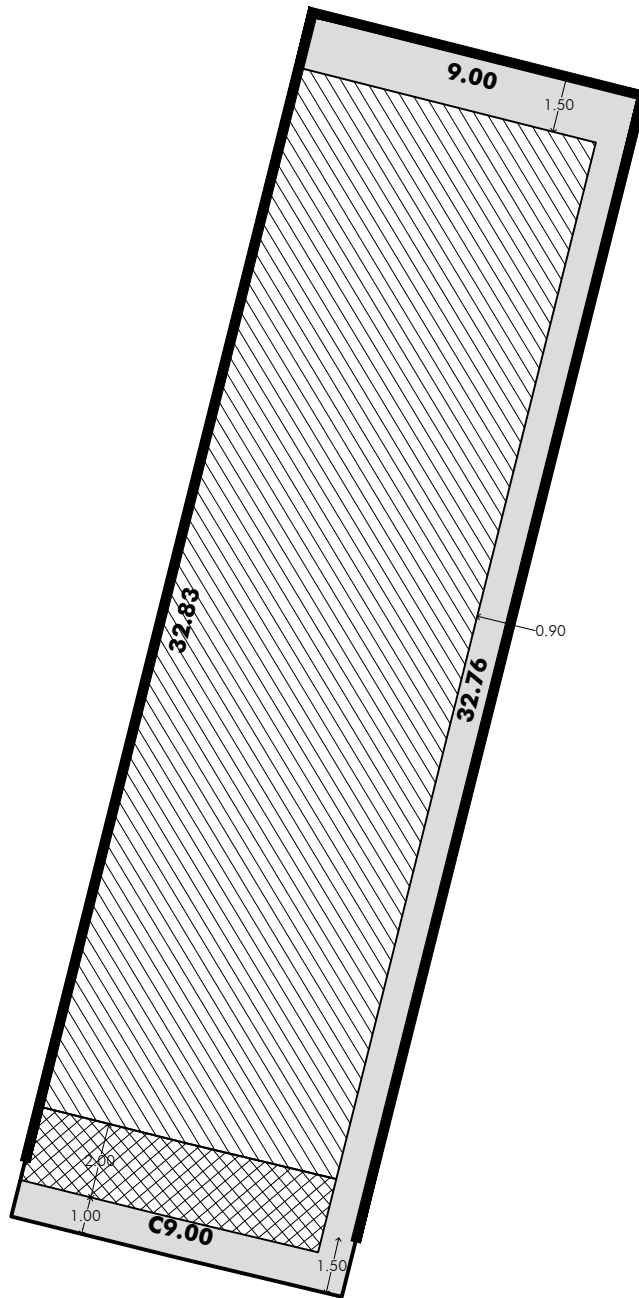
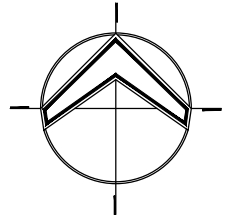

DIRECCIÓN:  
CALLE:

**AV.KALI**

MANZANA:

**01**

LOTE:

**38**

SUPERFICIE:

**295.27M<sup>2</sup>**

LOCALIZACIÓN:

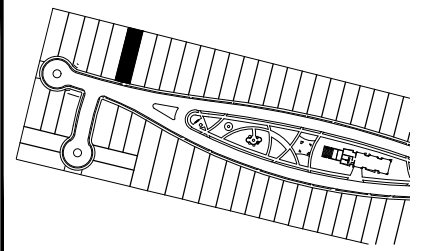

  
**Vía Kali**  
ARMONÍA VIVA

PINEDA  
+ SAADI  
ARQUITECTOS

**RESTRICCIONES:**

- FRENTE 1.00 M.  
- POSTERIOR 1.50 M.  
- LATERALES:  
SUR O PONIENTE: 0.00 M.  
(EXCEPTO PERIMETRAL 0.15 M)  
NORTE U ORIENTE: 0.90 M.  
(EXCEPTO PERIMETRAL 0.15 M)  
- CURVA EN ROTONDA: 1.00 M.  
- CAJONES ESTACIONAMIENTO:  
2 MÍNIMO

**% PERMEABLE : 20%**

**% ÁREA VERDE: 20%**

% ÁREA AJARDINADA: 10%

% ÁREA ARBOLADA: 10%

BARDAS:

TRASERA 3.00 M.

LATERAL 2.40 M.

**SIMBOLOGÍA:**



CONSTRUIBLE TECHADA  
HASTA 9 M. DE ALTURA  
**229.34M<sup>2</sup>**



CONSTRUIBLE TECHADA  
HASTA 3.60 M. DE ALTURA  
-



ÁREA DE RESTRICCIÓN  
CONSTRUCCIÓN



ÁREA DE RESTRICCIÓN DE  
SOLO VOLADOS  
**16.20M<sup>2</sup>**

ESCALA:

**1:200**

ACOTACIONES:

**METROS**

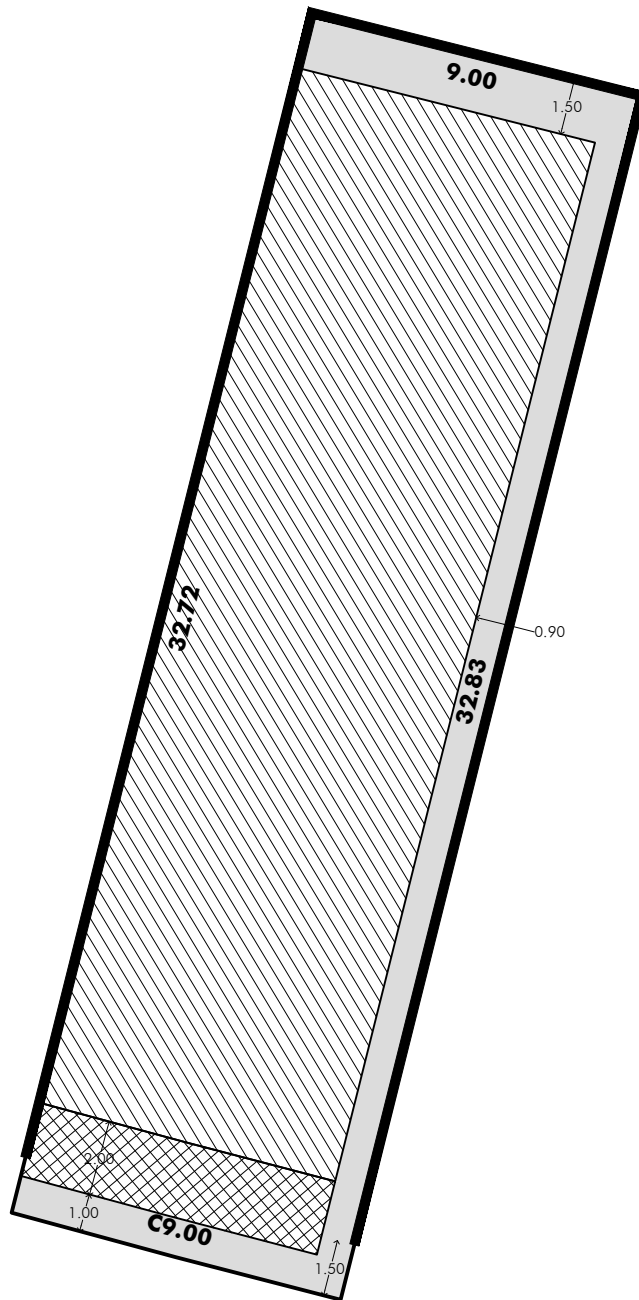
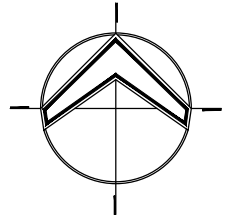

DIRECCIÓN:  
CALLE:

**AV.KALI**

MANZANA:

**01**

LOTE:

**39**

SUPERFICIE:

**295.11M2**

LOCALIZACIÓN:

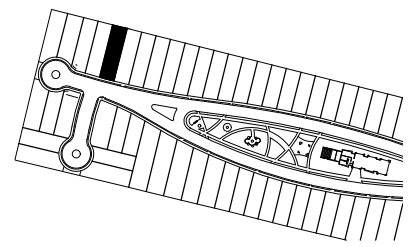

  
**Vía Kali**  
ARMONÍA VIVA

PINEDA  
+ SAADI  
ARQUITECTOS





**RESTRICCIONES:**

- FRENTE 1.00 M.
- POSTERIOR 1.50 M.
- LATERALES:  
SUR O PONIENTE: 0.00 M.  
(EXCEPTO PERIMETRAL 0.15 M)  
NORTE U ORIENTE: 0.90 M.  
(EXCEPTO PERIMETRAL 0.15 M)
- CURVA EN ROTONDA: 1.00 M.
- CAJONES ESTACIONAMIENTO:  
2 MÍNIMO

- % PERMEABLE : 20%**
- % ÁREA VERDE: 20%**
- % ÁREA AJARDINADA: 10%**
- % ÁREA ARBOLADA: 10%**

**BARDAS:**  
TRASERA 3.00 M.  
LATERAL 2.40 M.

**SIMBOLOGÍA:**

-  CONSTRUIBLE TECHADA  
HASTA 9 M. DE ALTURA  
**229.11M2**
-  CONSTRUIBLE TECHADA  
HASTA 3.60 M. DE ALTURA  
-
-  ÁREA DE RESTRICCIÓN  
CONSTRUCCIÓN
-  ÁREA DE RESTRICCIÓN DE  
SOLO VOLADOS  
**16.20M2**

ESCALA:

**1:200**

ACOTACIONES:

**METROS**

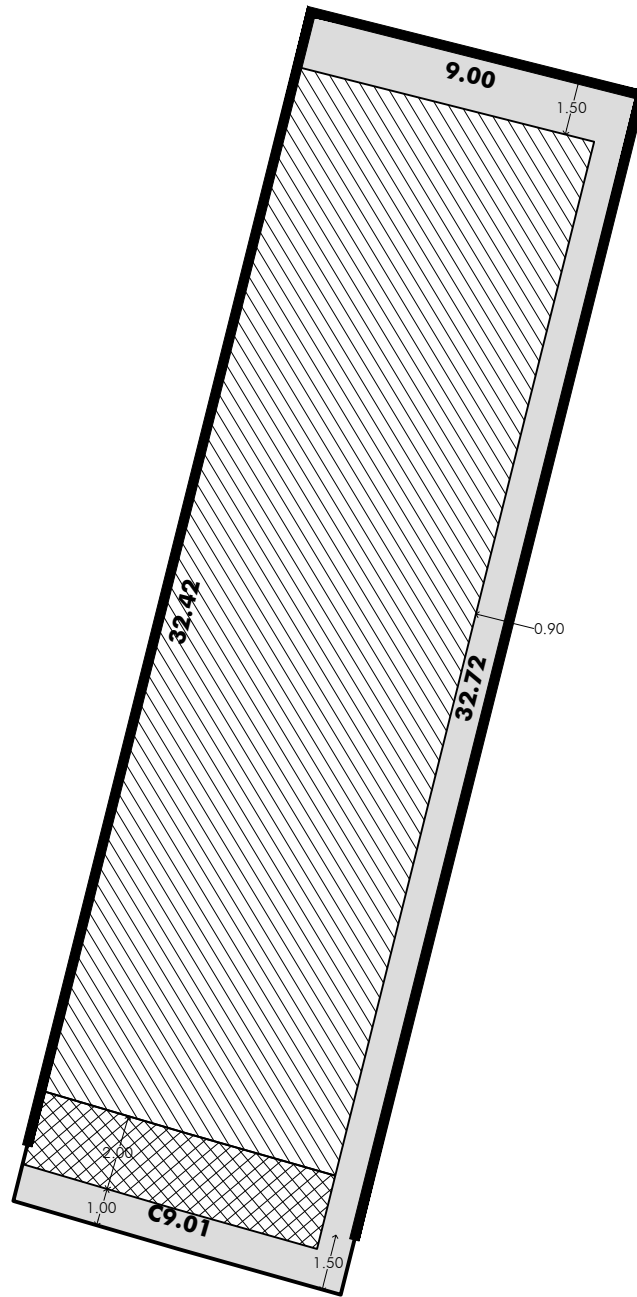
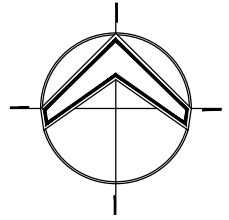

DIRECCIÓN:  
CALLE:

**AV.KALI**

MANZANA:

**01**

LOTE:

**40**

SUPERFICIE:

**293.26M2**

LOCALIZACIÓN:

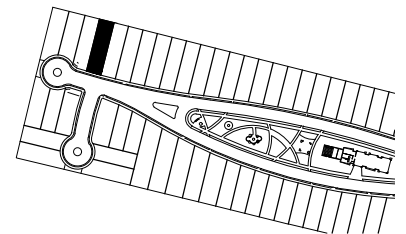

  
**Vía Kali**  
ARMONÍA VIVA

PINEDA  
+ SAADI  
ARQUITECTOS





**RESTRICCIONES:**

- FRENTE 1.00 M.
- POSTERIOR 1.50 M.
- LATERALES:
- SUR O PONIENTE: 0.00 M.
- (EXCEPTO PERIMETRAL 0.15 M)
- NORTE U ORIENTE: 0.90 M.
- (EXCEPTO PERIMETRAL 0.15 M)
- CURVA EN ROTONDA: 1.00 M.
- CAJONES ESTACIONAMIENTO:  
2 MÍNIMO

**% PERMEABLE : 20%**  
**% ÁREA VERDE: 20%**  
**% ÁREA AJARDINADA: 10%**  
**% ÁREA ARBOLADA: 10%**

**BARDAS:**  
TRASERA 3.00 M.  
LATERAL 2.40 M.

**SIMBOLOGÍA:**

-  CONSTRUIBLE TECHADA  
HASTA 9 M. DE ALTURA  
**227.36M2**
-  CONSTRUIBLE TECHADA  
HASTA 3.60 M. DE ALTURA  
-
-  ÁREA DE RESTRICCIÓN  
CONSTRUCCIÓN
-  ÁREA DE RESTRICCIÓN DE  
SOLO VOLADOS  
**227.36M2**

ESCALA:

**1:200**

ACOTACIONES:

**METROS**



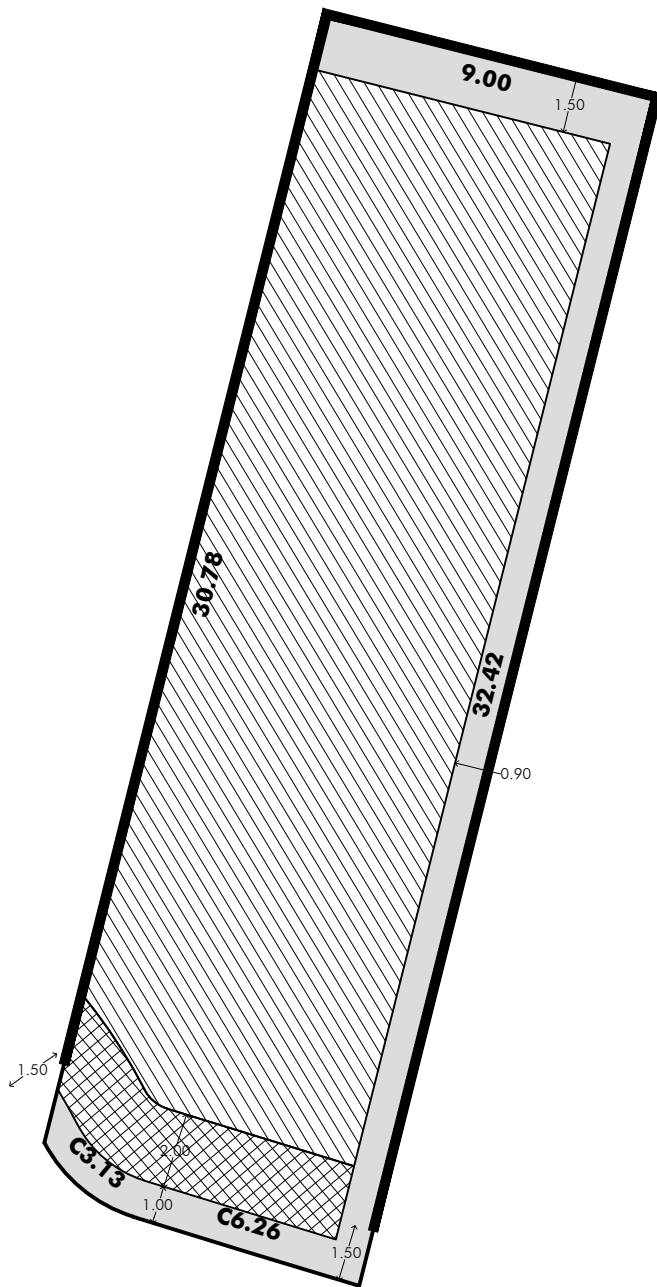
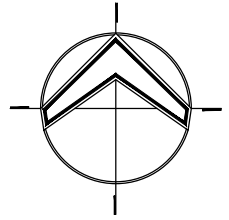

DIRECCIÓN:

CALLE: **AV.KALI** MANZANA: **1** LOTE: **41**

SUPERFICIE:

**288.77M2**

LOCALIZACIÓN:

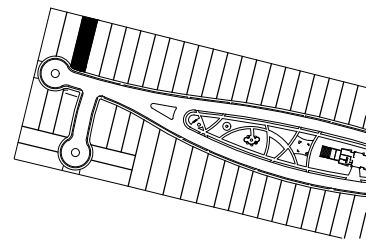

  
**Via Kali**  
 ARMONÍA VIVA

PINEDA  
 + SAADI  
 ARQUITECTOS





**RESTRICCIONES:**

- FRENTE 1.00 M.
- POSTERIOR 1.50 M.
- LATERALES:
- SUR O PONIENTE: 0.00 M.  
(EXCEPTO PERIMETRAL 0.15 M)
- NORTE U ORIENTE: 0.90 M.  
(EXCEPTO PERIMETRAL 0.15 M)
- CURVA EN ROTONDA: 1.00 M.
- CAJONES ESTACIONAMIENTO:  
2 MÍNIMO

**% PERMEABLE : 20%**  
**% ÁREA VERDE: 20%**  
**% ÁREA AJARDINADA: 10%**  
**% ÁREA ARBOLADA: 10%**

**BARDAS:**  
 TRASERA 3.00 M.  
 LATERAL 2.40 M.

**SIMBOLOGÍA:**

-  CONSTRUIBLE TECHADA  
HASTA 9 M. DE ALTURA  
**221.06M2**
-  CONSTRUIBLE TECHADA  
HASTA 3.60 M. DE ALTURA  
-
-  ÁREA DE RESTRICCIÓN  
CONSTRUCCIÓN
-  ÁREA DE RESTRICCIÓN DE  
SOLO VOLADOS  
**17.78M2**

ESCALA:

**1:200**

ACOTACIONES:

**METROS**

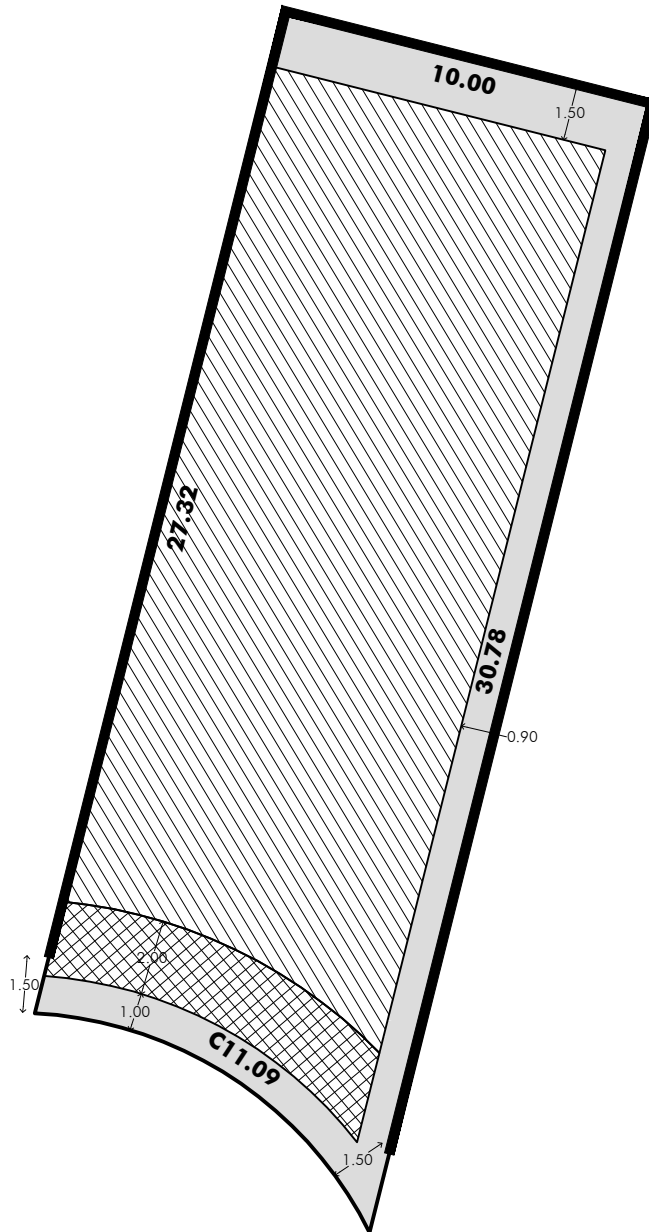
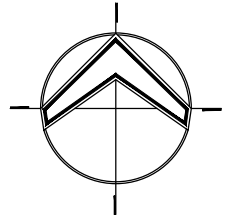

DIRECCIÓN:  
CALLE:

**AV.KALI**

MANZANA:

**01**

LOTE:

**42**

SUPERFICIE:

**280.27M2**

LOCALIZACIÓN:

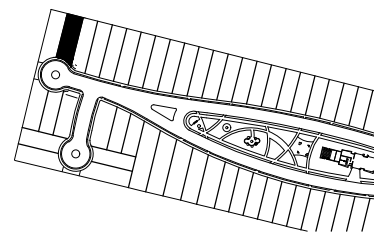

  
**Via Kali**  
**ARMONÍA VIVA**

PINEDA  
+ SAADI  
ARQUITECTOS





**RESTRICCIONES:**

- FRENTE 1.00 M.
- POSTERIOR 1.50 M.
- LATERALES:
- SUR O PONIENTE: 0.00 M.  
(EXCEPTO PERIMETRAL 0.15 M)
- NORTE U ORIENTE: 0.90 M.  
(EXCEPTO PERIMETRAL 0.15 M)
- CURVA EN ROTONDA: 1.00 M.
- CAJONES ESTACIONAMIENTO:  
2 MÍNIMO

**% PERMEABLE : 20%**  
**% ÁREA VERDE: 20%**  
% ÁREA AJARDINADA: 10%  
% ÁREA ARBOLADA: 10%

BARDAS:  
TRASERA 3.00 M.  
LATERAL 2.40 M.

**SIMBOLOGÍA:**

-  CONSTRUIBLE TECHADA  
HASTA 9 M. DE ALTURA  
**210.51M2**
-  CONSTRUIBLE TECHADA  
HASTA 3.60 M. DE ALTURA  
-
-  ÁREA DE RESTRICCIÓN  
CONSTRUCCIÓN
-  ÁREA DE RESTRICCIÓN DE  
SOLO VOLADOS  
**19.12M2**

ESCALA:

**1:200**

ACOTACIONES:

**METROS**

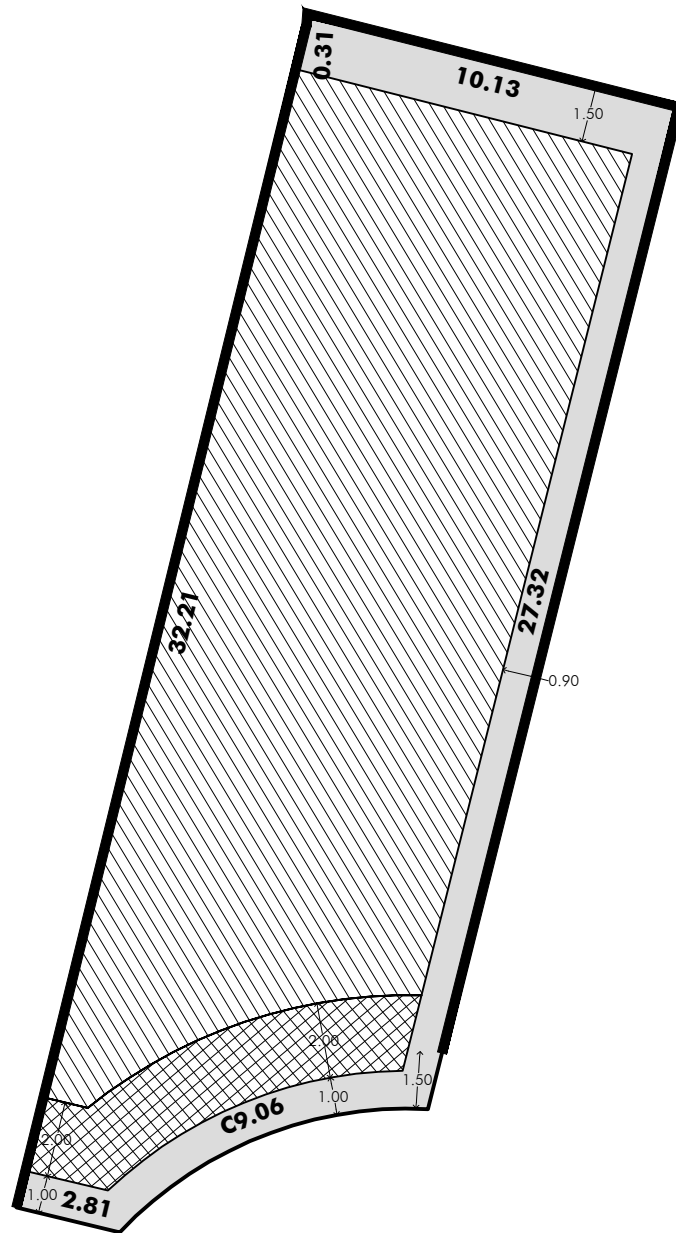
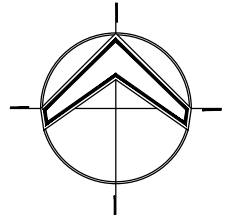

DIRECCIÓN:  
CALLE:

**AV.KALI**

MANZANA:

**01**

LOTE:

**43**

SUPERFICIE:

**--M2**

LOCALIZACIÓN:

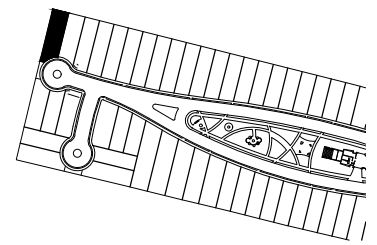

  
**Vía Kali**  
ARMONÍA VIVA

PINEDA  
+ SAADI  
ARQUITECTOS





**RESTRICCIONES:**

- FRENTE 1.00 M.
- POSTERIOR 1.50 M.
- LATERALES:
- SUR O PONIENTE: 0.00 M.  
(EXCEPTO PERIMETRAL 0.15 M)
- NORTE U ORIENTE: 0.90 M.  
(EXCEPTO PERIMETRAL 0.15 M)
- CURVA EN ROTONDA: 1.00 M.
- CAJONES ESTACIONAMIENTO:  
2 MÍNIMO

**% PERMEABLE : 20%**  
**% ÁREA VERDE: 20%**  
% ÁREA AJARDINADA: 10%  
% ÁREA ARBOLADA: 10%

BARDAS:  
TRASERA 3.00 M.  
LATERAL 2.40 M.

**SIMBOLOGÍA:**

-  CONSTRUIBLE TECHADA  
HASTA 9 M. DE ALTURA  
**230.01M2**
-  CONSTRUIBLE TECHADA  
HASTA 3.60 M. DE ALTURA  
-
-  ÁREA DE RESTRICCIÓN  
CONSTRUCCIÓN
-  ÁREA DE RESTRICCIÓN DE  
SOLO VOLADOS  
**21.57M2**

ESCALA:

**1:200**

ACOTACIONES:

**METROS**

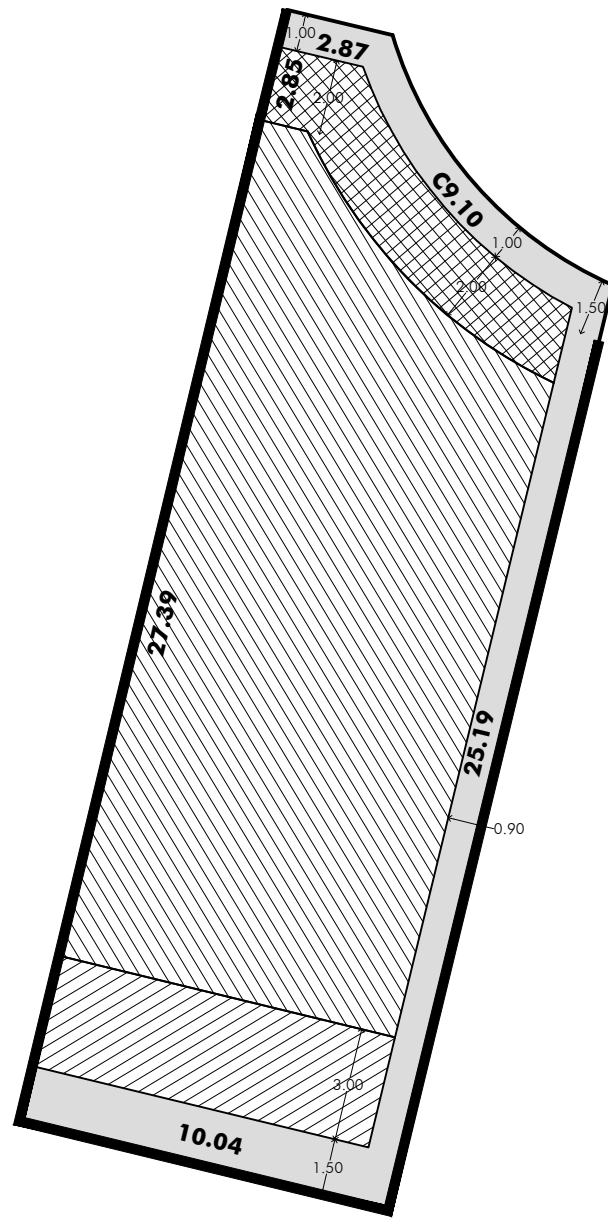
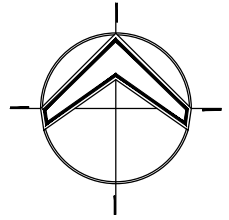

DIRECCIÓN:

CALLE: **AV.KALI** MANZANA: **02** LOTE: **44**

SUPERFICIE:

**280.64M2**

LOCALIZACIÓN:

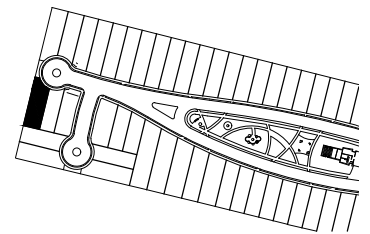

**Via Kali**  
ARMONÍA VIVA

PINEDA + SAADI  
ARQUITECTOS

**RESTRICCIONES:**

- FRENTE 1.00 M.
  - POSTERIOR 1.50 M.
  - LATERALES:
  - SUR O PONIENTE: 0.00 M.
  - (EXCEPTO PERIMETRAL 0.15 M)
  - NORTE U ORIENTE: 0.90 M.
  - (EXCEPTO PERIMETRAL 0.15 M)
  - CURVA EN ROTONDA: 1.00 M.
  - CAJONES ESTACIONAMIENTO: 2 MÍNIMO
- |                           |            |
|---------------------------|------------|
| <b>% PERMEABLE :</b>      | <b>20%</b> |
| <b>% ÁREA VERDE:</b>      | <b>20%</b> |
| <b>% ÁREA AJARDINADA:</b> | <b>10%</b> |
| <b>% ÁREA ARBOLADA:</b>   | <b>10%</b> |
- BARDAS:**  
 TRASERA 3.00 M.  
 LATERAL 2.40 M.

**SIMBOLOGÍA:**

- CONSTRUIBLE TECHADA HASTA 9 M. DE ALTURA **183.97M2**
- CONSTRUIBLE TECHADA HASTA 3.60 M. DE ALTURA **27.44M2**
- ÁREA DE RESTRICCIÓN CONSTRUCCIÓN
- ÁREA DE RESTRICCIÓN DE SOLO VOLADOS **21.76M2**

ESCALA:

**1:200**

ACOTACIONES:

**METROS**

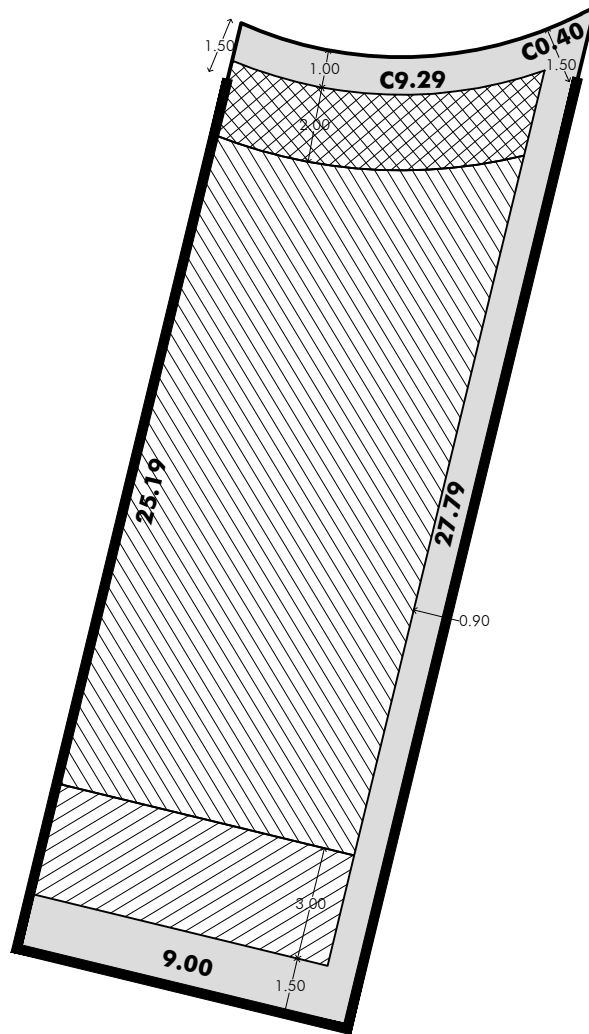
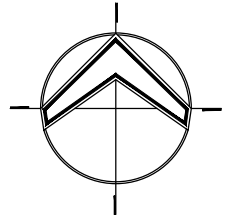

DIRECCIÓN:  
CALLE:

**AV.KALI**

MANZANA:

**02**

LOTE:

**45**

SUPERFICIE:

**231.59M<sup>2</sup>**

LOCALIZACIÓN:

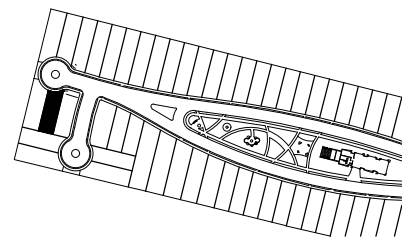

  
**Vía Kali**  
ARMONÍA VIVA

PINEDA  
+ SAADI  
ARQUITECTOS





**RESTRICCIONES:**

- FRENTE 1.00 M.
- POSTERIOR 1.50 M.
- LATERALES:
- SUR O PONIENTE: 0.00 M.  
(EXCEPTO PERIMETRAL 0.15 M)
- NORTE U ORIENTE: 0.90 M.  
(EXCEPTO PERIMETRAL 0.15 M)
- CURVA EN ROTONDA: 1.00 M.
- CAJONES ESTACIONAMIENTO:  
2 MÍNIMO

**% PERMEABLE : 20%**  
**% ÁREA VERDE: 20%**  
**% ÁREA AJARDINADA: 10%**  
**% ÁREA ARBOLADA: 10%**

BARDAS:  
TRASERA 3.00 M.  
LATERAL 2.40 M.

**SIMBOLOGÍA:**

-  CONSTRUIBLE TECHADA  
HASTA 9 M. DE ALTURA  
**145.14M<sup>2</sup>**
-  CONSTRUIBLE TECHADA  
HASTA 3.60 M. DE ALTURA  
**24.30M<sup>2</sup>**
-  ÁREA DE RESTRICCIÓN  
CONSTRUCCIÓN
-  ÁREA DE RESTRICCIÓN DE  
SOLO VOLADOS  
**16.81M<sup>2</sup>**

ESCALA:

**1:200**

ACOTACIONES:

**METROS**

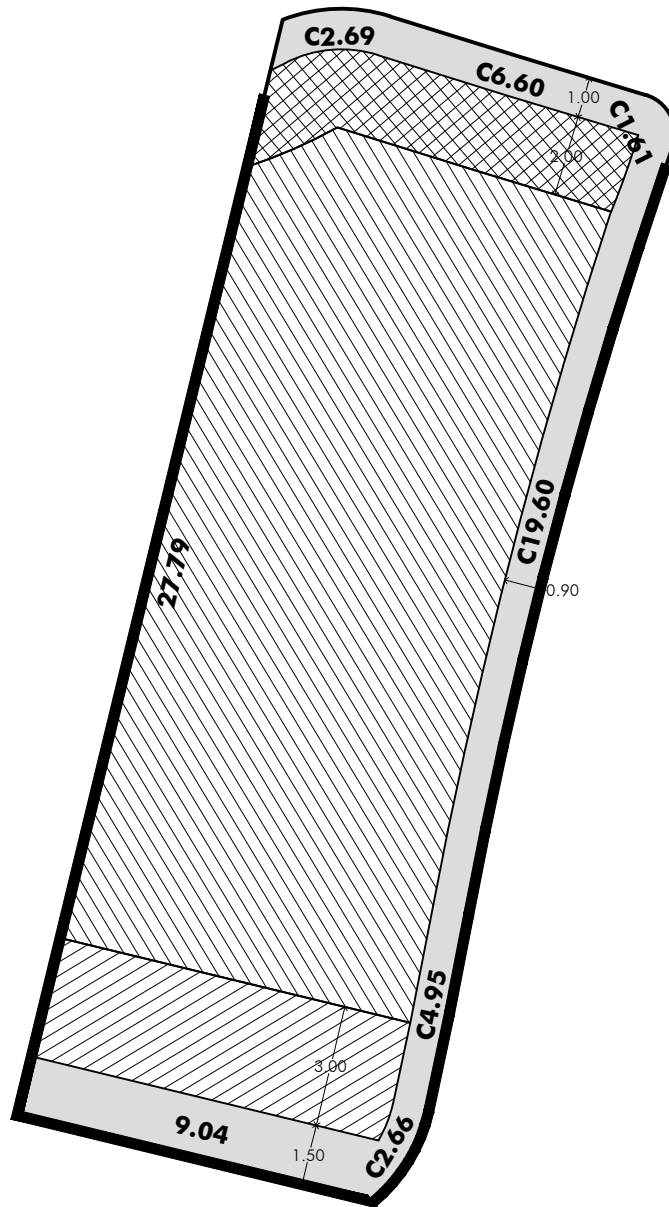
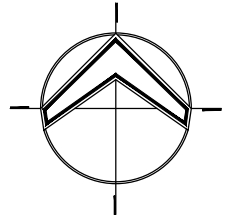

DIRECCIÓN:  
CALLE:

**AV.KALI**

MANZANA:

**02**

LOTE:

**46**

SUPERFICIE:

**273.05M2**

LOCALIZACIÓN:

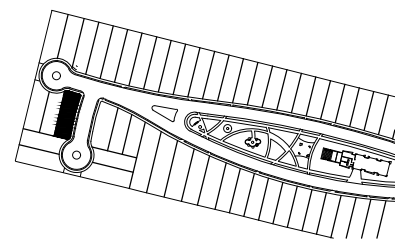

  
**Vía Kali**  
ARMONÍA VIVA

PINEDA  
+ SAADI  
ARQUITECTOS





**RESTRICCIONES:**

- FRENTE 1.00 M.
- POSTERIOR 1.50 M.
- LATERALES:
- SUR O PONIENTE: 0.00 M.  
(EXCEPTO PERIMETRAL 0.15 M)
- NORTE U ORIENTE: 0.90 M.  
(EXCEPTO PERIMETRAL 0.15 M)
- CURVA EN ROTONDA: 1.00 M.
- CAJONES ESTACIONAMIENTO:  
2 MÍNIMO

**% PERMEABLE : 20%**  
**% ÁREA VERDE: 20%**  
**% ÁREA AJARDINADA: 10%**  
**% ÁREA ARBOLADA: 10%**

**BARDAS:**  
TRASERA 3.00 M.  
LATERAL 2.40 M.

**SIMBOLOGÍA:**

-  CONSTRUIBLE TECHADA  
HASTA 9 M. DE ALTURA  
**179.97M2**
-  CONSTRUIBLE TECHADA  
HASTA 3.60 M. DE ALTURA  
**26.73M2**
-  ÁREA DE RESTRICCIÓN  
CONSTRUCCIÓN
-  ÁREA DE RESTRICCIÓN DE  
SOLO VOLADOS  
**18.93M2**

ESCALA:

**1:200**

ACOTACIONES:

**METROS**

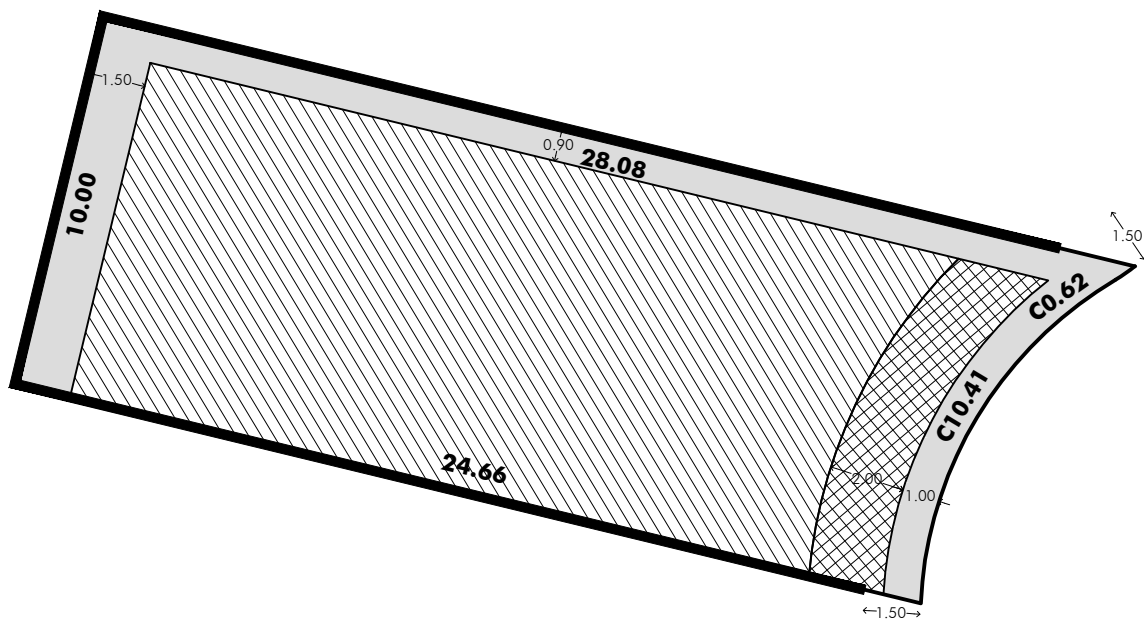
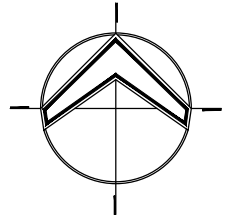

DIRECCIÓN: \_\_\_\_\_  
 CALLE: **VIA.CERRADA** MANZANA: **02** LOTE: **47**

SUPERFICIE: \_\_\_\_\_  
**253.89M2**

LOCALIZACIÓN: \_\_\_\_\_

**RESTRICCIONES:**

- FRENTE 1.00 M.
- POSTERIOR 1.50 M.
- LATERALES:
- SUR O PONIENTE: 0.00 M.
- (EXCEPTO PERIMETRAL 0.15 M)
- NORTE U ORIENTE: 0.90 M.
- (EXCEPTO PERIMETRAL 0.15 M)
- CURVA EN ROTONDA: 1.00 M.
- CAJONES ESTACIONAMIENTO: 2 MÍNIMO

**% PERMEABLE : 20%**

**% ÁREA VERDE: 20%**

% ÁREA AJARDINADA: 10%

% ÁREA ARBOLADA: 10%

**BARDAS:**

TRASERA 3.00 M.

LATERAL 2.40 M.

**SIMBOLOGÍA:**

- CONSTRUIBLE TECHADA HASTA 9 M. DE ALTURA **186.47M2**
- CONSTRUIBLE TECHADA HASTA 3.60 M. DE ALTURA -
- ÁREA DE RESTRICCIÓN CONSTRUCCIÓN
- ÁREA DE RESTRICCIÓN DE SOLO VOLADOS **19.13M2**

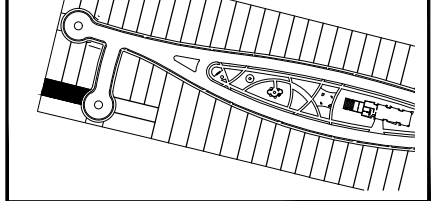

ESCALA: \_\_\_\_\_  
**1:200**

ACOTACIONES: \_\_\_\_\_  
**METROS**

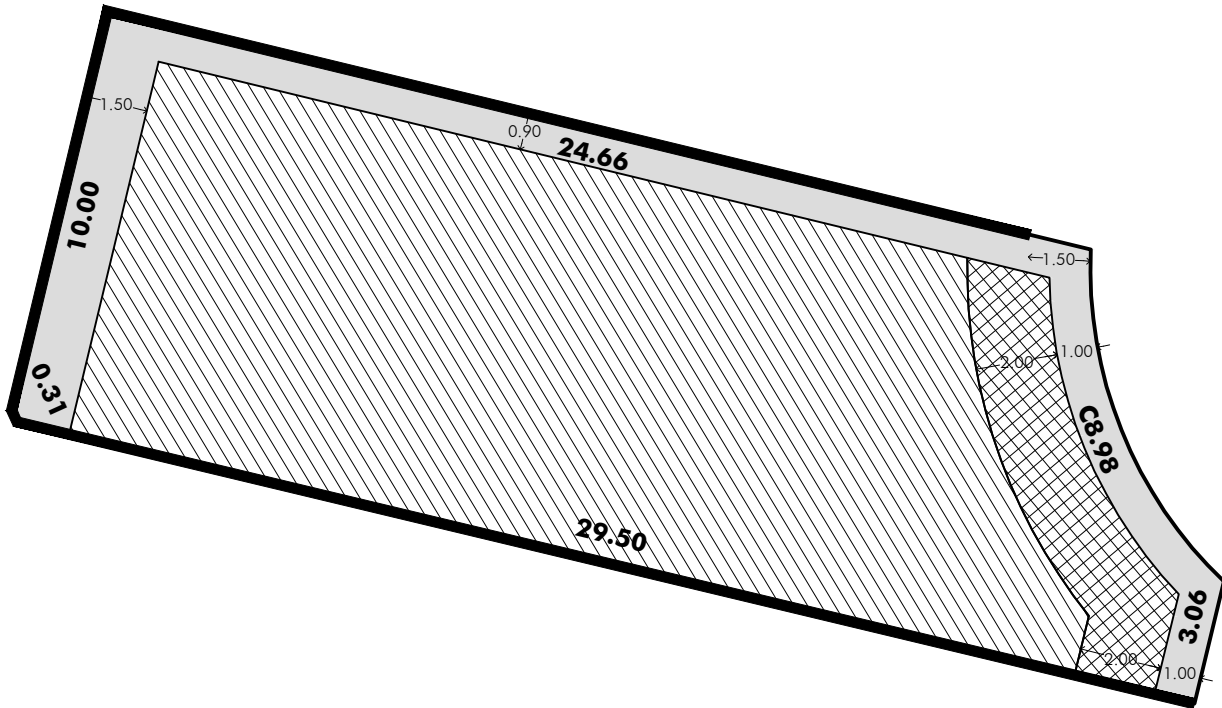
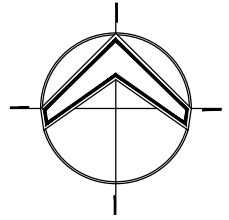

DIRECCIÓN: \_\_\_\_\_  
 CALLE: **VIA.CERRADA** MANZANA: **02** LOTE: **48**

SUPERFICIE: \_\_\_\_\_  
**279.50M2**

LOCALIZACIÓN: \_\_\_\_\_

**RESTRICCIONES:**

- FRENTE 1.00 M.
- POSTERIOR 1.50 M.
- LATERALES:
- SUR O PONIENTE: 0.00 M.  
(EXCEPTO PERIMETRAL 0.15 M)
- NORTE U ORIENTE: 0.90 M.  
(EXCEPTO PERIMETRAL 0.15 M)
- CURVA EN ROTONDA: 1.00 M.
- CAJONES ESTACIONAMIENTO: 2 MÍNIMO

**% PERMEABLE : 20%**

**% ÁREA VERDE: 20%**

% ÁREA AJARDINADA: 10%

% ÁREA ARBOLADA: 10%

**BARDAS:**

TRASERA 3.00 M.

LATERAL 2.40 M.

**SIMBOLOGÍA:**

- CONSTRUIBLE TECHADA HASTA 9 M. DE ALTURA **210.24M2**
- CONSTRUIBLE TECHADA HASTA 3.60 M. DE ALTURA -
- ÁREA DE RESTRICCIÓN CONSTRUCCIÓN
- ÁREA DE RESTRICCIÓN DE SOLO VOLADOS **21.91M2**

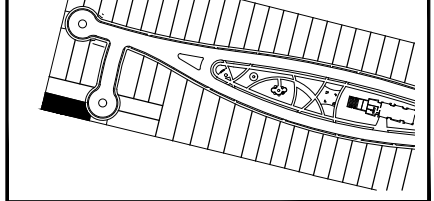

ESCALA: \_\_\_\_\_  
**1:200**

ACOTACIONES: \_\_\_\_\_  
**METROS**



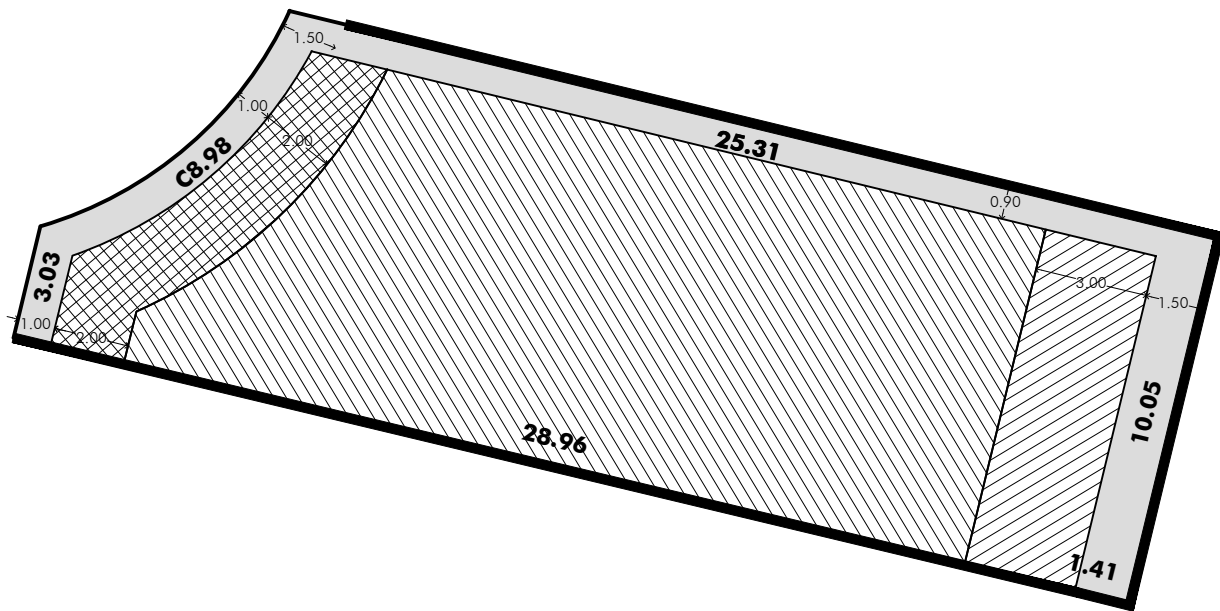
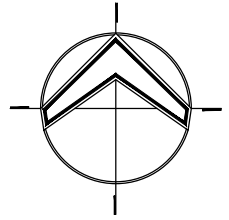

DIRECCIÓN: \_\_\_\_\_  
 CALLE: **VIA.CERRADA** MANZANA: **03** LOTE: **49**

SUPERFICIE: \_\_\_\_\_  
**282.68M2**

LOCALIZACIÓN: \_\_\_\_\_

**Via Kali**  
 ARMONÍA VIVA

PINEDA + SAADI  
 ARQUITECTOS

**RESTRICCIONES:**

- FRENTE 1.00 M.
- POSTERIOR 1.50 M.
- LATERALES:
- SUR O PONIENTE: 0.00 M.  
(EXCEPTO PERIMETRAL 0.15 M)
- NORTE U ORIENTE: 0.90 M.  
(EXCEPTO PERIMETRAL 0.15 M)
- CURVA EN ROTONDA: 1.00 M.
- CAJONES ESTACIONAMIENTO: 2 MÍNIMO

**% PERMEABLE : 20%**

**% ÁREA VERDE: 20%**

% ÁREA AJARDINADA: 10%

% ÁREA ARBOLADA: 10%

**BARDAS:**  
 TRASERA 3.00 M.  
 LATERAL 2.40 M.

**SIMBOLOGÍA:**

- CONSTRUIBLE TECHADA HASTA 9 M. DE ALTURA **185.79M2**
- CONSTRUIBLE TECHADA HASTA 3.60 M. DE ALTURA **27.43M2**
- ÁREA DE RESTRICCIÓN CONSTRUCCIÓN
- ÁREA DE RESTRICCIÓN DE SOLO VOLADOS **21.83M2**

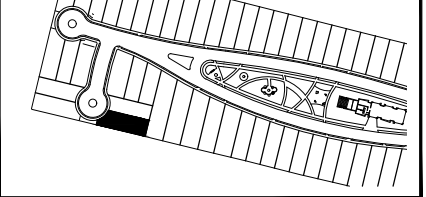

ESCALA: \_\_\_\_\_  
**1:200**

ACOTACIONES: \_\_\_\_\_  
**METROS**

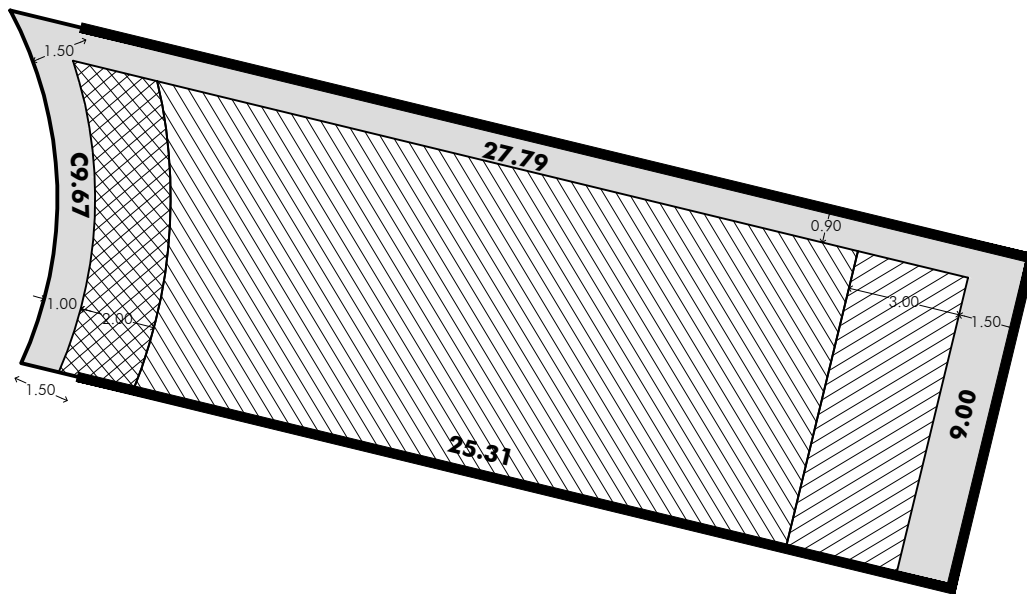
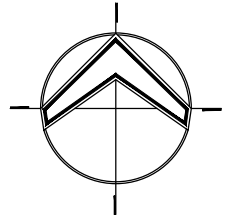

DIRECCIÓN:

CALLE: **VIA.CERRADA** MANZANA: **03** LOTE: **50**

SUPERFICIE:

**232.09M2**

LOCALIZACIÓN:

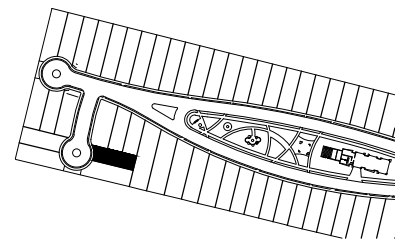

  
**Via Kali**  
 ARMONÍA VIVA

PINEDA  
 + SAADI  
 ARQUITECTOS





**RESTRICCIONES:**

- FRENTE 1.00 M.
- POSTERIOR 1.50 M.
- LATERALES:  
 SUR O PONIENTE: 0.00 M.  
 (EXCEPTO PERIMETRAL 0.15 M)  
 NORTE U ORIENTE: 0.90 M.  
 (EXCEPTO PERIMETRAL 0.15 M)
- CURVA EN ROTONDA: 1.00 M.
- CAJONES ESTACIONAMIENTO:  
 2 MÍNIMO

**% PERMEABLE : 20%**  
**% ÁREA VERDE: 20%**  
 % ÁREA AJARDINADA: 10%  
 % ÁREA ARBOLADA: 10%

BARDAS:  
 TRASERA 3.00 M.  
 LATERAL 2.40 M.

**SIMBOLOGÍA:**

-  CONSTRUIBLE TECHADA  
 HASTA 9 M. DE ALTURA  
**145.72M2**
-  CONSTRUIBLE TECHADA  
 HASTA 3.60 M. DE ALTURA  
**24.30M2**
-  ÁREA DE RESTRICCIÓN  
 CONSTRUCCIÓN
-  ÁREA DE RESTRICCIÓN DE  
 SOLO VOLADOS  
**16.77M2**

ESCALA:

**1:200**

ACOTACIONES:

**METROS**

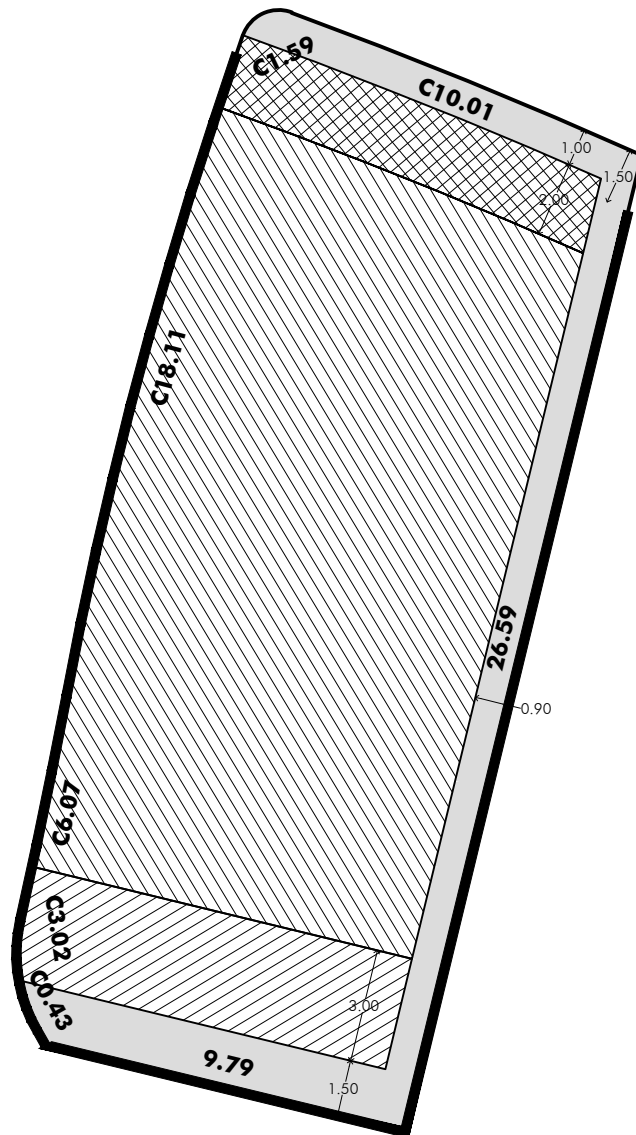
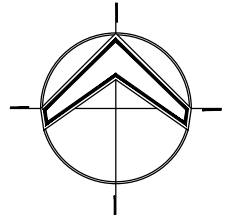

DIRECCIÓN:  
CALLE:

**AV.KALI**

MANZANA:

**03**

LOTE:

**51**

SUPERFICIE:

**311.01M2**

LOCALIZACIÓN:

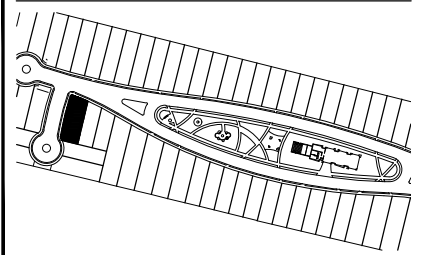

PINEDA  
+ SAADI  
ARQUITECTOS

**RESTRICCIONES:**

- FRENTE 1.00 M.
- POSTERIOR 1.50 M.
- LATERALES:
- SUR O PONIENTE: 0.00 M.
- (EXCEPTO PERIMETRAL 0.15 M)
- NORTE U ORIENTE: 0.90 M.
- (EXCEPTO PERIMETRAL 0.15 M)
- CURVA EN ROTONDA: 1.00 M.
- CAJONES ESTACIONAMIENTO:  
2 MÍNIMO

- % PERMEABLE : 20%**
- % ÁREA VERDE: 20%**
- % ÁREA AJARDINADA: 10%
- % ÁREA ARBOLADA: 10%

BARDAS:  
TRASERA 3.00 M.  
LATERAL 2.40 M.

**SIMBOLOGÍA:**

- CONSTRUIBLE TECHADA  
HASTA 9 M. DE ALTURA  
**211.40M2**
- CONSTRUIBLE TECHADA  
HASTA 3.60 M. DE ALTURA
- ÁREA DE RESTRICCIÓN  
CONSTRUCCIÓN
- ÁREA DE RESTRICCIÓN DE  
SOLO VOLADOS  
**20.61M2**

ESCALA:

**1:200**

ACOTACIONES:

**METROS**

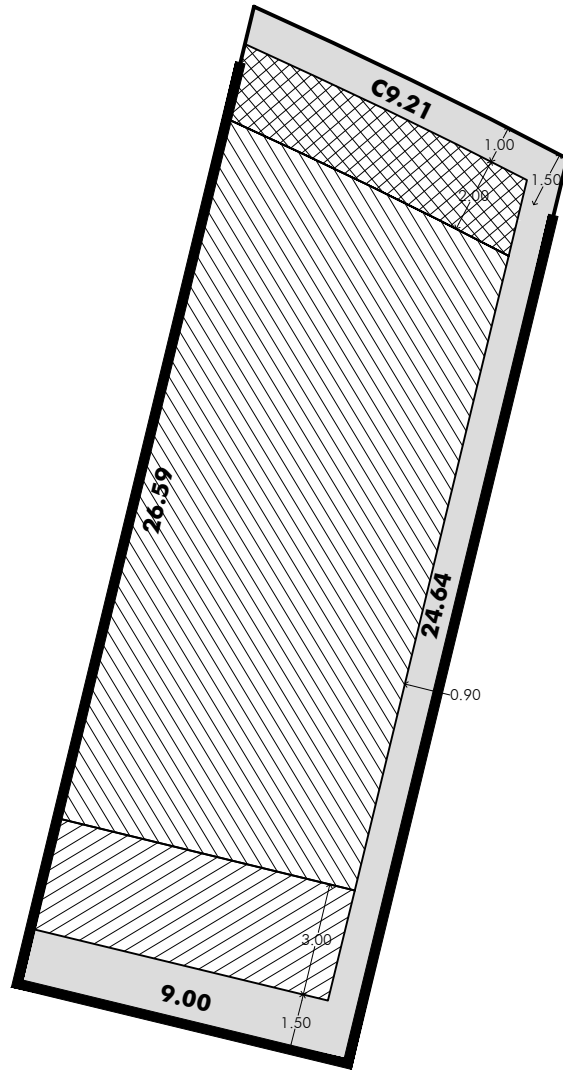
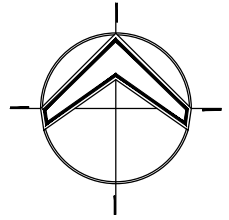

DIRECCIÓN:  
CALLE:

**AV.KALI**

MANZANA:

**03**

LOTE:

**52**

SUPERFICIE:

**230.99M2**

LOCALIZACIÓN:

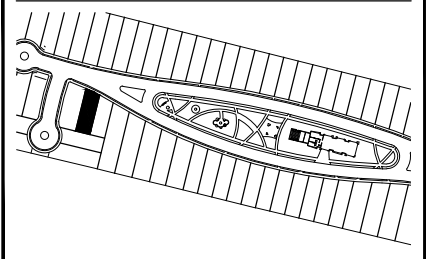

  
**Via Kali**  
**ARMONÍA VIVA**

PINEDA  
+ SAADI  
ARQUITECTOS





**RESTRICCIONES:**

- FRENTE 1.00 M.
- POSTERIOR 1.50 M.
- LATERALES:
- SUR O PONIENTE: 0.00 M.  
(EXCEPTO PERIMETRAL 0.15 M)
- NORTE U ORIENTE: 0.90 M.  
(EXCEPTO PERIMETRAL 0.15 M)
- CURVA EN ROTONDA: 1.00 M.
- CAJONES ESTACIONAMIENTO:  
2 MÍNIMO

**% PERMEABLE : 20%**  
**% ÁREA VERDE: 20%**  
**% ÁREA AJARDINADA: 10%**  
**% ÁREA ARBOLADA: 10%**

**BARDAS:**  
TRASERA 3.00 M.  
LATERAL 2.40 M.

**SIMBOLOGÍA:**

-  CONSTRUIBLE TECHADA  
HASTA 9 M. DE ALTURA  
**147.40M2**
-  CONSTRUIBLE TECHADA  
HASTA 3.60 M. DE ALTURA  
-
-  ÁREA DE RESTRICCIÓN  
CONSTRUCCIÓN
-  ÁREA DE RESTRICCIÓN DE  
SOLO VOLADOS  
**16.58M2**

ESCALA:

**1:200**

ACOTACIONES:

**METROS**

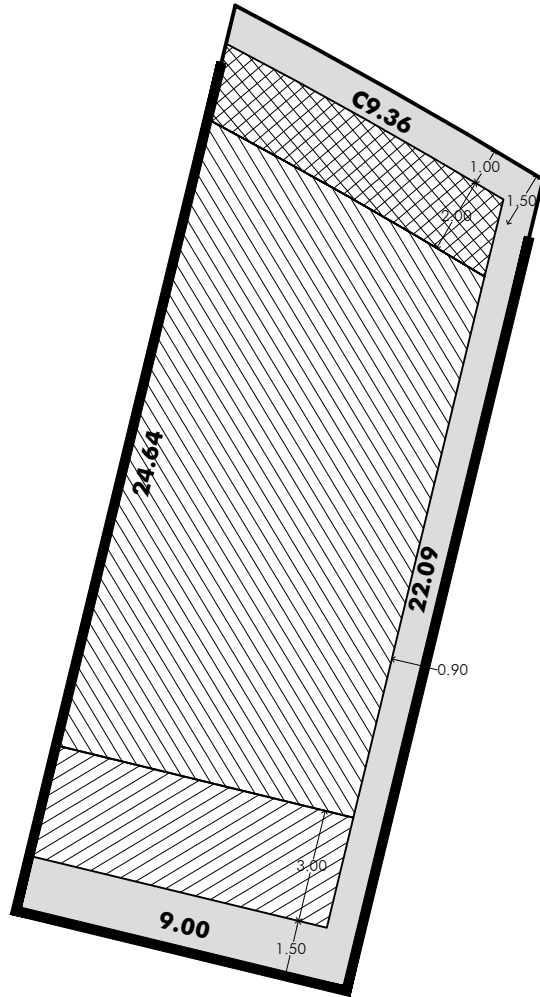
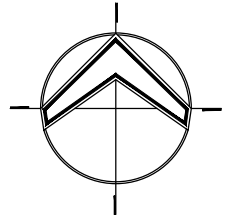

DIRECCIÓN:

CALLE:

**AV.KALI**

MANZANA:

**03**

LOTE:

**53**

SUPERFICIE:

**210.75M2**

LOCALIZACIÓN:

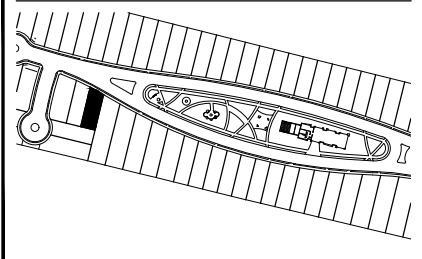

  
**Via Kali**  
 ARMONÍA VIVA

PINEDA  
 + SAADI  
 ARQUITECTOS

**RESTRICCIONES:**

- FRENTE 1.00 M.
- POSTERIOR 1.50 M.
- LATERALES:
- SUR O PONIENTE: 0.00 M.  
(EXCEPTO PERIMETRAL 0.15 M)
- NORTE U ORIENTE: 0.90 M.  
(EXCEPTO PERIMETRAL 0.15 M)
- CURVA EN ROTONDA: 1.00 M.
- CAJONES ESTACIONAMIENTO:  
2 MÍNIMO

**% PERMEABLE : 20%**

**% ÁREA VERDE: 20%**

**% ÁREA AJARDINADA: 10%**



**% ÁREA ARBOLADA: 10%**

**BARDAS:**

TRASERA 3.00 M.

LATERAL 2.40 M.

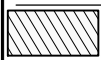
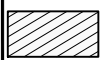
**SIMBOLOGÍA:**

-  CONSTRUIBLE TECHADA  
HASTA 9 M. DE ALTURA  
**129.03M2**
-  CONSTRUIBLE TECHADA  
HASTA 3.60 M. DE ALTURA  
-
-  ÁREA DE RESTRICCIÓN  
CONSTRUCCIÓN
-  ÁREA DE RESTRICCIÓN DE  
SOLO VOLADOS  
**16.84M2**

ESCALA:

**1:200**

ACOTACIONES:

**METROS**

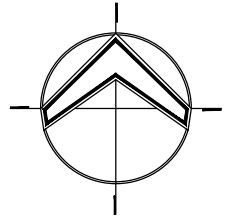
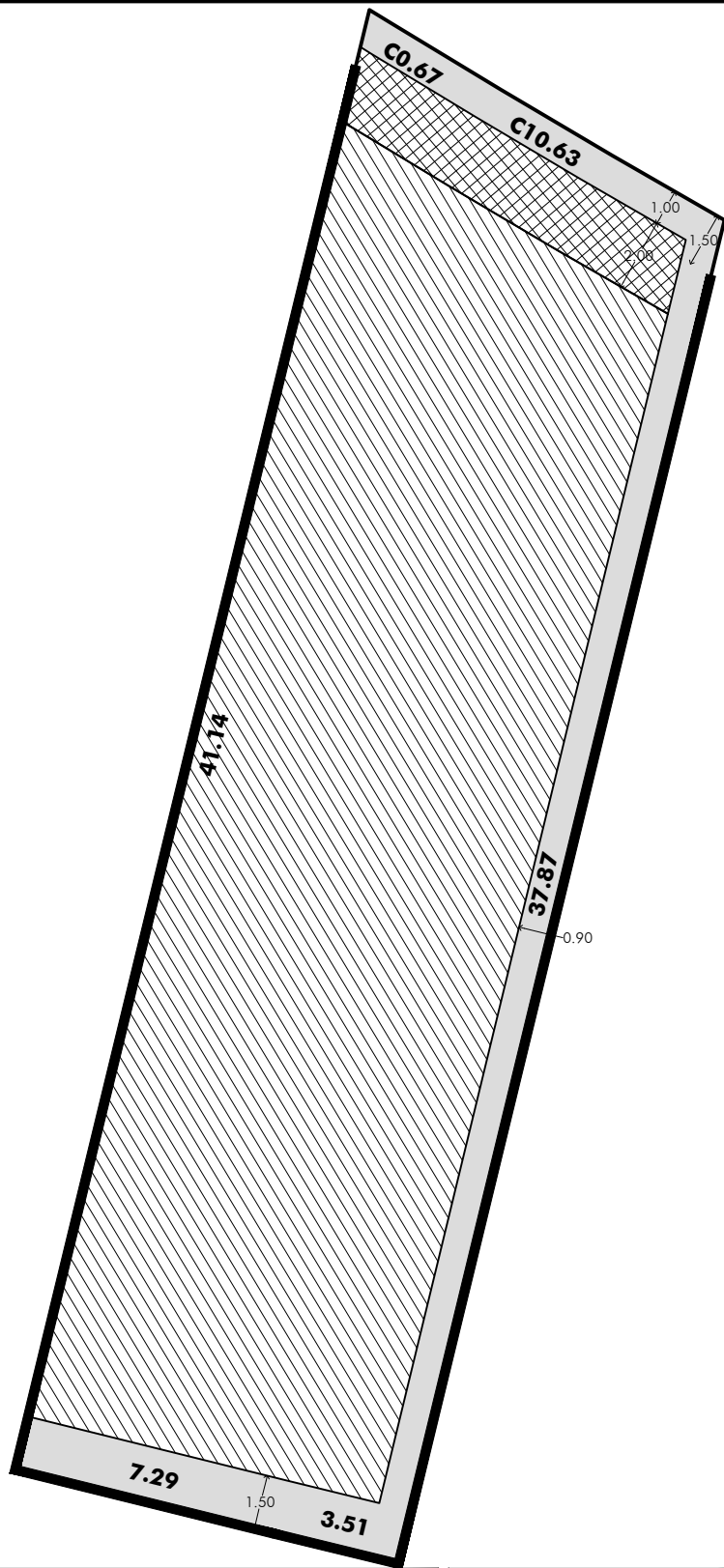

DIRECCIÓN:

CALLE: **AV. KALI** MANZANA: **03** LOTE: **54**

SUPERFICIE:

**426.29M2**

LOCALIZACIÓN:

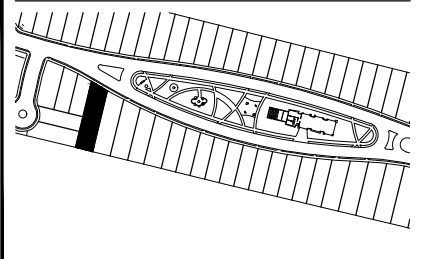

  
**Via Kali**  
**ARMONÍA VIVA**

**PINEDA + SAADI**  
**ARQUITECTOS**



**RESTRICCIONES:**

- FRENTE 1.00 M.
- POSTERIOR 1.50 M.
- LATERALES:  
 SUR O PONIENTE: 0.00 M.  
 (EXCEPTO PERIMETRAL 0.15 M)  
 NORTE U ORIENTE: 0.90 M.  
 (EXCEPTO PERIMETRAL 0.15 M)
- CURVA EN ROTONDA: 1.00 M.
- CAJONES ESTACIONAMIENTO:  
 2 MÍNIMO

**% PERMEABLE : 20%**  
**% ÁREA VERDE: 20%**  
**% ÁREA AJARDINADA: 10%**  
**% ÁREA ARBOLADA: 10%**

**BARDAS:**  
 TRASERA 3.00 M.  
 LATERAL 2.40 M.

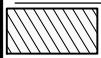
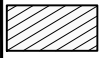
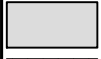
**SIMBOLOGÍA:**

-  CONSTRUIBLE TECHADA HASTA 9 M. DE ALTURA **346.19M2**
-  CONSTRUIBLE TECHADA HASTA 3.60 M. DE ALTURA
-  ÁREA DE RESTRICCIÓN CONSTRUCCIÓN
-  ÁREA DE RESTRICCIÓN DE SOLO VOLADOS **20.71M2**

ESCALA:

**1:200**

ACOTACIONES:

**METROS**

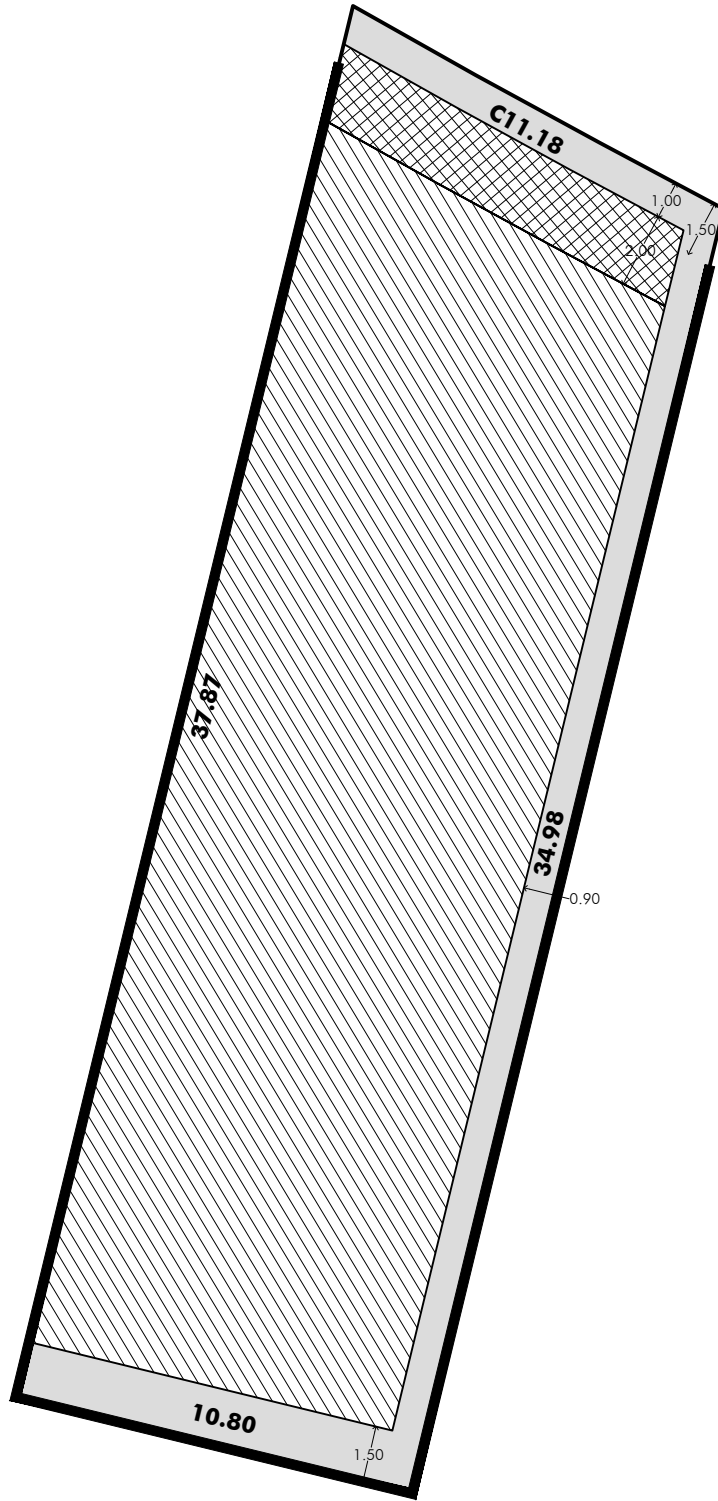
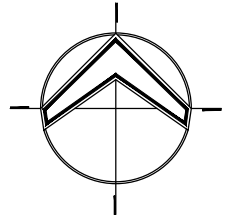

DIRECCIÓN: \_\_\_\_\_  
 CALLE: **AV.KALI** MANZANA: **03** LOTE: **55**

SUPERFICIE: \_\_\_\_\_  
**392.99M2**

LOCALIZACIÓN: \_\_\_\_\_

**RESTRICCIONES:**

- FRENTE 1.00 M.
- POSTERIOR 1.50 M.
- LATERALES:
- SUR O PONIENTE: 0.00 M.  
(EXCEPTO PERIMETRAL 0.15 M)
- NORTE U ORIENTE: 0.90 M.  
(EXCEPTO PERIMETRAL 0.15 M)
- CURVA EN ROTONDA: 1.00 M.
- CAJONES ESTACIONAMIENTO: 2 MÍNIMO

<b>% PERMEABLE :</b>	<b>20%</b>
<b>% ÁREA VERDE:</b>	<b>20%</b>
<b>% ÁREA AJARDINADA:</b>	<b>10%</b>
<b>% ÁREA ARBOLADA:</b>	<b>10%</b>

**BARDAS:**  
 TRASERA 3.00 M.  
 LATERAL 2.40 M.

**SIMBOLOGÍA:**

	CONSTRUIBLE TECHADA HASTA 9 M. DE ALTURA <b>315.80M2</b>
	CONSTRUIBLE TECHADA HASTA 3.60 M. DE ALTURA -
	ÁREA DE RESTRICCIÓN CONSTRUCCIÓN
	ÁREA DE RESTRICCIÓN DE SOLO VOLADOS <b>20.50M2</b>

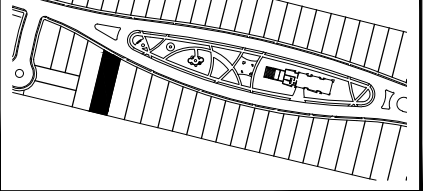

ESCALA: \_\_\_\_\_  
**1:200**

ACOTACIONES: \_\_\_\_\_  
**METROS**

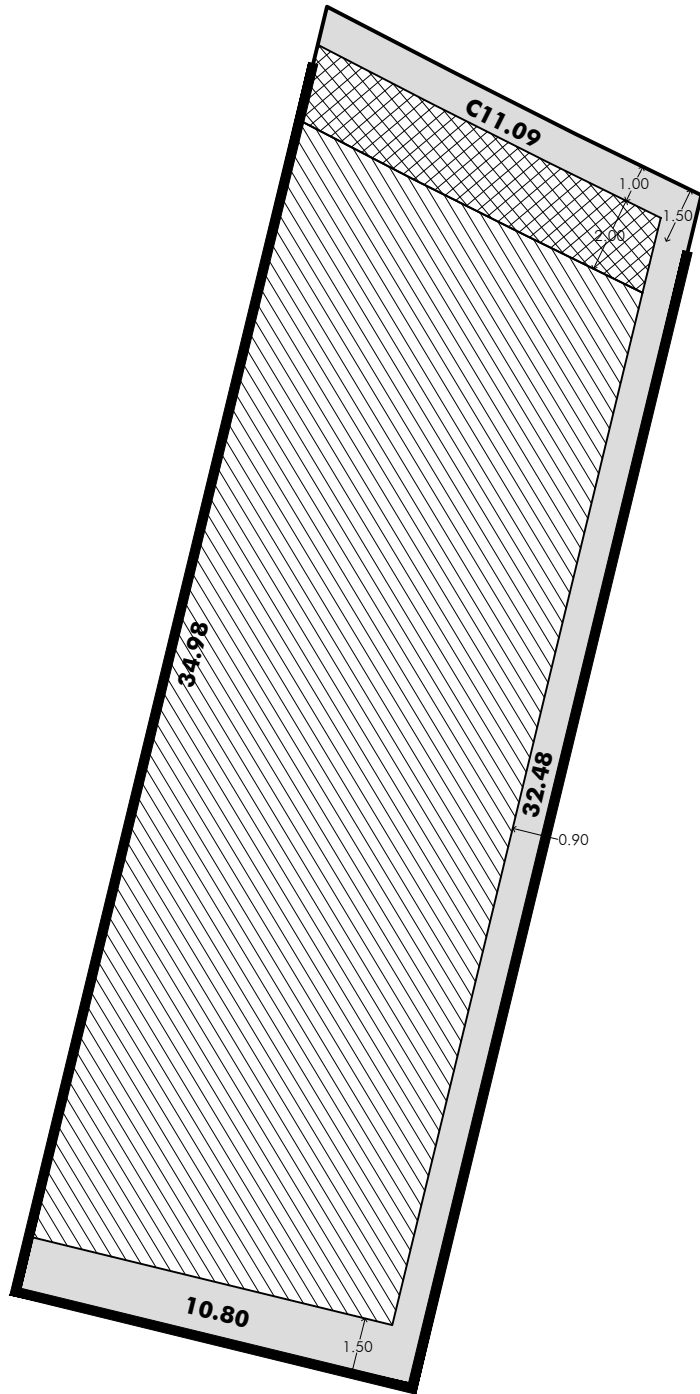
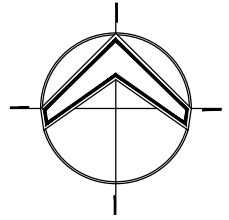

DIRECCIÓN: \_\_\_\_\_  
 CALLE: **AV.KALI** MANZANA: **03** LOTE: **56**

SUPERFICIE: \_\_\_\_\_  
**363.89M2**

LOCALIZACIÓN: \_\_\_\_\_

**RESTRICCIONES:**

- FRENTE 1.00 M.
- POSTERIOR 1.50 M.
- LATERALES:
- SUR O PONIENTE: 0.00 M.  
(EXCEPTO PERIMETRAL 0.15 M)
- NORTE U ORIENTE: 0.90 M.  
(EXCEPTO PERIMETRAL 0.15 M)
- CURVA EN ROTONDA: 1.00 M.
- CAJONES ESTACIONAMIENTO: 2 MÍNIMO

**% PERMEABLE : 20%**  
**% ÁREA VERDE: 20%**  
 % ÁREA AJARDINADA: 10%  
 % ÁREA ARBOLADA: 10%

**BARDAS:**  
 TRASERA 3.00 M.  
 LATERAL 2.40 M.

**SIMBOLOGÍA:**

- CONSTRUIBLE TECHADA HASTA 9 M. DE ALTURA **289.23M2**
- CONSTRUIBLE TECHADA HASTA 3.60 M. DE ALTURA -
- ÁREA DE RESTRICCIÓN CONSTRUCCIÓN
- ÁREA DE RESTRICCIÓN DE SOLO VOLADOS **20.33M2**

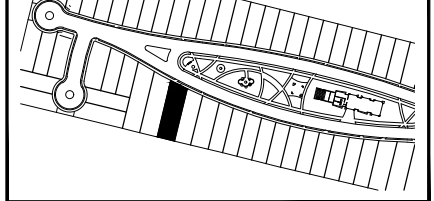

ESCALA: \_\_\_\_\_  
**1:200**

ACOTACIONES: \_\_\_\_\_  
**METROS**



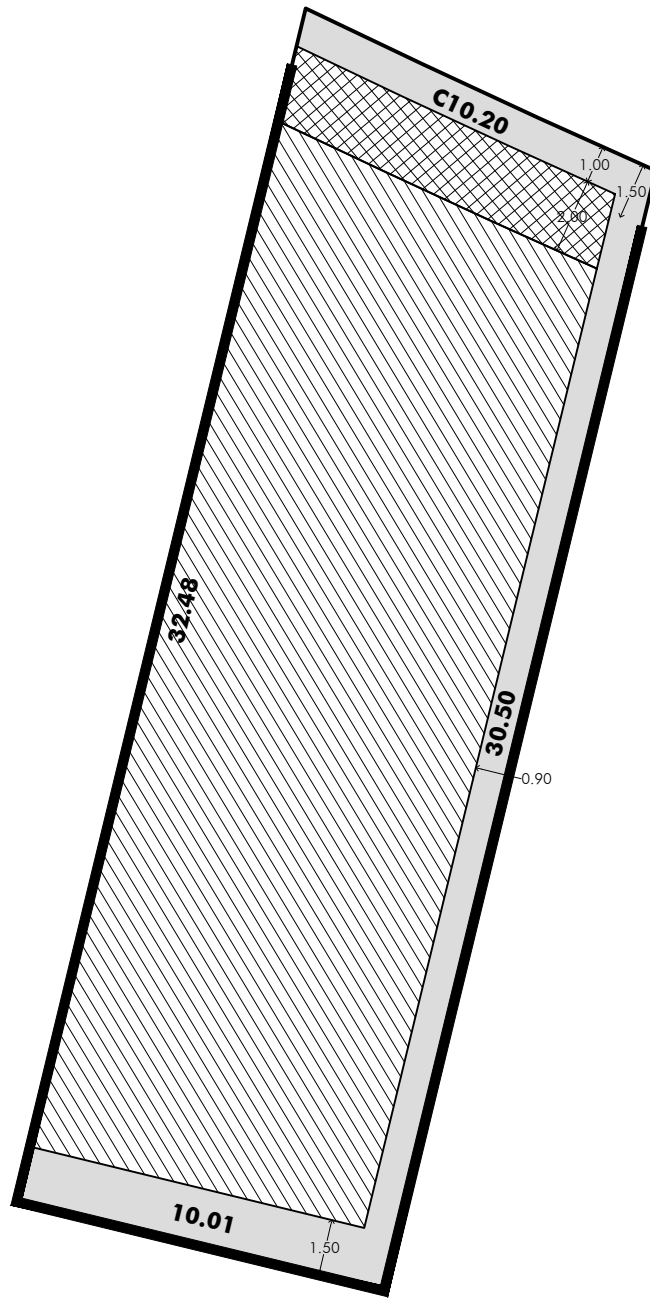
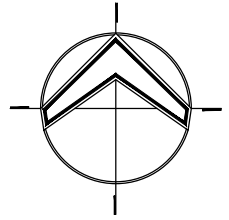

DIRECCIÓN:

CALLE: **AV. KALI** MANZANA: **03** LOTE: **57**

SUPERFICIE:

**314.77M<sup>2</sup>**

LOCALIZACIÓN:

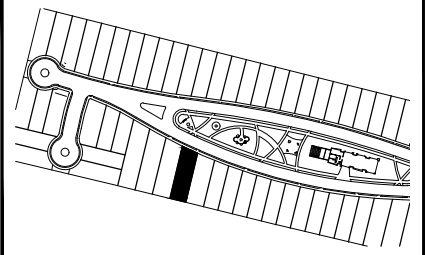

  
**Via Kali**  
 ARMONÍA VIVA

PINEDA  
 + SAADI  
 ARQUITECTOS





**RESTRICCIONES:**

- FRENTE 1.00 M.
- POSTERIOR 1.50 M.
- LATERALES:  
 SUR O PONIENTE: 0.00 M.  
 (EXCEPTO PERIMETRAL 0.15 M)  
 NORTE U ORIENTE: 0.90 M.  
 (EXCEPTO PERIMETRAL 0.15 M)
- CURVA EN ROTONDA: 1.00 M.
- CAJONES ESTACIONAMIENTO:  
 2 MÍNIMO

**% PERMEABLE : 20%**  
**% ÁREA VERDE: 20%**  
**% ÁREA AJARDINADA: 10%**  
**% ÁREA ARBOLADA: 10%**

**BARDAS:**  
 TRASERA 3.00 M.  
 LATERAL 2.40 M.

**SIMBOLOGÍA:**

-  CONSTRUIBLE TECHADA  
 HASTA 9 M. DE ALTURA  
**245.73M<sup>2</sup>**
-  CONSTRUIBLE TECHADA  
 HASTA 3.60 M. DE ALTURA
-  ÁREA DE RESTRICCIÓN  
 CONSTRUCCIÓN
-  ÁREA DE RESTRICCIÓN DE  
 SOLO VOLADOS  
**18.57M<sup>2</sup>**

ESCALA:

**1:200**

ACOTACIONES:

**METROS**

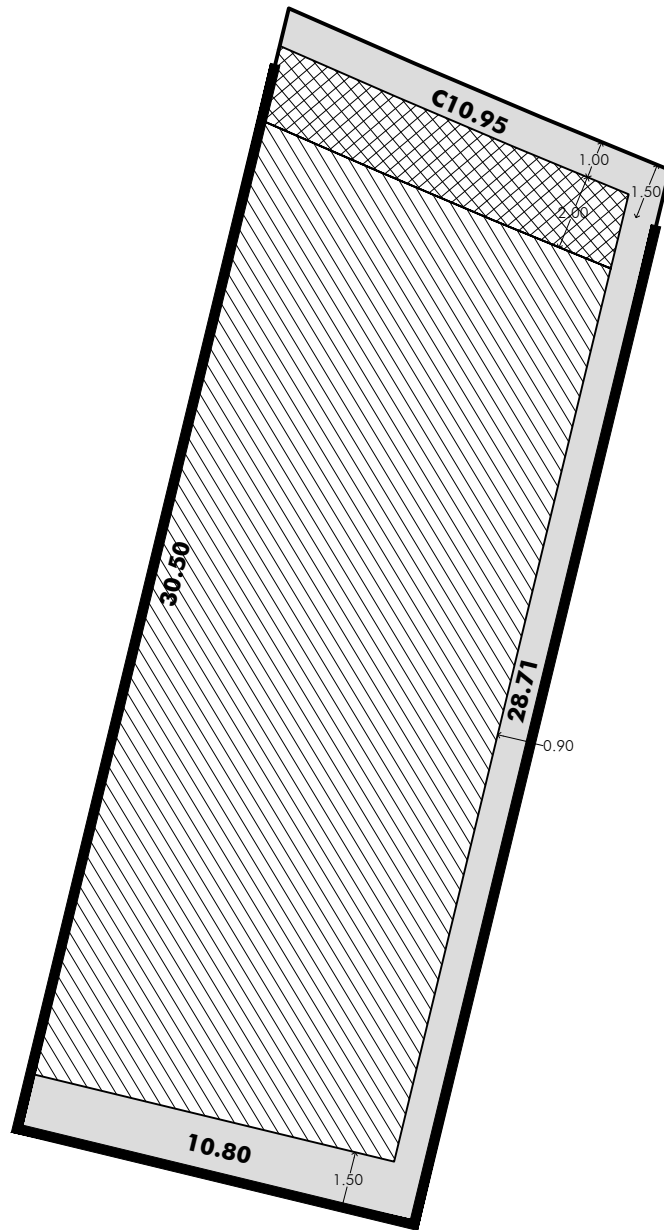
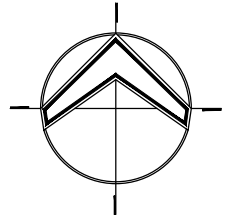

DIRECCIÓN:  
CALLE:

**AV.KALI**

MANZANA:

**03**

LOTE:

**58**

SUPERFICIE:

**319.39M2**

LOCALIZACIÓN:

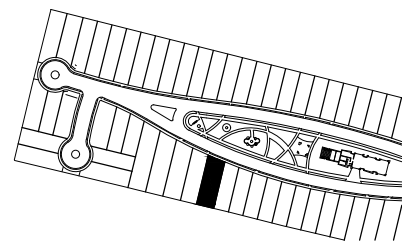

  
**Via Kali**  
**ARMONÍA VIVA**

PINEDA  
+ SAADI  
ARQUITECTOS





**RESTRICCIONES:**

- FRENTE 1.00 M.
- POSTERIOR 1.50 M.
- LATERALES:
- SUR O PONIENTE: 0.00 M.
- (EXCEPTO PERIMETRAL 0.15 M)
- NORTE U ORIENTE: 0.90 M.
- (EXCEPTO PERIMETRAL 0.15 M)
- CURVA EN ROTONDA: 1.00 M.
- CAJONES ESTACIONAMIENTO:  
2 MÍNIMO

**% PERMEABLE : 20%**  
**% ÁREA VERDE: 20%**  
**% ÁREA AJARDINADA: 10%**  
**% ÁREA ARBOLADA: 10%**

**BARDAS:**  
TRASERA 3.00 M.  
LATERAL 2.40 M.

**SIMBOLOGÍA:**

-  CONSTRUIBLE TECHADA  
HASTA 9 M. DE ALTURA  
**248.53M2**
-  CONSTRUIBLE TECHADA  
HASTA 3.60 M. DE ALTURA  
-
-  ÁREA DE RESTRICCIÓN  
CONSTRUCCIÓN
-  ÁREA DE RESTRICCIÓN DE  
SOLO VOLADOS  
**20.07M2**

ESCALA:

**1:200**

ACOTACIONES:

**METROS**

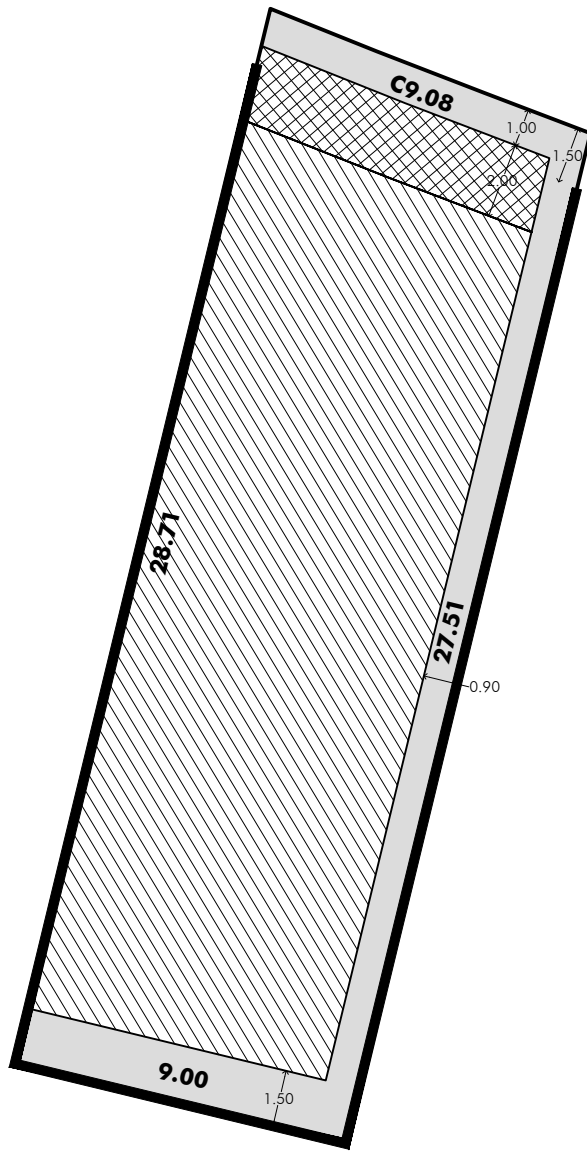
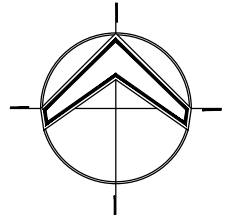

DIRECCIÓN: \_\_\_\_\_  
 CALLE: **AV.KALI** MANZANA: **03** LOTE: **59**

SUPERFICIE: \_\_\_\_\_  
**252.79M2**

LOCALIZACIÓN: \_\_\_\_\_

**Vía Kali**  
**ARMONÍA VIVA**  
 PINEDA + SAADI  
 ARQUITECTOS

**RESTRICCIONES:**

- FRENTE 1.00 M.
- POSTERIOR 1.50 M.
- LATERALES:
  - SUR O PONIENTE: 0.00 M.
  - (EXCEPTO PERIMETRAL 0.15 M)
  - NORTE U ORIENTE: 0.90 M.
  - (EXCEPTO PERIMETRAL 0.15 M)
- CURVA EN ROTONDA: 1.00 M.
- CAJONES ESTACIONAMIENTO: 2 MÍNIMO

**% PERMEABLE : 20%**  
**% ÁREA VERDE: 20%**  
 % ÁREA AJARDINADA: 10%  
 % ÁREA ARBOLADA: 10%

**BARDAS:**  
 TRASERA 3.00 M.  
 LATERAL 2.40 M.

**SIMBOLOGÍA:**

- CONSTRUIBLE TECHADA HASTA 9 M. DE ALTURA **191.32M2**
- CONSTRUIBLE TECHADA HASTA 3.60 M. DE ALTURA -
- ÁREA DE RESTRICCIÓN CONSTRUCCIÓN
- ÁREA DE RESTRICCIÓN DE SOLO VOLADOS **16.35M2**

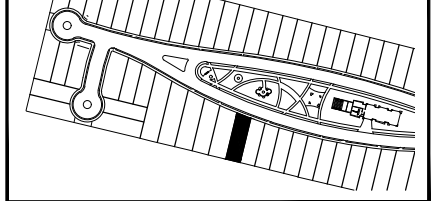

ESCALA: \_\_\_\_\_  
**1:200**

ACOTACIONES: \_\_\_\_\_  
**METROS**

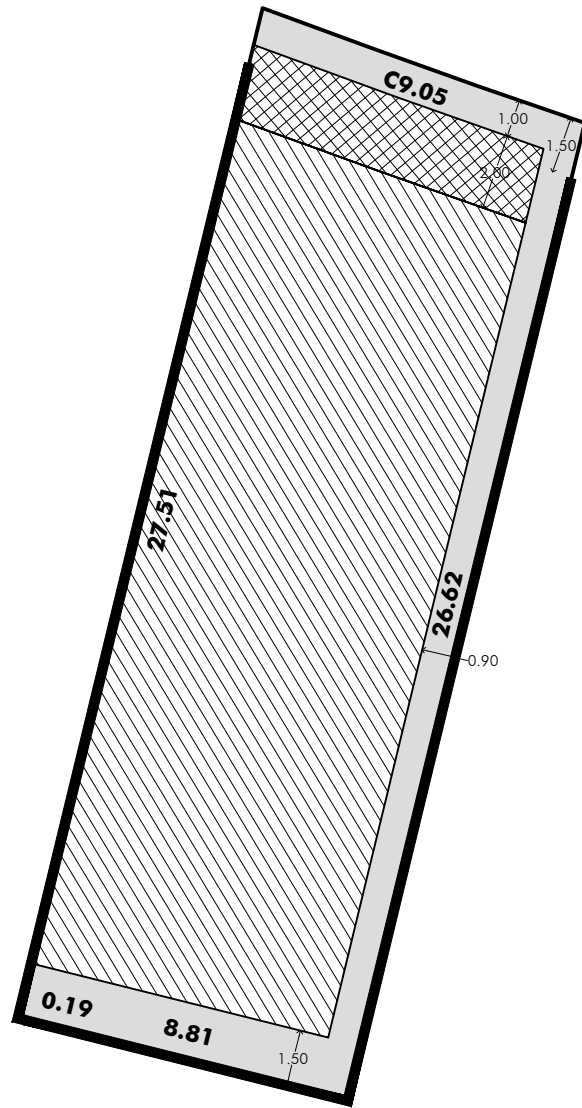
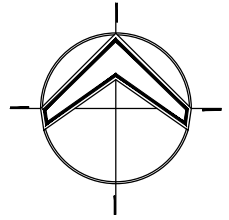

DIRECCIÓN:  
CALLE:

**AV.KALI**

MANZANA:

**03**

LOTE:

**60**

SUPERFICIE:

**243.37M2**

LOCALIZACIÓN:

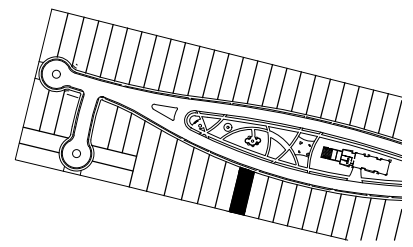

  
**Vía Kali**  
ARMONÍA VIVA

PINEDA  
+ SAADI  
ARQUITECTOS





**RESTRICCIONES:**

- FRENTE 1.00 M.
- POSTERIOR 1.50 M.
- LATERALES:  
SUR O PONIENTE: 0.00 M.  
(EXCEPTO PERIMETRAL 0.15 M)
- NORTE U ORIENTE: 0.90 M.  
(EXCEPTO PERIMETRAL 0.15 M)
- CURVA EN ROTONDA: 1.00 M.
- CAJONES ESTACIONAMIENTO:  
2 MÍNIMO

**% PERMEABLE : 20%**  
**% ÁREA VERDE: 20%**  
% ÁREA AJARDINADA: 10%  
% ÁREA ARBOLADA: 10%

BARDAS:  
TRASERA 3.00 M.  
LATERAL 2.40 M.

**SIMBOLOGÍA:**

-  CONSTRUIBLE TECHADA  
HASTA 9 M. DE ALTURA  
**182.79M2**
-  CONSTRUIBLE TECHADA  
HASTA 3.60 M. DE ALTURA  
-
-  ÁREA DE RESTRICCIÓN  
CONSTRUCCIÓN
-  ÁREA DE RESTRICCIÓN DE  
SOLO VOLADOS  
**16.29M2**

ESCALA:

**1:200**

ACOTACIONES:

**METROS**

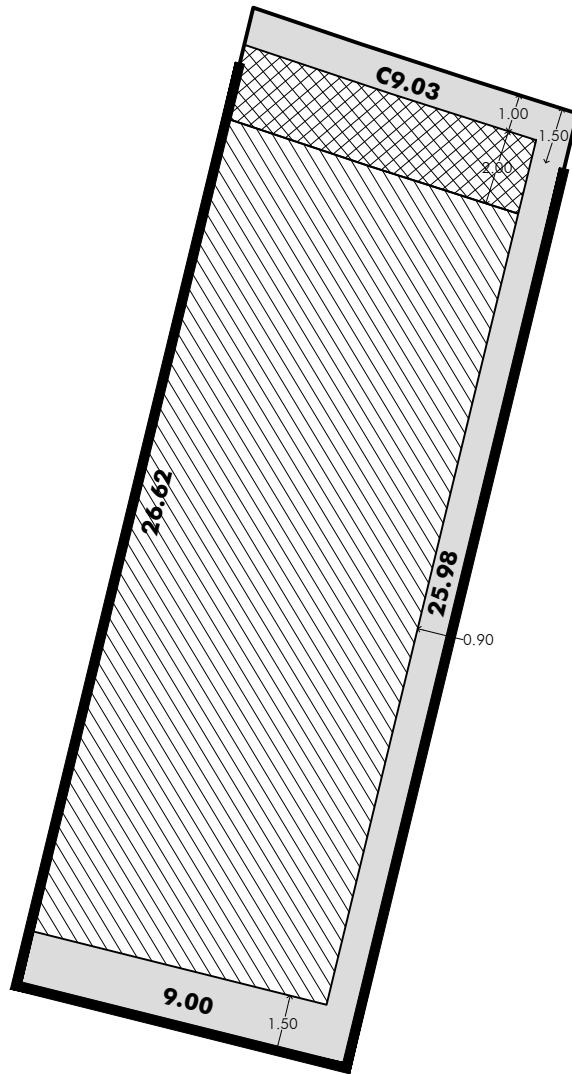
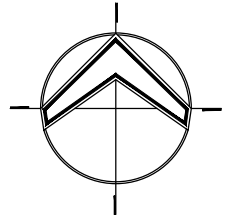

DIRECCIÓN:

CALLE: **AV.KALI** MANZANA: **03** LOTE: **61**

SUPERFICIE:

**236.51M2**

LOCALIZACIÓN:

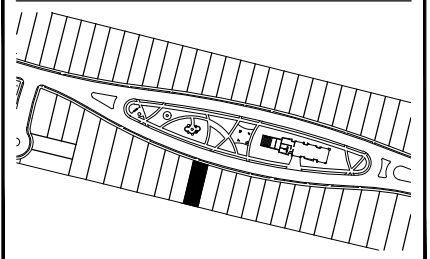

  
**Via Kali**  
**ARMONÍA VIVA**

PINEDA  
 + SAADI  
 ARQUITECTOS





**RESTRICCIONES:**

- FRENTE 1.00 M.
- POSTERIOR 1.50 M.
- LATERALES:
- SUR O PONIENTE: 0.00 M.  
(EXCEPTO PERIMETRAL 0.15 M)
- NORTE U ORIENTE: 0.90 M.  
(EXCEPTO PERIMETRAL 0.15 M)
- CURVA EN ROTONDA: 1.00 M.
- CAJONES ESTACIONAMIENTO:  
2 MÍNIMO

**% PERMEABLE : 20%**  
**% ÁREA VERDE: 20%**  
 % ÁREA AJARDINADA: 10%  
 % ÁREA ARBOLADA: 10%

**BARDAS:**  
 TRASERA 3.00 M.  
 LATERAL 2.40 M.

**SIMBOLOGÍA:**

-  CONSTRUIBLE TECHADA  
HASTA 9 M. DE ALTURA  
**176.58M2**
-  CONSTRUIBLE TECHADA  
HASTA 3.60 M. DE ALTURA  
-
-  ÁREA DE RESTRICCIÓN  
CONSTRUCCIÓN
-  ÁREA DE RESTRICCIÓN DE  
SOLO VOLADOS  
**16.25M2**

ESCALA:

**1:200**

ACOTACIONES:

**METROS**

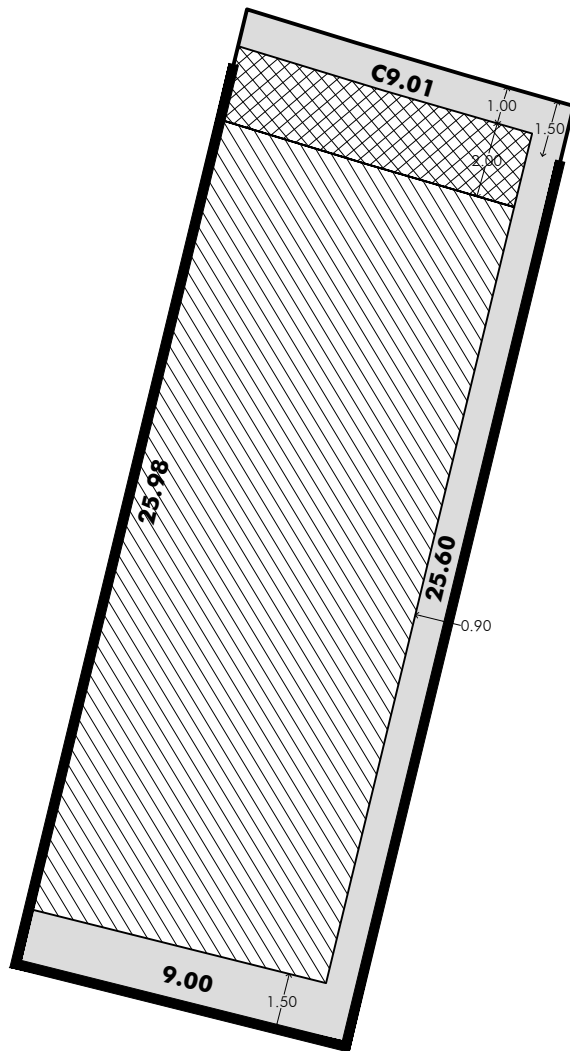
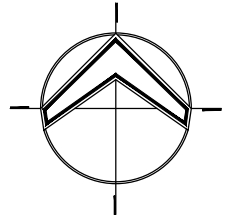

DIRECCIÓN: \_\_\_\_\_  
 CALLE: **AV.KALI** MANZANA: **03** LOTE: **62**

SUPERFICIE: \_\_\_\_\_  
**231.92M2**

LOCALIZACIÓN: \_\_\_\_\_

**Via Kali**  
 ARMONÍA VIVA

PINEDA + SAADI  
 ARQUITECTOS

**RESTRICCIONES:**

- FRENTE 1.00 M.
- POSTERIOR 1.50 M.
- LATERALES: SUR O PONIENTE: 0.00 M. (EXCEPTO PERIMETRAL 0.15 M) NORTE U ORIENTE: 0.90 M. (EXCEPTO PERIMETRAL 0.15 M)
- CURVA EN ROTONDA: 1.00 M.
- CAJONES ESTACIONAMIENTO: 2 MÍNIMO

**% PERMEABLE : 20%**  
**% ÁREA VERDE: 20%**  
 % ÁREA AJARDINADA: 10%  
 % ÁREA ARBOLADA: 10%

**BARDAS:**  
 TRASERA 3.00 M.  
 LATERAL 2.40 M.

**SIMBOLOGÍA:**

- CONSTRUIBLE TECHADA HASTA 9 M. DE ALTURA **172.39M2**
- CONSTRUIBLE TECHADA HASTA 3.60 M. DE ALTURA -
- ÁREA DE RESTRICCIÓN CONSTRUCCIÓN
- ÁREA DE RESTRICCIÓN DE SOLO VOLADOS **16.22M2**

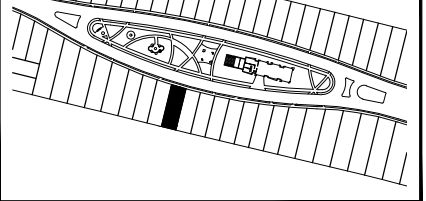

ESCALA: \_\_\_\_\_  
**1:200**

ACOTACIONES: \_\_\_\_\_  
**METROS**

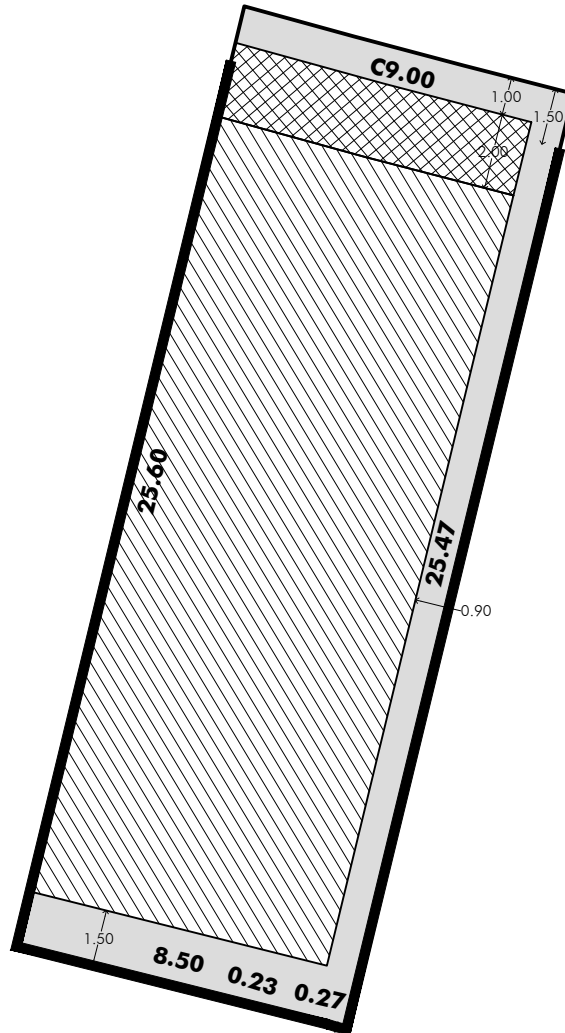
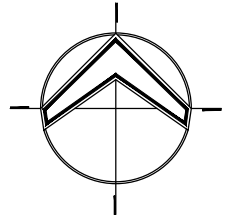

DIRECCIÓN:

CALLE:

**AV.KALI**

MANZANA:

**03**

LOTE:

**63**

SUPERFICIE:

**229.57M2**

LOCALIZACIÓN:

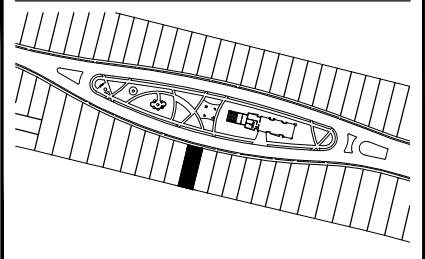

  
**Via Kali**  
**ARMONÍA VIVA**

PINEDA  
 + SAADI  
 ARQUITECTOS

**RESTRICCIONES:**

- FRENTE 1.00 M.
- POSTERIOR 1.50 M.
- LATERALES:
- SUR O PONIENTE: 0.00 M.  
(EXCEPTO PERIMETRAL 0.15 M)
- NORTE U ORIENTE: 0.90 M.  
(EXCEPTO PERIMETRAL 0.15 M)
- CURVA EN ROTONDA: 1.00 M.
- CAJONES ESTACIONAMIENTO:  
2 MÍNIMO

**% PERMEABLE : 20%**

**% ÁREA VERDE: 20%**

**% ÁREA AJARDINADA: 10%**





**% ÁREA ARBOLADA: 10%**

**BARDAS:**

TRASERA 3.00 M.

LATERAL 2.40 M.

**SIMBOLOGÍA:**

-  CONSTRUIBLE TECHADA  
HASTA 9 M. DE ALTURA  
**170.20M2**
-  CONSTRUIBLE TECHADA  
HASTA 3.60 M. DE ALTURA  
-
-  ÁREA DE RESTRICCIÓN  
CONSTRUCCIÓN
-  ÁREA DE RESTRICCIÓN DE  
SOLO VOLADOS  
**16.20M2**

ESCALA:

**1:200**

ACOTACIONES:

**METROS**

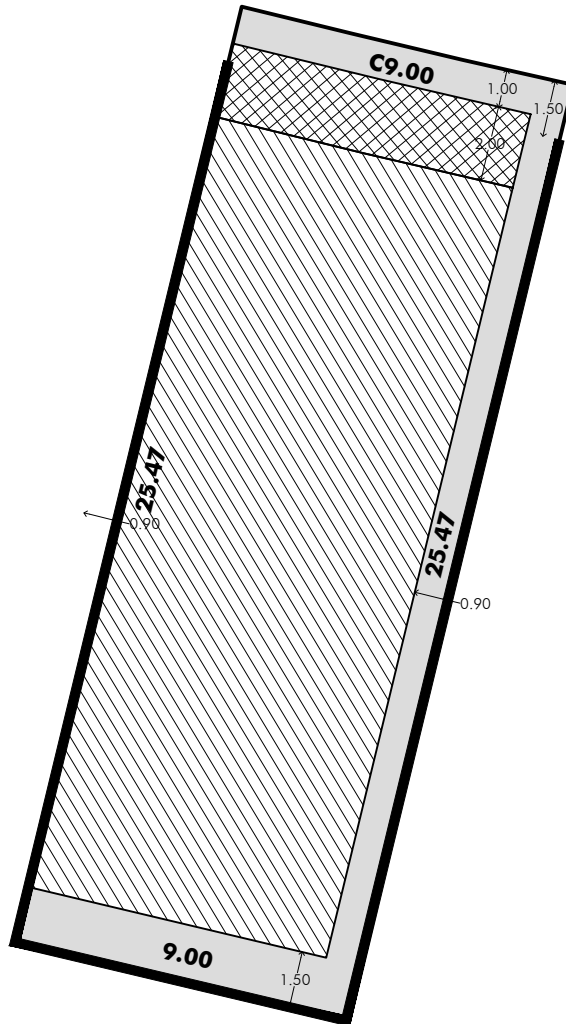
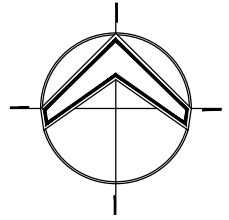

DIRECCIÓN:

CALLE: **AV. KALI** MANZANA: **03** LOTE: **64**

SUPERFICIE:

**229.05**

LOCALIZACIÓN:

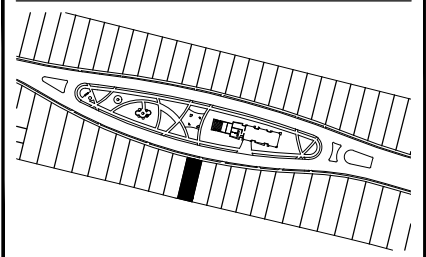

**Vía Kali**  
ARMONÍA VIVA

PINEDA  
+ SAADI  
ARQUITECTOS

**RESTRICCIONES:**

- FRENTE 1.00 M.
  - POSTERIOR 1.50 M.
  - LATERALES:
  - SUR O PONIENTE: 0.00 M.
  - (EXCEPTO PERIMETRAL 0.15 M)
  - NORTE U ORIENTE: 0.90 M.
  - (EXCEPTO PERIMETRAL 0.15 M)
  - CURVA EN ROTONDA: 1.00 M.
  - CAJONES ESTACIONAMIENTO:  
2 MÍNIMO
- |                           |            |
|---------------------------|------------|
| <b>% PERMEABLE :</b>      | <b>20%</b> |
| <b>% ÁREA VERDE:</b>      | <b>20%</b> |
| <b>% ÁREA AJARDINADA:</b> | <b>10%</b> |
| <b>% ÁREA ARBOLADA:</b>   | <b>10%</b> |
- BARDAS:**  
TRASERA 3.00 M.  
LATERAL 2.40 M.

**SIMBOLOGÍA:**

- CONSTRUIBLE TECHADA  
HASTA 9 M. DE ALTURA  
**169.68M2**
- CONSTRUIBLE TECHADA  
HASTA 3.60 M. DE ALTURA  
-
- ÁREA DE RESTRICCIÓN  
CONSTRUCCIÓN
- ÁREA DE RESTRICCIÓN DE  
SOLO VOLADOS  
**16.20M2**

ESCALA:

**1:200**

ACOTACIONES:

**METROS**



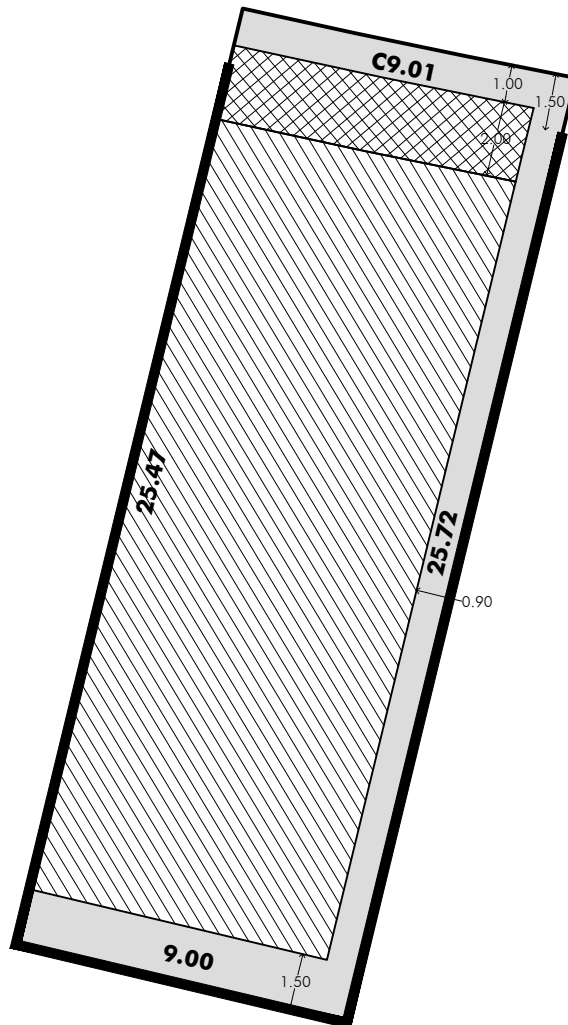
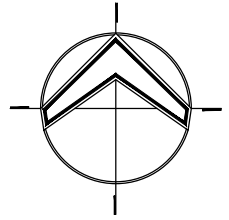

DIRECCIÓN:  
CALLE:

**AV.KALI**

MANZANA:

**03**

LOTE:

**65**

SUPERFICIE:

**230.20M2**

LOCALIZACIÓN:

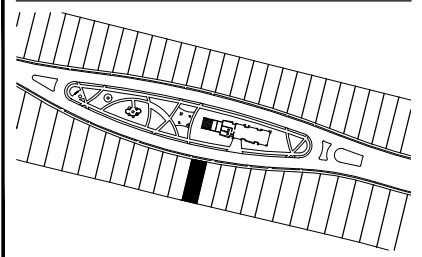

  
**Via Kali**  
**ARMONÍA VIVA**

PINEDA  
+ SAADI  
ARQUITECTOS





**RESTRICCIONES:**

- FRENTE 1.00 M.
- POSTERIOR 1.50 M.
- LATERALES:  
SUR O PONIENTE: 0.00 M.  
(EXCEPTO PERIMETRAL 0.15 M)
- NORTE U ORIENTE: 0.90 M.  
(EXCEPTO PERIMETRAL 0.15 M)
- CURVA EN ROTONDA: 1.00 M.
- CAJONES ESTACIONAMIENTO:  
2 MÍNIMO

**% PERMEABLE : 20%**  
**% ÁREA VERDE: 20%**  
**% ÁREA AJARDINADA: 10%**  
**% ÁREA ARBOLADA: 10%**

BARDAS:  
TRASERA 3.00 M.  
LATERAL 2.40 M.

**SIMBOLOGÍA:**

-  CONSTRUIBLE TECHADA  
HASTA 9 M. DE ALTURA  
**170.60M2**
-  CONSTRUIBLE TECHADA  
HASTA 3.60 M. DE ALTURA  
-
-  ÁREA DE RESTRICCIÓN  
CONSTRUCCIÓN
-  ÁREA DE RESTRICCIÓN DE  
SOLO VOLADOS  
**16.21M2**

ESCALA:

**1:200**

ACOTACIONES:

**METROS**

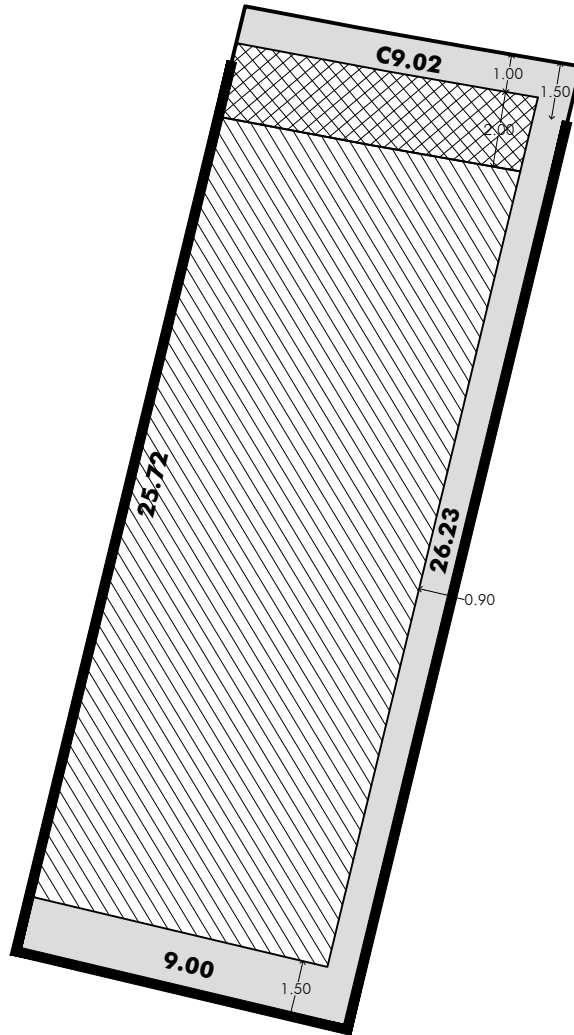
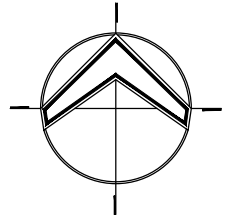

DIRECCIÓN:  
CALLE:

**AV.KALI**

MANZANA:

**03**

LOTE:

**66**

SUPERFICIE:

**233.59M2**

LOCALIZACIÓN:

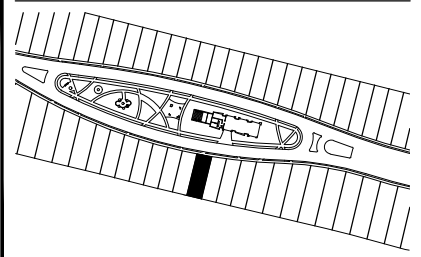

  
**Vía Kali**  
ARMONÍA VIVA

PINEDA  
+ SAADI  
ARQUITECTOS





**RESTRICCIONES:**

- FRENTE 1.00 M.
- POSTERIOR 1.50 M.
- LATERALES:  
SUR O PONIENTE: 0.00 M.  
(EXCEPTO PERIMETRAL 0.15 M)
- NORTE U ORIENTE: 0.90 M.  
(EXCEPTO PERIMETRAL 0.15 M)
- CURVA EN ROTONDA: 1.00 M.
- CAJONES ESTACIONAMIENTO:  
2 MÍNIMO

**% PERMEABLE : 20%**  
**% ÁREA VERDE: 20%**  
**% ÁREA AJARDINADA: 10%**  
**% ÁREA ARBOLADA: 10%**

**BARDAS:**  
TRASERA 3.00 M.  
LATERAL 2.40 M.

**SIMBOLOGÍA:**

-  CONSTRUIBLE TECHADA  
HASTA 9 M. DE ALTURA  
**173.52M2**
-  CONSTRUIBLE TECHADA  
HASTA 3.60 M. DE ALTURA  
-
-  ÁREA DE RESTRICCIÓN  
CONSTRUCCIÓN
-  ÁREA DE RESTRICCIÓN DE  
SOLO VOLADOS  
**16.23M2**

ESCALA:

**1:200**

ACOTACIONES:

**METROS**

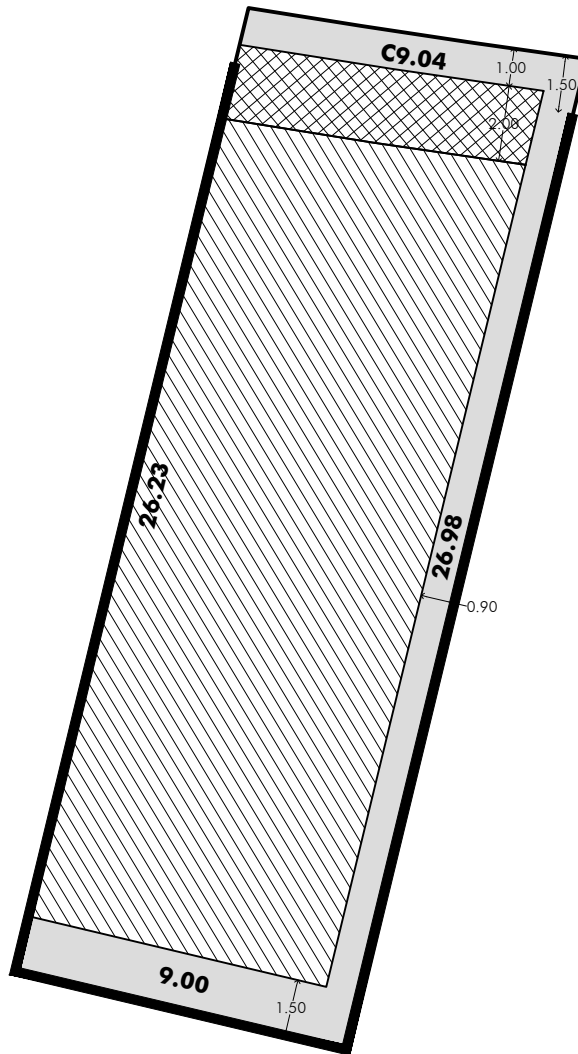
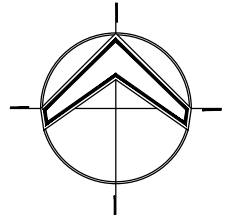

DIRECCIÓN: \_\_\_\_\_  
 CALLE: **AV. KALI** MANZANA: **03** LOTE: **67**

SUPERFICIE: \_\_\_\_\_  
**239.23M2**

LOCALIZACIÓN: \_\_\_\_\_

**RESTRICCIONES:**

- FRENTE 1.00 M.
- POSTERIOR 1.50 M.
- LATERALES: SUR O PONIENTE: 0.00 M. (EXCEPTO PERIMETRAL 0.15 M) NORTE U ORIENTE: 0.90 M. (EXCEPTO PERIMETRAL 0.15 M)
- CURVA EN ROTONDA: 1.00 M.
- CAJONES ESTACIONAMIENTO: 2 MÍNIMO

**% PERMEABLE : 20%**  
**% ÁREA VERDE: 20%**  
 % ÁREA AJARDINADA: 10%  
 % ÁREA ARBOLADA: 10%

**BARDAS:**  
 TRASERA 3.00 M.  
 LATERAL 2.40 M.

**SIMBOLOGÍA:**

- CONSTRUIBLE TECHADA HASTA 9 M. DE ALTURA **178.44M2**
- CONSTRUIBLE TECHADA HASTA 3.60 M. DE ALTURA -
- ÁREA DE RESTRICCIÓN CONSTRUCCIÓN
- ÁREA DE RESTRICCIÓN DE SOLO VOLADOS **16.26M2**

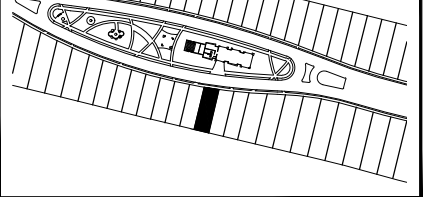

ESCALA: \_\_\_\_\_  
**1:200**

ACOTACIONES: \_\_\_\_\_  
**METROS**

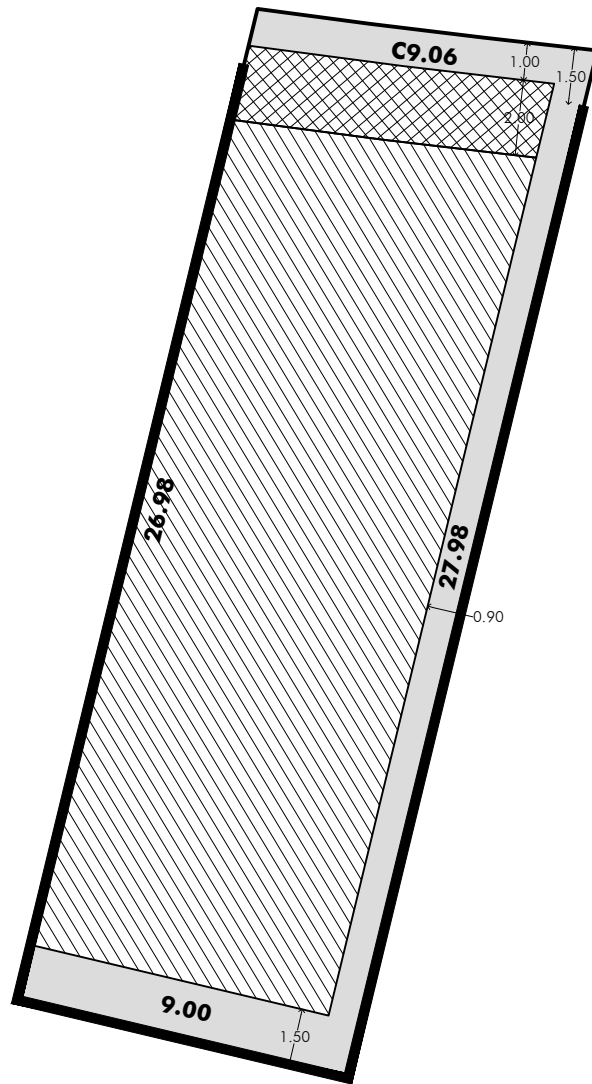
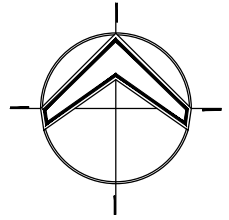

DIRECCIÓN:  
CALLE:

**AV.KALI**

MANZANA:

**03**

LOTE:

**68**

SUPERFICIE:

**247.13M2**

LOCALIZACIÓN:

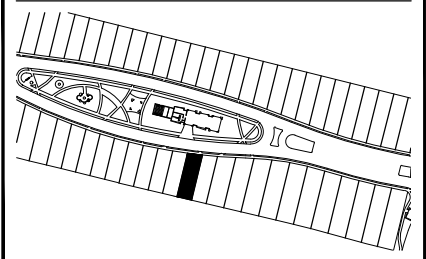

  
**Vía Kali**  
ARMONÍA VIVA

PINEDA  
+ SAADI  
ARQUITECTOS





**RESTRICCIONES:**

- FRENTE 1.00 M.
- POSTERIOR 1.50 M.
- LATERALES:
- SUR O PONIENTE: 0.00 M.  
(EXCEPTO PERIMETRAL 0.15 M)
- NORTE U ORIENTE: 0.90 M.  
(EXCEPTO PERIMETRAL 0.15 M)
- CURVA EN ROTONDA: 1.00 M.
- CAJONES ESTACIONAMIENTO:  
2 MÍNIMO

**% PERMEABLE : 20%**  
**% ÁREA VERDE: 20%**  
**% ÁREA AJARDINADA: 10%**  
**% ÁREA ARBOLADA: 10%**

**BARDAS:**  
TRASERA 3.00 M.  
LATERAL 2.40 M.

**SIMBOLOGÍA:**

-  CONSTRUIBLE TECHADA  
HASTA 9 M. DE ALTURA  
**185.38M2**
-  CONSTRUIBLE TECHADA  
HASTA 3.60 M. DE ALTURA  
-
-  ÁREA DE RESTRICCIÓN  
CONSTRUCCIÓN
-  ÁREA DE RESTRICCIÓN DE  
SOLO VOLADOS  
**16.31M2**

ESCALA:

**1:200**

ACOTACIONES:

**METROS**

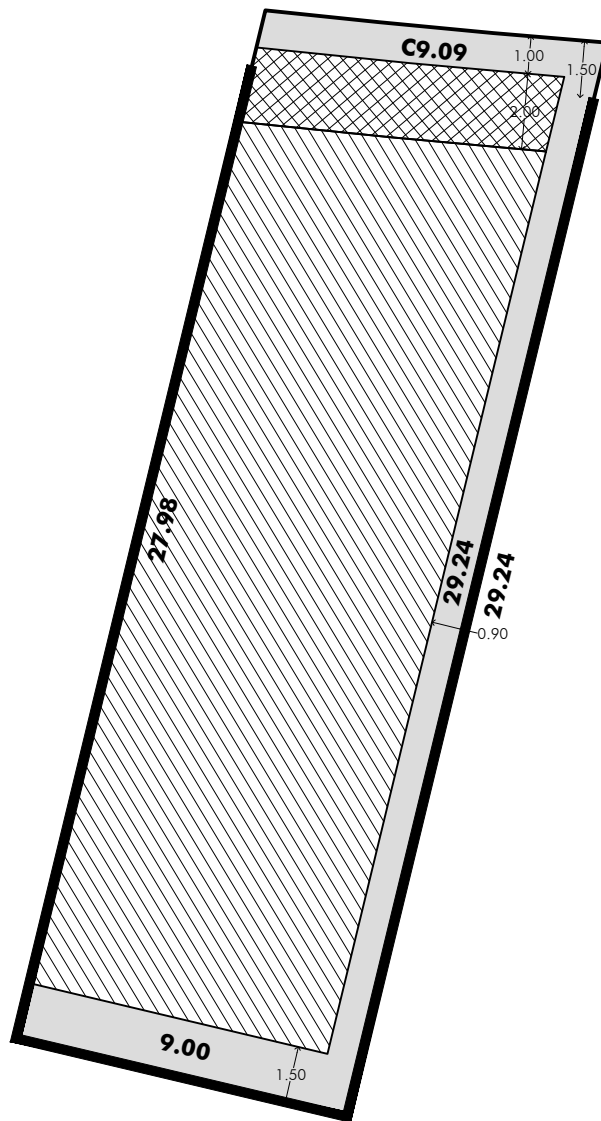
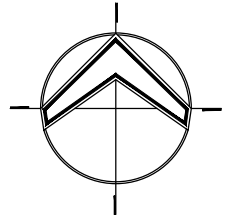

DIRECCIÓN:

CALLE:

**AV.KALI**

MANZANA:

**03**

LOTE:

**69**

SUPERFICIE:

**257.31**

LOCALIZACIÓN:

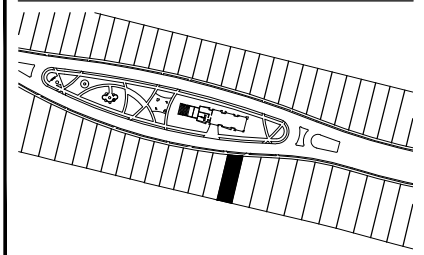

  
**Via Kali**  
**ARMONÍA VIVA**

PINEDA  
 + SAADI  
 ARQUITECTOS

**RESTRICCIONES:**

- FRENTE 1.00 M.
- POSTERIOR 1.50 M.
- LATERALES:
- SUR O PONIENTE: 0.00 M.
- (EXCEPTO PERIMETRAL 0.15 M)
- NORTE U ORIENTE: 0.90 M.
- (EXCEPTO PERIMETRAL 0.15 M)
- CURVA EN ROTONDA: 1.00 M.
- CAJONES ESTACIONAMIENTO:  
2 MÍNIMO

% PERMEABLE : **20%**

% ÁREA VERDE: **20%**



% ÁREA AJARDINADA: 10%

% ÁREA ARBOLADA: 10%

BARDAS:

TRASERA 3.00 M.  
 LATERAL 2.40 M.

**SIMBOLOGÍA:**

-  CONSTRUIBLE TECHADA  
HASTA 9 M. DE ALTURA  
**194.36M2**
-  CONSTRUIBLE TECHADA  
HASTA 3.60 M. DE ALTURA  
-
-  ÁREA DE RESTRICCIÓN  
CONSTRUCCIÓN
-  ÁREA DE RESTRICCIÓN DE  
SOLO VOLADOS  
**16.36M2**

ESCALA:

**1:200**

ACOTACIONES:

**METROS**

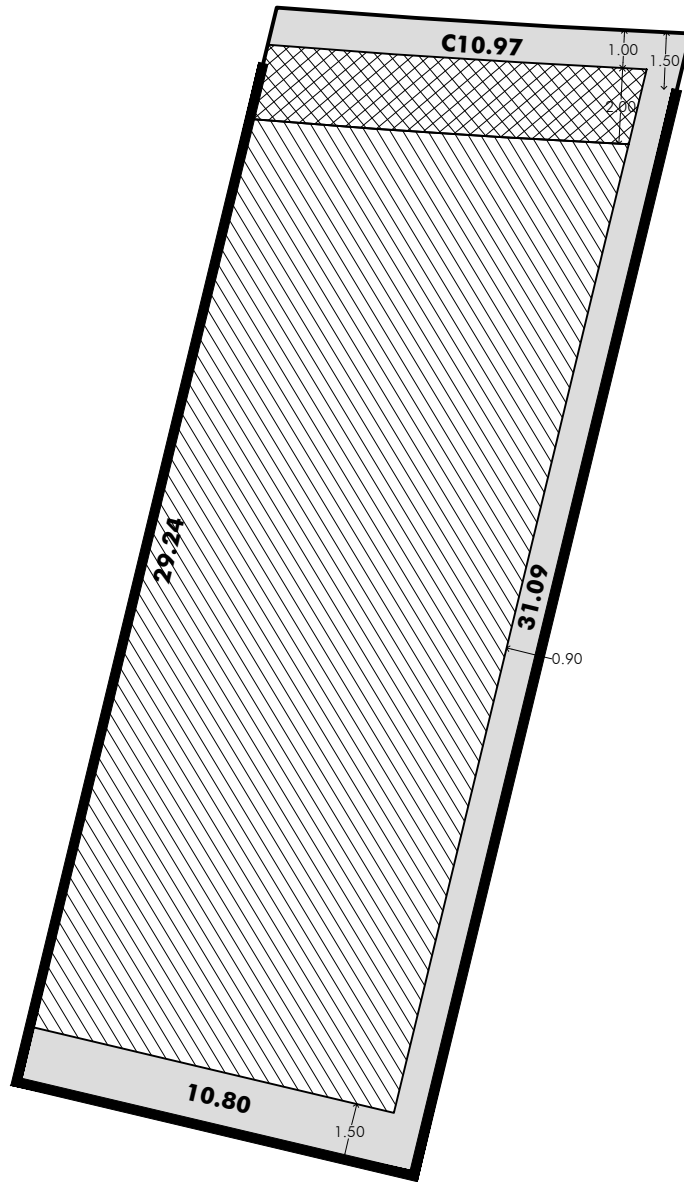
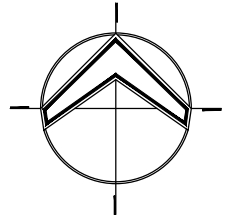

DIRECCIÓN:  
CALLE:

**AV.KALI**

MANZANA:

**03**

LOTE:

**70**

SUPERFICIE:

**325.46M2**

LOCALIZACIÓN:

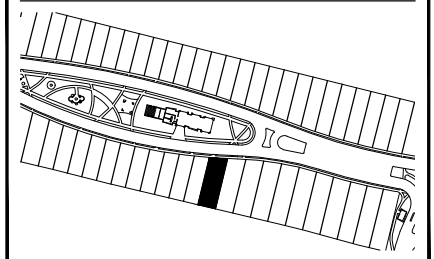

  
**Vía Kali**  
ARMONÍA VIVA

PINEDA  
+ SAADI  
ARQUITECTOS





**RESTRICCIONES:**

- FRENTE 1.00 M.
- POSTERIOR 1.50 M.
- LATERALES:
- SUR O PONIENTE: 0.00 M.
- (EXCEPTO PERIMETRAL 0.15 M)
- NORTE U ORIENTE: 0.90 M.
- (EXCEPTO PERIMETRAL 0.15 M)
- CURVA EN ROTONDA: 1.00 M.
- CAJONES ESTACIONAMIENTO:  
2 MÍNIMO

**% PERMEABLE : 20%**  
**% ÁREA VERDE: 20%**  
% ÁREA AJARDINADA: 10%  
% ÁREA ARBOLADA: 10%

**BARDAS:**  
TRASERA 3.00 M.  
LATERAL 2.40 M.

**SIMBOLOGÍA:**

-  CONSTRUIBLE TECHADA  
HASTA 9 M. DE ALTURA  
**252.55M2**
-  CONSTRUIBLE TECHADA  
HASTA 3.60 M. DE ALTURA
-  ÁREA DE RESTRICCIÓN  
CONSTRUCCIÓN
-  ÁREA DE RESTRICCIÓN DE  
SOLO VOLADOS  
**20.10M2**

ESCALA:

**1:200**

ACOTACIONES:

**METROS**

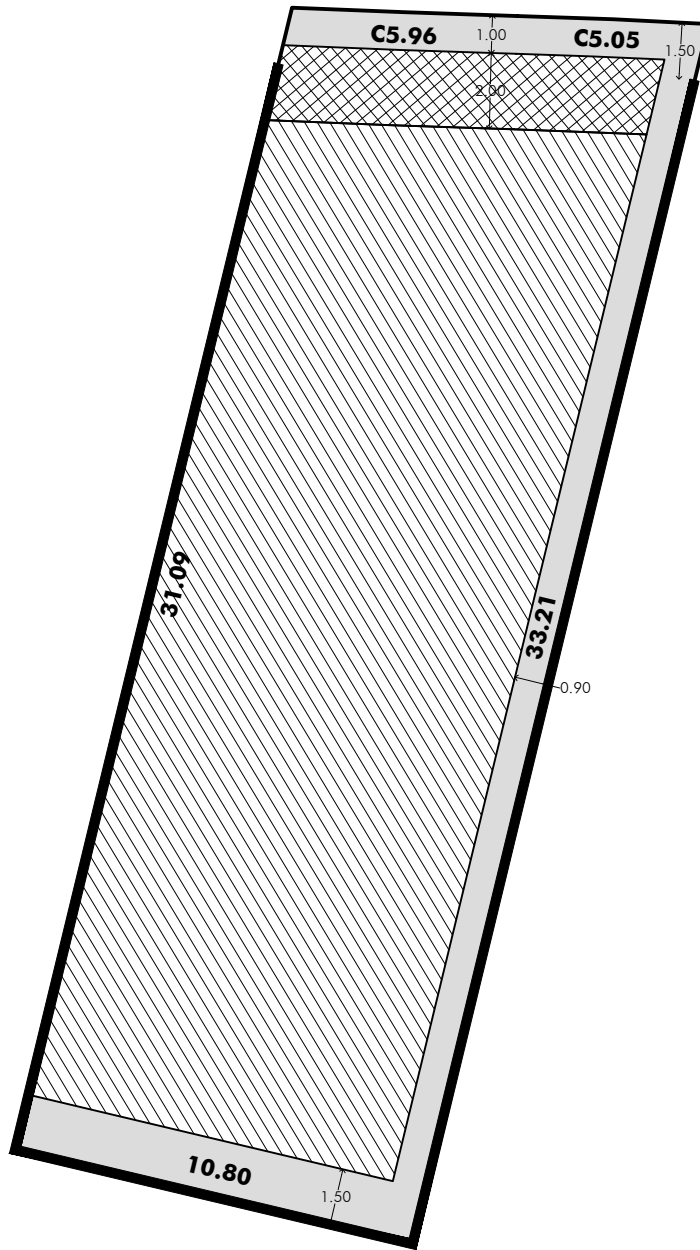
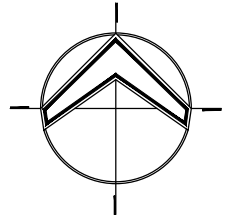

DIRECCIÓN:

CALLE: **AV.KALI** MANZANA: **03** LOTE: **71**

SUPERFICIE:

**347.30**

LOCALIZACIÓN:

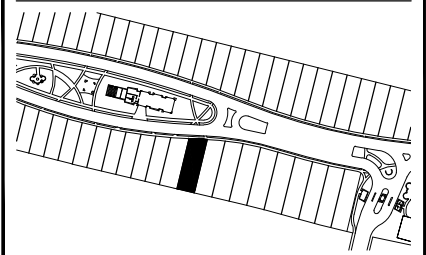

  
**Via Kali**  
 ARMONÍA VIVA

PINEDA  
 + SAADI  
 ARQUITECTOS





**RESTRICCIONES:**

- FRENTE 1.00 M.
- POSTERIOR 1.50 M.
- LATERALES:
- SUR O PONIENTE: 0.00 M.  
(EXCEPTO PERIMETRAL 0.15 M)
- NORTE U ORIENTE: 0.90 M.  
(EXCEPTO PERIMETRAL 0.15 M)
- CURVA EN ROTONDA: 1.00 M.
- CAJONES ESTACIONAMIENTO:  
2 MÍNIMO

**% PERMEABLE : 20%**  
**% ÁREA VERDE: 20%**  
**% ÁREA AJARDINADA: 10%**  
**% ÁREA ARBOLADA: 10%**

**BARDAS:**  
 TRASERA 3.00 M.  
 LATERAL 2.40 M.

**SIMBOLOGÍA:**

-  CONSTRUIBLE TECHADA  
HASTA 9 M. DE ALTURA  
**272.34M2**
-  CONSTRUIBLE TECHADA  
HASTA 3.60 M. DE ALTURA
-  ÁREA DE RESTRICCIÓN  
CONSTRUCCIÓN
-  ÁREA DE RESTRICCIÓN DE  
SOLO VOLADOS  
**20.20M2**

ESCALA:

**1:200**

ACOTACIONES:

**METROS**

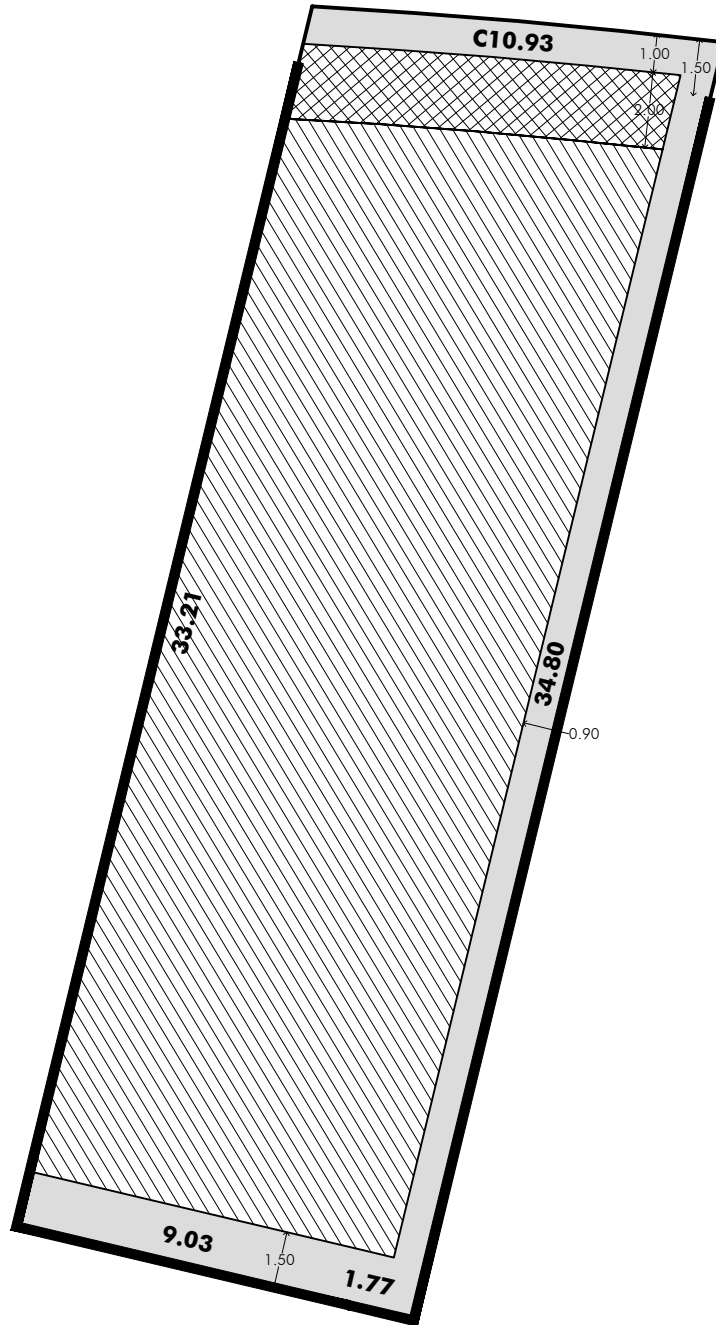
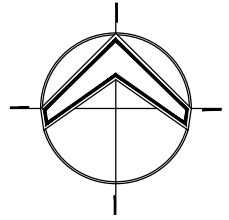

DIRECCIÓN:

CALLE:

**AV.KALI**

MANZANA:

**03**

LOTE:

**72**

SUPERFICIE:

**367.86M2**

LOCALIZACIÓN:

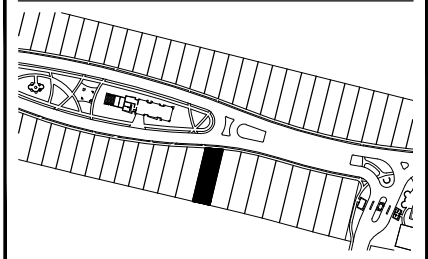

  
**Via Kali**  
 ARMONÍA VIVA

PINEDA  
 + SAADI  
 ARQUITECTOS





**RESTRICCIONES:**

- FRENTE 1.00 M.
- POSTERIOR 1.50 M.
- LATERALES:
- SUR O PONIENTE: 0.00 M.  
(EXCEPTO PERIMETRAL 0.15 M)
- NORTE U ORIENTE: 0.90 M.  
(EXCEPTO PERIMETRAL 0.15 M)
- CURVA EN ROTONDA: 1.00 M.
- CAJONES ESTACIONAMIENTO:  
2 MÍNIMO

- % PERMEABLE : 20%**
- % ÁREA VERDE: 20%**
- % ÁREA AJARDINADA: 10%
- % ÁREA ARBOLADA: 10%

BARDAS:  
 TRASERA 3.00 M.  
 LATERAL 2.40 M.

**SIMBOLOGÍA:**

-  CONSTRUIBLE TECHADA  
HASTA 9 M. DE ALTURA  
**291.67M2**
-  CONSTRUIBLE TECHADA  
HASTA 3.60 M. DE ALTURA  
-
-  ÁREA DE RESTRICCIÓN  
CONSTRUCCIÓN
-  ÁREA DE RESTRICCIÓN DE  
SOLO VOLADOS  
**20.05M2**

ESCALA:

**1:200**

ACOTACIONES:

**METROS**



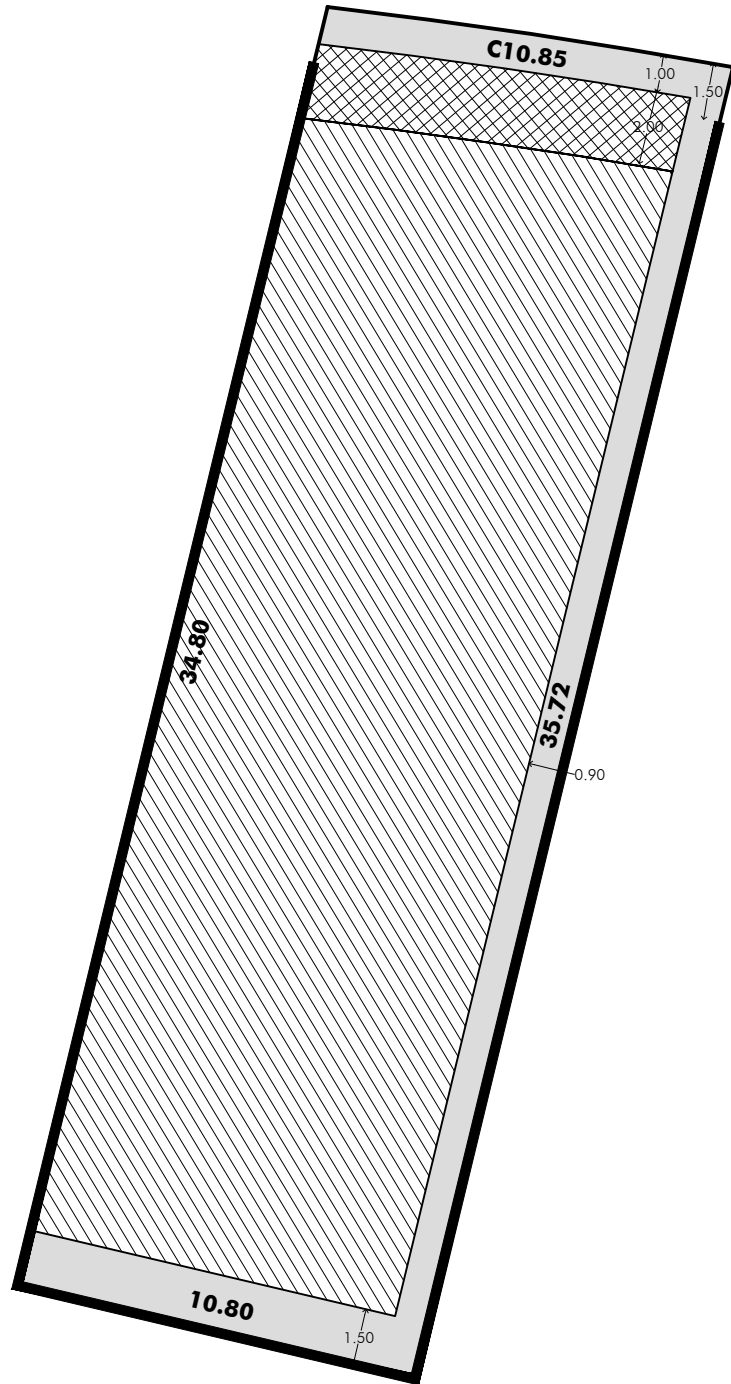
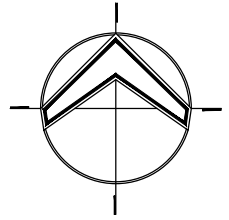

DIRECCIÓN: \_\_\_\_\_  
 CALLE: **AV.KALI** MANZANA: **03** LOTE: **73**

SUPERFICIE: \_\_\_\_\_  
**381.39M2**

LOCALIZACIÓN: \_\_\_\_\_

**Vía Kali**  
**ARMONÍA VIVA**

PINEDA + SAADI  
 ARQUITECTOS

**RESTRICCIONES:**

- FRENTE 1.00 M.
- POSTERIOR 1.50 M.
- LATERALES: SUR O PONIENTE: 0.00 M. (EXCEPTO PERIMETRAL 0.15 M) NORTE U ORIENTE: 0.90 M. (EXCEPTO PERIMETRAL 0.15 M)
- CURVA EN ROTONDA: 1.00 M.
- CAJONES ESTACIONAMIENTO: 2 MÍNIMO

**% PERMEABLE : 20%**  
**% ÁREA VERDE: 20%**  
 % ÁREA AJARDINADA: 10%  
 % ÁREA ARBOLADA: 10%

**BARDAS:**  
 TRASERA 3.00 M.  
 LATERAL 2.40 M.

**SIMBOLOGÍA:**

- CONSTRUIBLE TECHADA HASTA 9 M. DE ALTURA **304.58M2**
- CONSTRUIBLE TECHADA HASTA 3.60 M. DE ALTURA -
- ÁREA DE RESTRICCIÓN CONSTRUCCIÓN
- ÁREA DE RESTRICCIÓN DE SOLO VOLADOS **19.89M2**

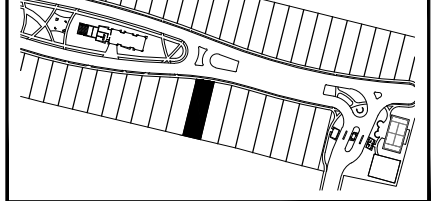

ESCALA: \_\_\_\_\_  
**1:200**

ACOTACIONES: \_\_\_\_\_  
**METROS**

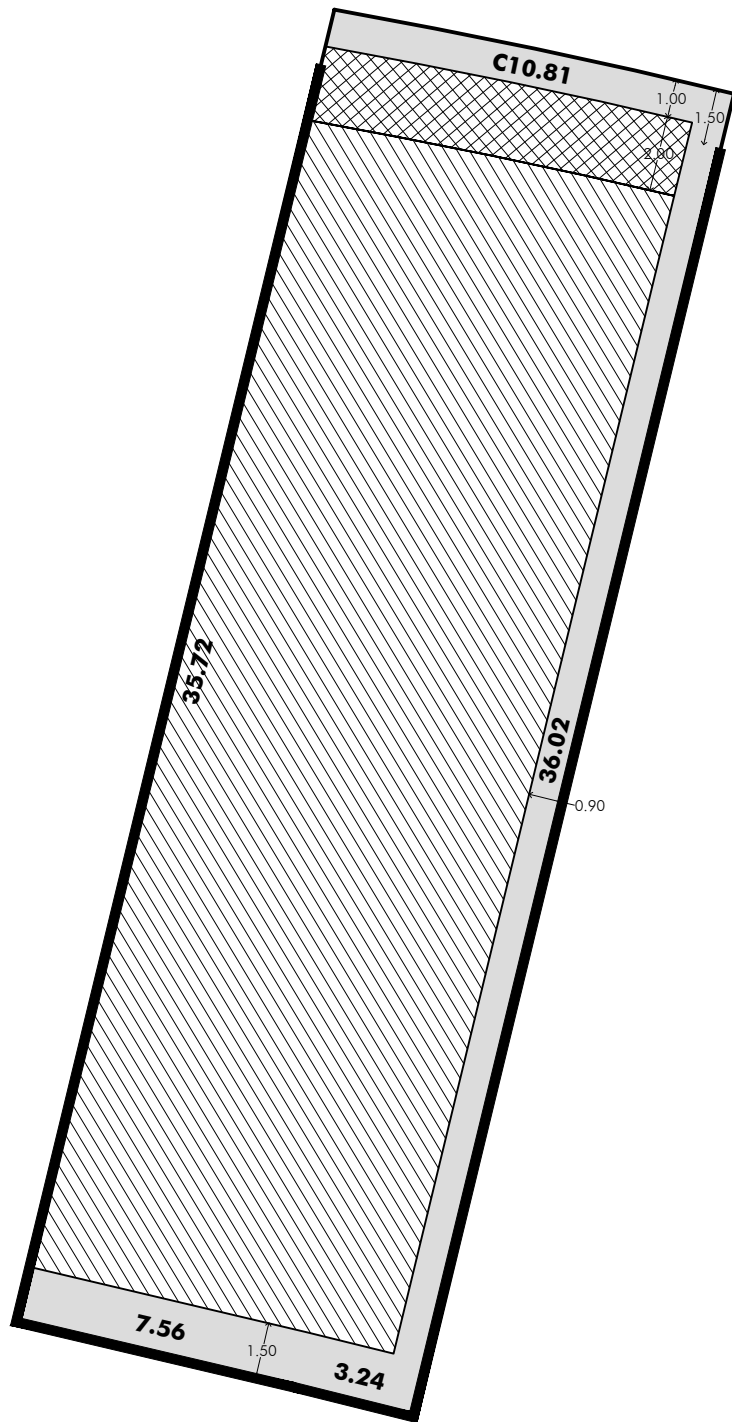
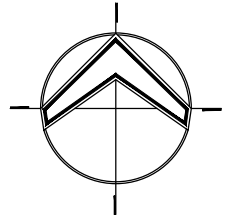

DIRECCIÓN:

CALLE:

**AV.KALI**

MANZANA:

**03**

LOTE:

**74**

SUPERFICIE:

**387.84M2**

LOCALIZACIÓN:

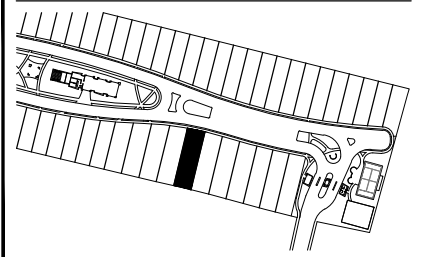

  
**Vía Kali**  
 ARMONÍA VIVA

PINEDA  
 + SAADI  
 ARQUITECTOS





**RESTRICCIONES:**

- FRENTE 1.00 M.
- POSTERIOR 1.50 M.
- LATERALES:
- SUR O PONIENTE: 0.00 M.  
(EXCEPTO PERIMETRAL 0.15 M)
- NORTE U ORIENTE: 0.90 M.  
(EXCEPTO PERIMETRAL 0.15 M)
- CURVA EN ROTONDA: 1.00 M.
- CAJONES ESTACIONAMIENTO:  
2 MÍNIMO

- % PERMEABLE : 20%**
- % ÁREA VERDE: 20%**
- % ÁREA AJARDINADA: 10%**
- % ÁREA ARBOLADA: 10%**

BARDAS:  
 TRASERA 3.00 M.  
 LATERAL 2.40 M.

**SIMBOLOGÍA:**

-  CONSTRUIBLE TECHADA  
HASTA 9 M. DE ALTURA  
**310.85M2**
-  CONSTRUIBLE TECHADA  
HASTA 3.60 M. DE ALTURA  
-
-  ÁREA DE RESTRICCIÓN  
CONSTRUCCIÓN
-  ÁREA DE RESTRICCIÓN DE  
SOLO VOLADOS  
**19.81M2**

ESCALA:

**1:200**

ACOTACIONES:

**METROS**

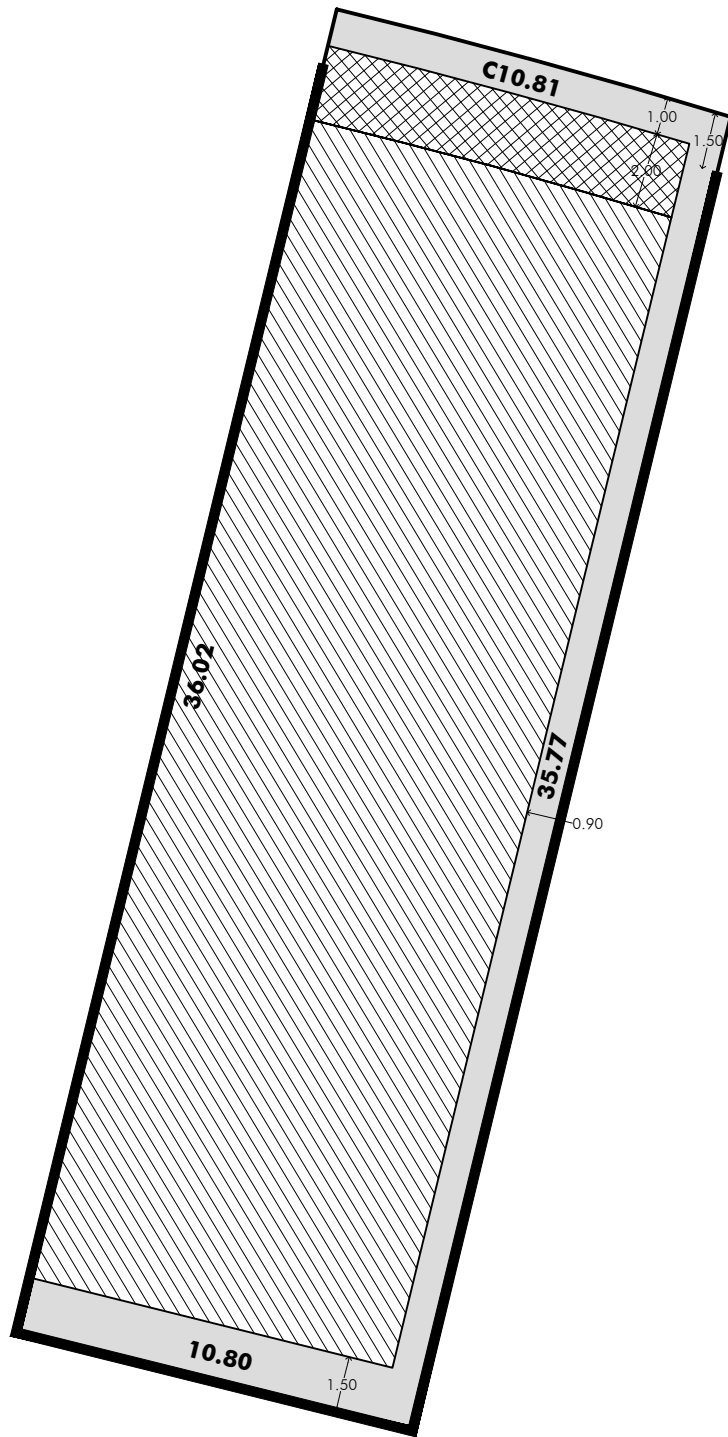
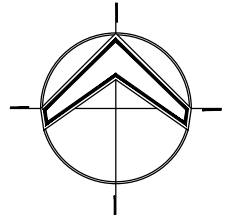

DIRECCIÓN: \_\_\_\_\_  
 CALLE: **AV.KALI** MANZANA: **03** LOTE: **75**

SUPERFICIE: \_\_\_\_\_  
**388.27M2**

LOCALIZACIÓN: \_\_\_\_\_

**Vía Kali**  
**ARMONÍA VIVA**

PINEDA + SAADI  
 ARQUITECTOS

**RESTRICCIONES:**

- FRENTE 1.00 M.
- POSTERIOR 1.50 M.
- LATERALES:
- SUR O PONIENTE: 0.00 M.
- (EXCEPTO PERIMETRAL 0.15 M)
- NORTE U ORIENTE: 0.90 M.
- (EXCEPTO PERIMETRAL 0.15 M)
- CURVA EN ROTONDA: 1.00 M.
- CAJONES ESTACIONAMIENTO: 2 MÍNIMO

**% PERMEABLE : 20%**

**% ÁREA VERDE: 20%**

**% ÁREA AJARDINADA: 10%**

**% ÁREA ARBOLADA: 10%**

**BARDAS:**

TRASERA 3.00 M.

LATERAL 2.40 M.

**SIMBOLOGÍA:**

- CONSTRUIBLE TECHADA HASTA 9 M. DE ALTURA **311.49M2**
- CONSTRUIBLE TECHADA HASTA 3.60 M. DE ALTURA -
- ÁREA DE RESTRICCIÓN CONSTRUCCIÓN
- ÁREA DE RESTRICCIÓN DE SOLO VOLADOS **19.81M2**

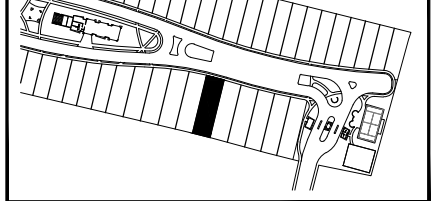

ESCALA: \_\_\_\_\_  
**1:200**

ACOTACIONES: \_\_\_\_\_  
**METROS**

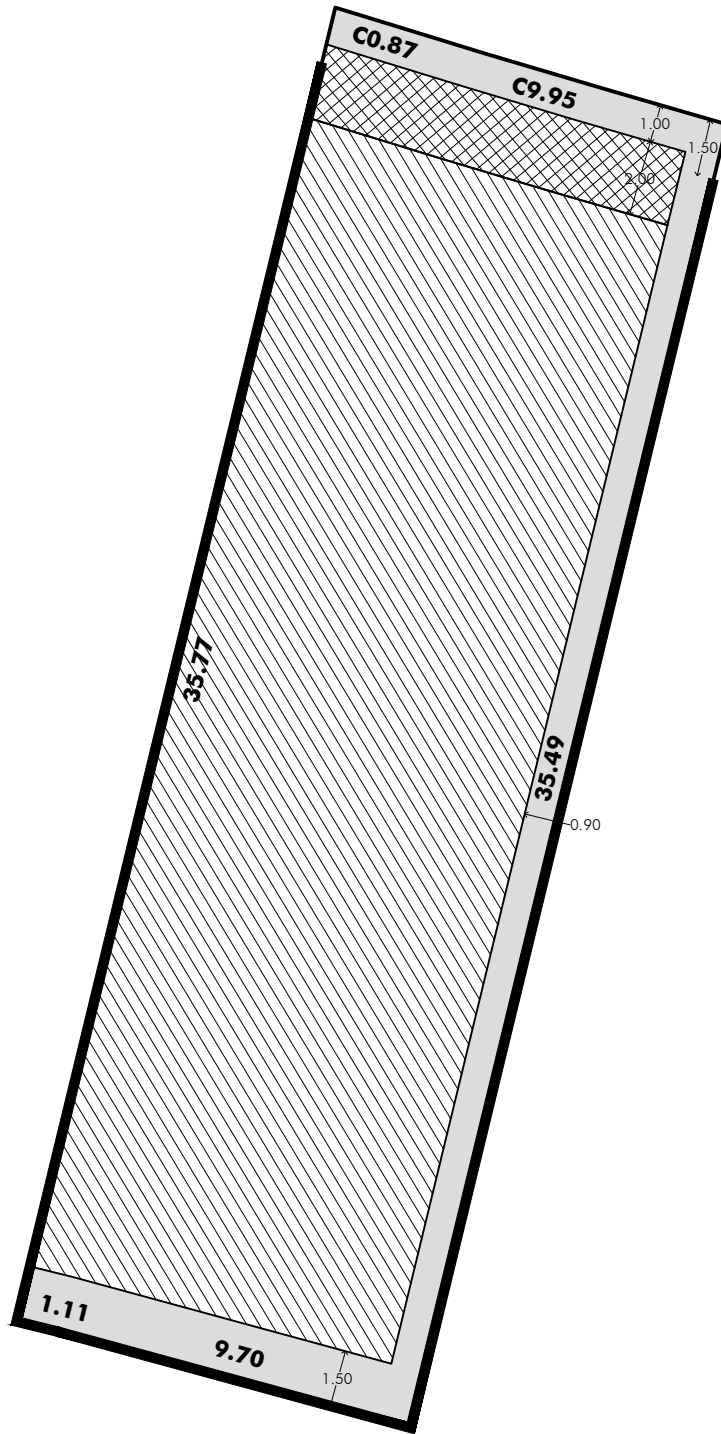
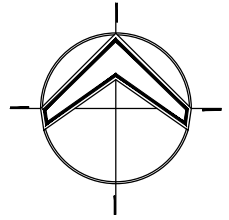

DIRECCIÓN:

CALLE:

**AV.KALI**

MANZANA:

**03**

LOTE:

**76**

SUPERFICIE:

**384.40M<sup>2</sup>**

LOCALIZACIÓN:

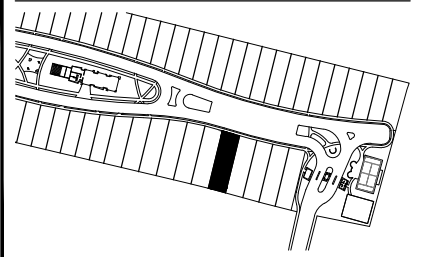

  
**Vía Kali**  
 ARMONÍA VIVA

PINEDA  
 + SAADI  
 ARQUITECTOS





**RESTRICCIONES:**

- FRENTE 1.00 M.
- POSTERIOR 1.50 M.
- LATERALES:
- SUR O PONIENTE: 0.00 M.  
(EXCEPTO PERIMETRAL 0.15 M)
- NORTE U ORIENTE: 0.90 M.  
(EXCEPTO PERIMETRAL 0.15 M)
- CURVA EN ROTONDA: 1.00 M.
- CAJONES ESTACIONAMIENTO:  
2 MÍNIMO

**% PERMEABLE : 20%**  
**% ÁREA VERDE: 20%**  
 % ÁREA AJARDINADA: 10%  
 % ÁREA ARBOLADA: 10%

**BARDAS:**  
 TRASERA 3.00 M.  
 LATERAL 2.40 M.

**SIMBOLOGÍA:**

-  CONSTRUIBLE TECHADA  
HASTA 9 M. DE ALTURA  
**307.87M<sup>2</sup>**
-  CONSTRUIBLE TECHADA  
HASTA 3.60 M. DE ALTURA  
-
-  ÁREA DE RESTRICCIÓN  
CONSTRUCCIÓN
-  ÁREA DE RESTRICCIÓN DE  
SOLO VOLADOS  
**19.83M<sup>2</sup>**

ESCALA:

**1:200**

ACOTACIONES:

**METROS**

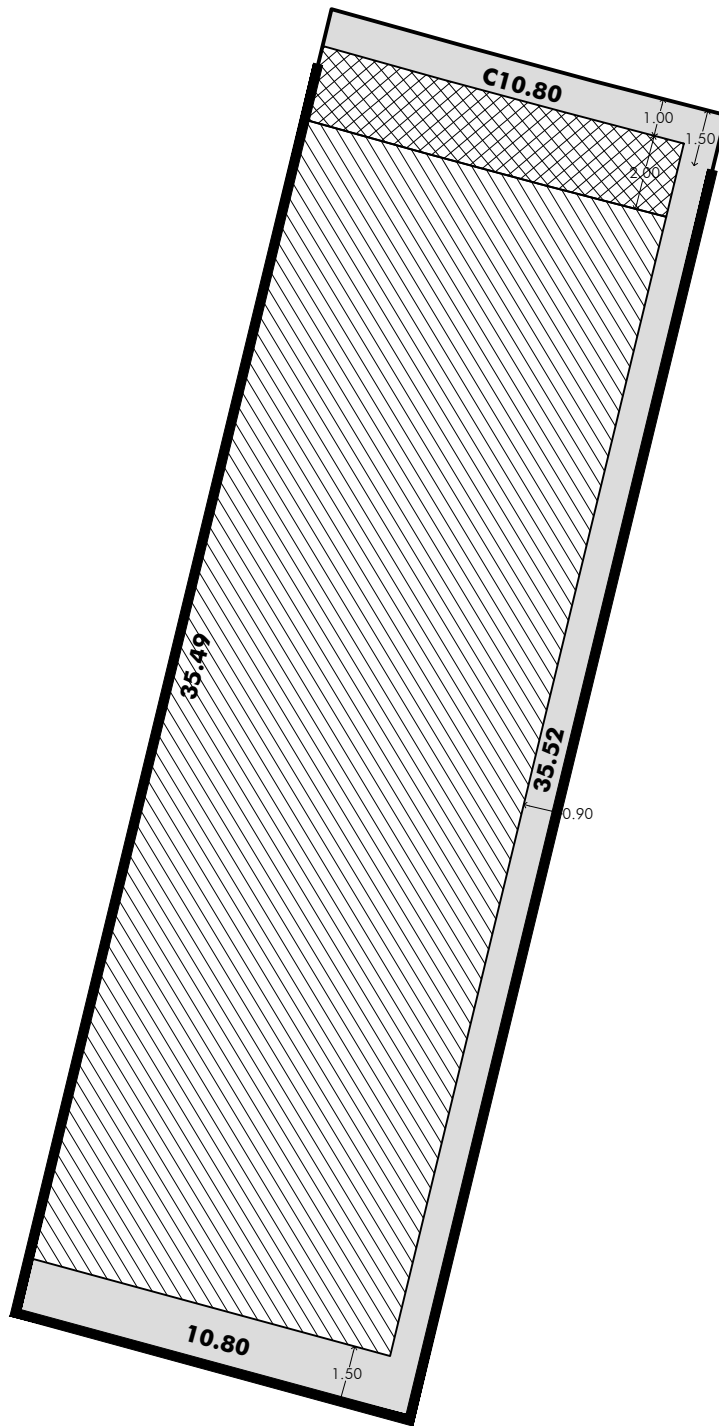
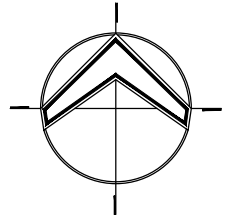

DIRECCIÓN:

CALLE:

**AV.KALI**

MANZANA:

**03**

LOTE:

**77**

SUPERFICIE:

**383.18M2**

LOCALIZACIÓN:

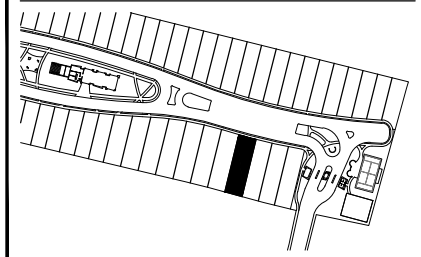

  
**Vía Kali**  
 ARMONÍA VIVA

PINEDA  
 + SAADI  
 ARQUITECTOS





**RESTRICCIONES:**

- FRENTE 1.00 M.
- POSTERIOR 1.50 M.
- LATERALES:
- SUR O PONIENTE: 0.00 M.  
(EXCEPTO PERIMETRAL 0.15 M)
- NORTE U ORIENTE: 0.90 M.  
(EXCEPTO PERIMETRAL 0.15 M)
- CURVA EN ROTONDA: 1.00 M.
- CAJONES ESTACIONAMIENTO:  
2 MÍNIMO

- % PERMEABLE : 20%**
- % ÁREA VERDE: 20%**
- % ÁREA AJARDINADA: 10%
- % ÁREA ARBOLADA: 10%

BARDAS:  
 TRASERA 3.00 M.  
 LATERAL 2.40 M.

**SIMBOLOGÍA:**

-  CONSTRUIBLE TECHADA  
HASTA 9 M. DE ALTURA  
**306.65M2**
-  CONSTRUIBLE TECHADA  
HASTA 3.60 M. DE ALTURA  
-
-  ÁREA DE RESTRICCIÓN  
CONSTRUCCIÓN
-  ÁREA DE RESTRICCIÓN DE  
SOLO VOLADOS  
**19.81M2**

ESCALA:

**1:200**

ACOTACIONES:

**METROS**

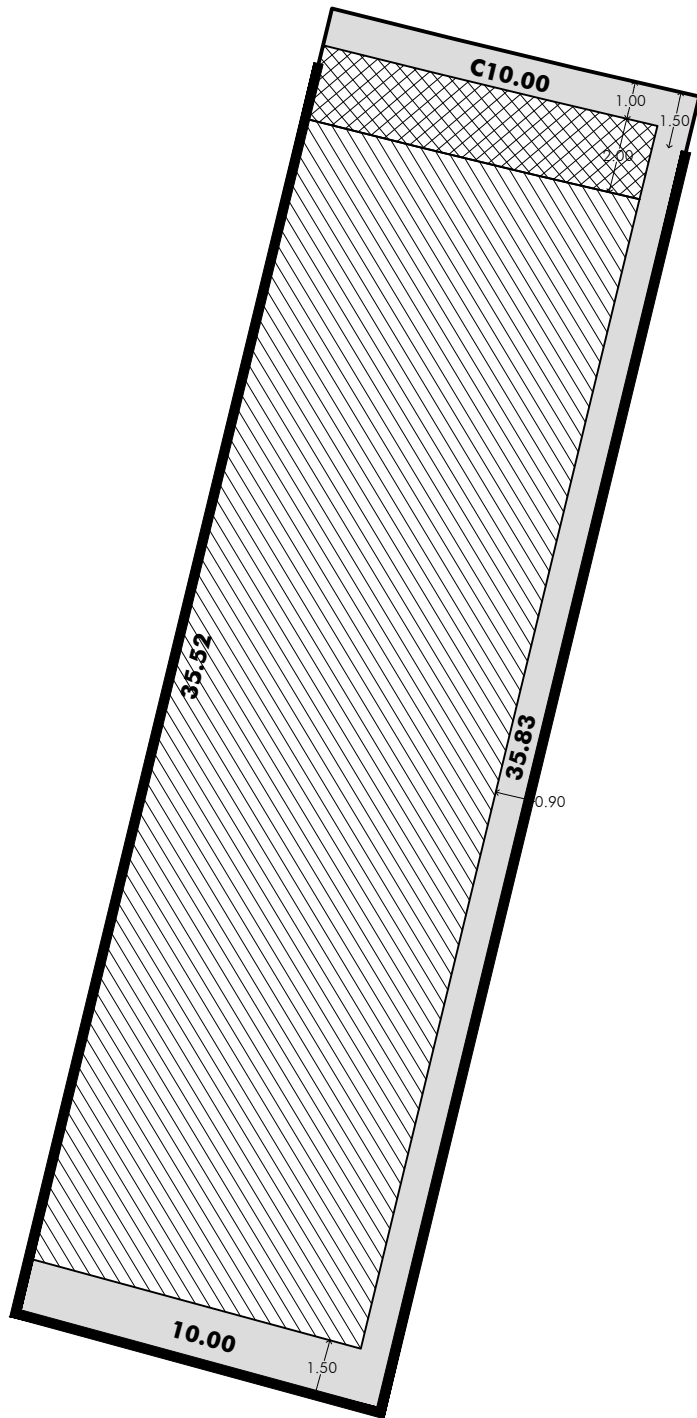
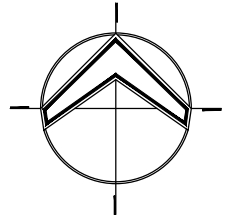

DIRECCIÓN:  
CALLE:

**AV.KALI**

MANZANA:

**03**

LOTE:

**78**

SUPERFICIE:

**356.54M2**

LOCALIZACIÓN:

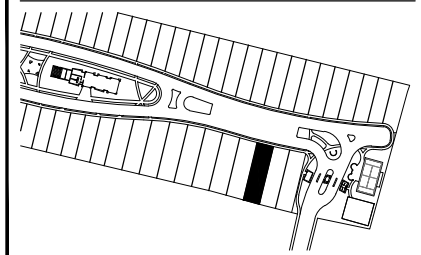

  
**Vía Kali**  
ARMONÍA VIVA

PINEDA  
+ SAADI  
ARQUITECTOS





**RESTRICCIONES:**

- FRENTE 1.00 M.
- POSTERIOR 1.50 M.
- LATERALES:
- SUR O PONIENTE: 0.00 M.  
(EXCEPTO PERIMETRAL 0.15 M)
- NORTE U ORIENTE: 0.90 M.  
(EXCEPTO PERIMETRAL 0.15 M)
- CURVA EN ROTONDA: 1.00 M.
- CAJONES ESTACIONAMIENTO:  
2 MÍNIMO

**% PERMEABLE : 20%**  
**% ÁREA VERDE: 20%**  
% ÁREA AJARDINADA: 10%  
% ÁREA ARBOLADA: 10%

BARDAS:  
TRASERA 3.00 M.  
LATERAL 2.40 M.

**SIMBOLOGÍA:**

-  CONSTRUIBLE TECHADA  
HASTA 9 M. DE ALTURA  
**283.35M2**
-  CONSTRUIBLE TECHADA  
HASTA 3.60 M. DE ALTURA  
-
-  ÁREA DE RESTRICCIÓN  
CONSTRUCCIÓN
-  ÁREA DE RESTRICCIÓN DE  
SOLO VOLADOS  
**18.20M2**

ESCALA:

**1:200**

ACOTACIONES:

**METROS**

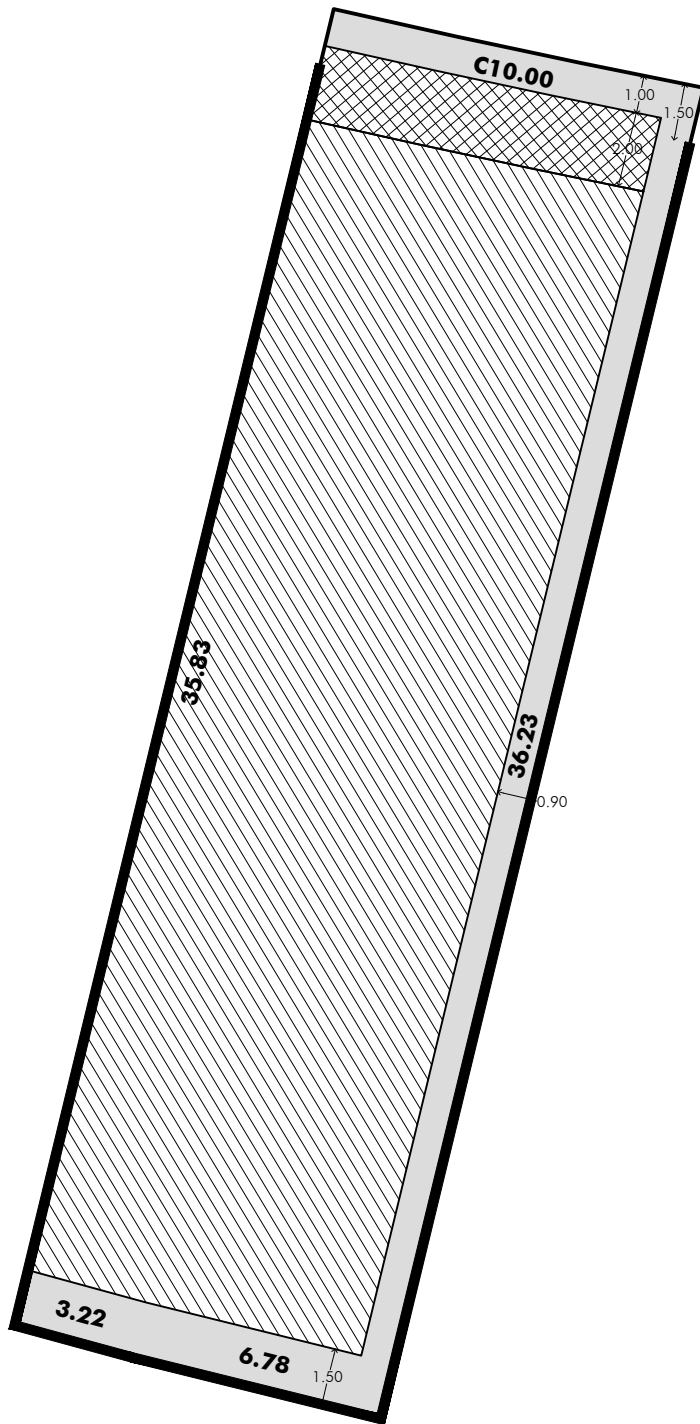
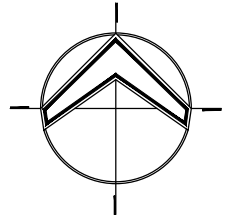

DIRECCIÓN: \_\_\_\_\_  
 CALLE: **AV.KALI** MANZANA: **03** LOTE: **79**

SUPERFICIE: \_\_\_\_\_  
**360.33M2**

LOCALIZACIÓN: \_\_\_\_\_

**Vía Kali**  
**ARMONÍA VIVA**

PINEDA + SAADI  
 ARQUITECTOS

**RESTRICCIONES:**

- FRENTE 1.00 M.
- POSTERIOR 1.50 M.
- LATERALES:
- SUR O PONIENTE: 0.00 M.  
(EXCEPTO PERIMETRAL 0.15 M)
- NORTE U ORIENTE: 0.90 M.  
(EXCEPTO PERIMETRAL 0.15 M)
- CURVA EN ROTONDA: 1.00 M.
- CAJONES ESTACIONAMIENTO: 2 MÍNIMO

**% PERMEABLE : 20%**  
**% ÁREA VERDE: 20%**  
 % ÁREA AJARDINADA: 10%  
 % ÁREA ARBOLADA: 10%

**BARDAS:**  
 TRASERA 3.00 M.  
 LATERAL 2.40 M.

**SIMBOLOGÍA:**

- CONSTRUIBLE TECHADA HASTA 9 M. DE ALTURA **286.78M2**
- CONSTRUIBLE TECHADA HASTA 3.60 M. DE ALTURA
- ÁREA DE RESTRICCIÓN CONSTRUCCIÓN
- ÁREA DE RESTRICCIÓN DE SOLO VOLADOS **18.21M2**

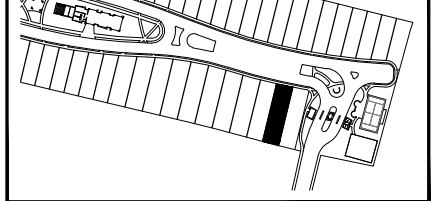

ESCALA: \_\_\_\_\_  
**1:200**

ACOTACIONES: \_\_\_\_\_  
**METROS**

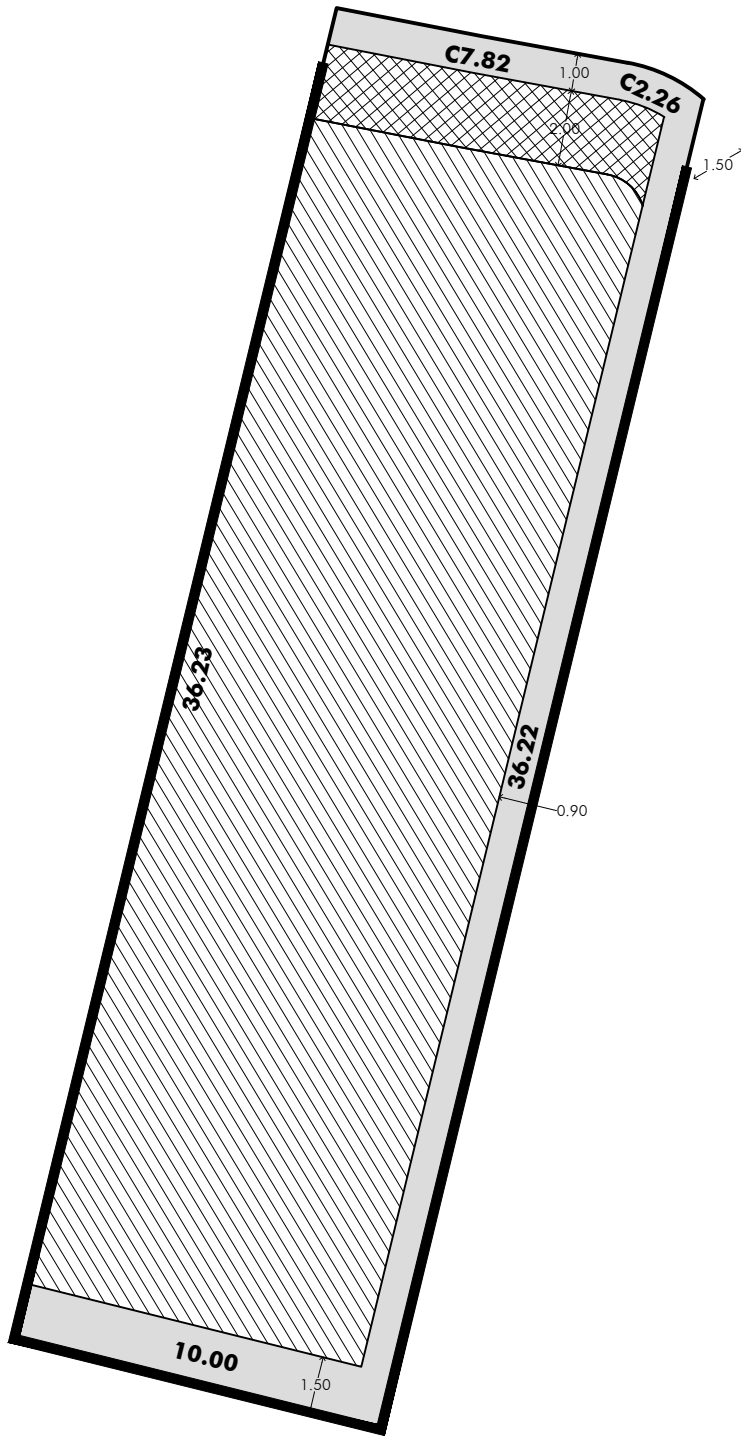
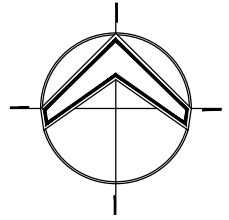

DIRECCIÓN:

CALLE:

**AV.KALI**

MANZANA:

**03**

LOTE:

**80**

SUPERFICIE:

**364.64M<sup>2</sup>**

LOCALIZACIÓN:

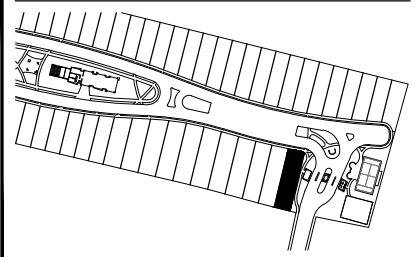

  
**Via Kali**  
**ARMONÍA VIVA**

PINEDA  
 + SAADI  
 ARQUITECTOS





**RESTRICCIONES:**

- FRENTE 1.00 M.
- POSTERIOR 1.50 M.
- LATERALES:
- SUR O PONIENTE: 0.00 M.  
(EXCEPTO PERIMETRAL 0.15 M)
- NORTE U ORIENTE: 0.90 M.  
(EXCEPTO PERIMETRAL 0.15 M)
- CURVA EN ROTONDA: 1.00 M.
- CAJONES ESTACIONAMIENTO:  
2 MÍNIMO

**% PERMEABLE : 20%**  
**% ÁREA VERDE: 20%**  
 % ÁREA AJARDINADA: 10%  
 % ÁREA ARBOLADA: 10%

**BARDAS:**  
 TRASERA 3.00 M.  
 LATERAL 2.40 M.

**SIMBOLOGÍA:**

-  CONSTRUIBLE TECHADA  
HASTA 9 M. DE ALTURA  
**290.76M<sup>2</sup>**
-  CONSTRUIBLE TECHADA  
HASTA 3.60 M. DE ALTURA  
-
-  ÁREA DE RESTRICCIÓN  
CONSTRUCCIÓN
-  ÁREA DE RESTRICCIÓN DE  
SOLO VOLADOS  
**18.34M<sup>2</sup>**

ESCALA:

**1:200**

ACOTACIONES:

**METROS**