

Tipo 3 (H-05-3)

A= 27.07 M²

Planta Baja Depto. 2: Área de cocina, baño completo común y 1 recámara.

Tipo 1 (H-02-3)

A= 44.85 M²

Planta Baja Depto. 1: Escionamiento cubierto para 1 auto.

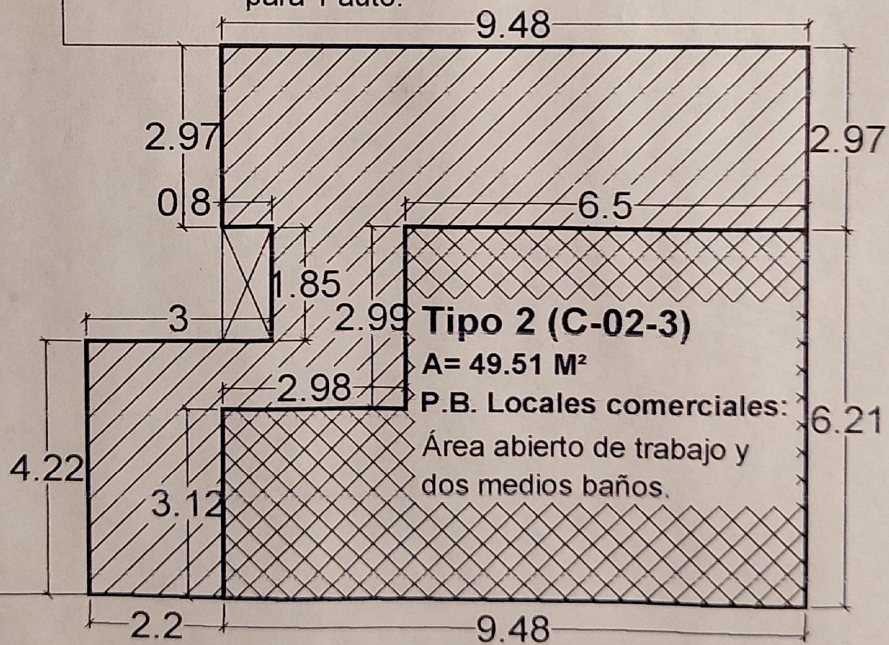

Tipo 2 (C-02-3)

A= 49.51 M²

P.B. Locales comerciales:
Área abierto de trabajo y dos medios baños.

Calle Nopatitla

PLANTA BAJA

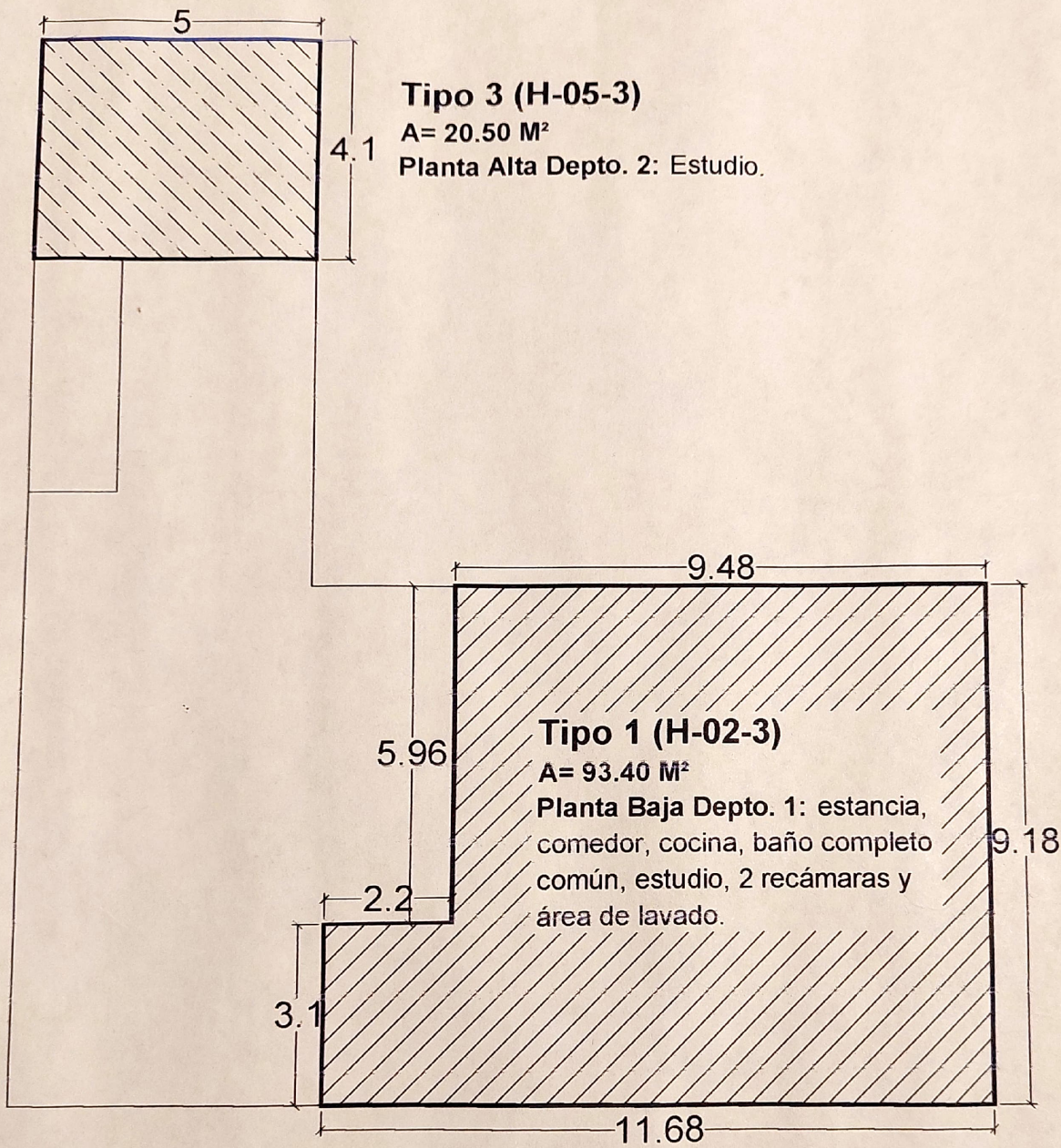

Calle Nopatitla

PLANTA ALTA

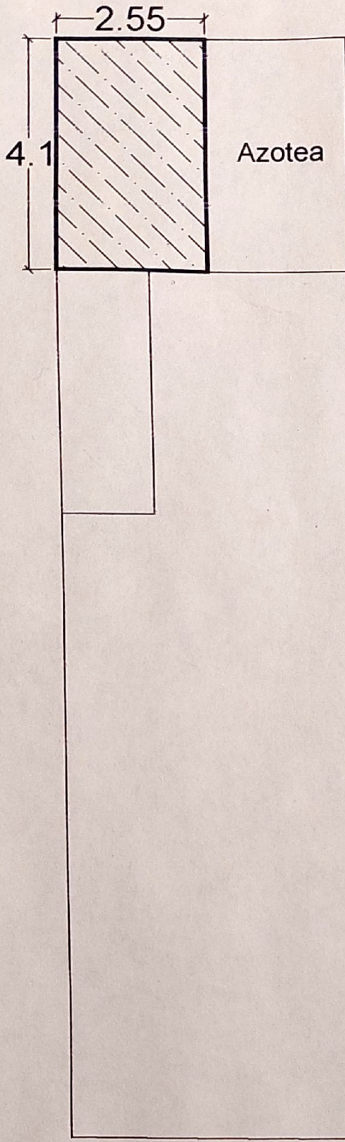

Tipo 3 (H-05-3)

A= 10.46 M²

Planta Azote Depto. 2: Cuarto de triques.

Azotea

Calle Nopatitla

PLANTA AZOTEA



Cabrera & Cabrera Ingenieros
Construcción y Valuación



**INMUEBLE DE PRODUCTOS
"SANTA MARIA MANINALCO"**

Ubicación:

**NOPATITLA No. 480, FRACCIÓN 4
COL. SANTA MARIA MANINALCO
DELEG. AZCAPOTZALCO, MEXICO D.F.**

Solicitante:

SOFÍA NAVARRETE NAVA