

P^R

PRIETO

RESIDENCIAS

PRIETO ES UN PROYECTO DIFERENTE EN UNA ZONA CON ALTO IMPACTO DE DESARROLLO EN LOS ÚLTIMOS AÑOS.

EL DISEÑO EXCLUSIVO Y LAS CARACTERÍSTICAS HACEN EL LUGAR DONDE QUIERES INVERTIR.

EL CONCEPTO DEL PROYECTO DA PIE A UN BASAMENTO DE CONCRETO BLANCO Y LAS VIVIENDAS SE LEVANTAN POR ENCIMA DE LA BANQUETA PARA TENER VISTAS HACIA LOS ARBOLES, SEPARACIÓN CON EL RUIDO Y PRIVACIDAD.

AL INTERIOR DE LOS DEPARTAMENTOS LAS VENTANAS GRANDES ILUMINAN TODOS LOS ESPACIOS Y LOS MATERIALES GENERAN TRANQUILIDAD.

P®

C A R A C T E R Í S T I C A S G E N E R A L E S

01. 7 VIVIENDAS CON CARACTERISTICAS DE DISEÑO DIFERENTES.
02. ACABADOS DE LA MAS ALTA CALIDAD.
03. ENTREPISOS ALTOS.
04. CASETA DE VIGILANCIA.
05. SISTEMA CCTV.
06. ELEVADOR CON CONTROL DE ACCESO.
07. PROYECTO DE PAISAJE E ILUMINACIÓN.
08. SKY DECK COMÚN CON ASADOR Y BARRA.
09. BUSINESS CENTER.
10. GIMNASIO.
11. 2 LUGARES DE ESTACIONAMIENTO POR DEPARTAMENTO.

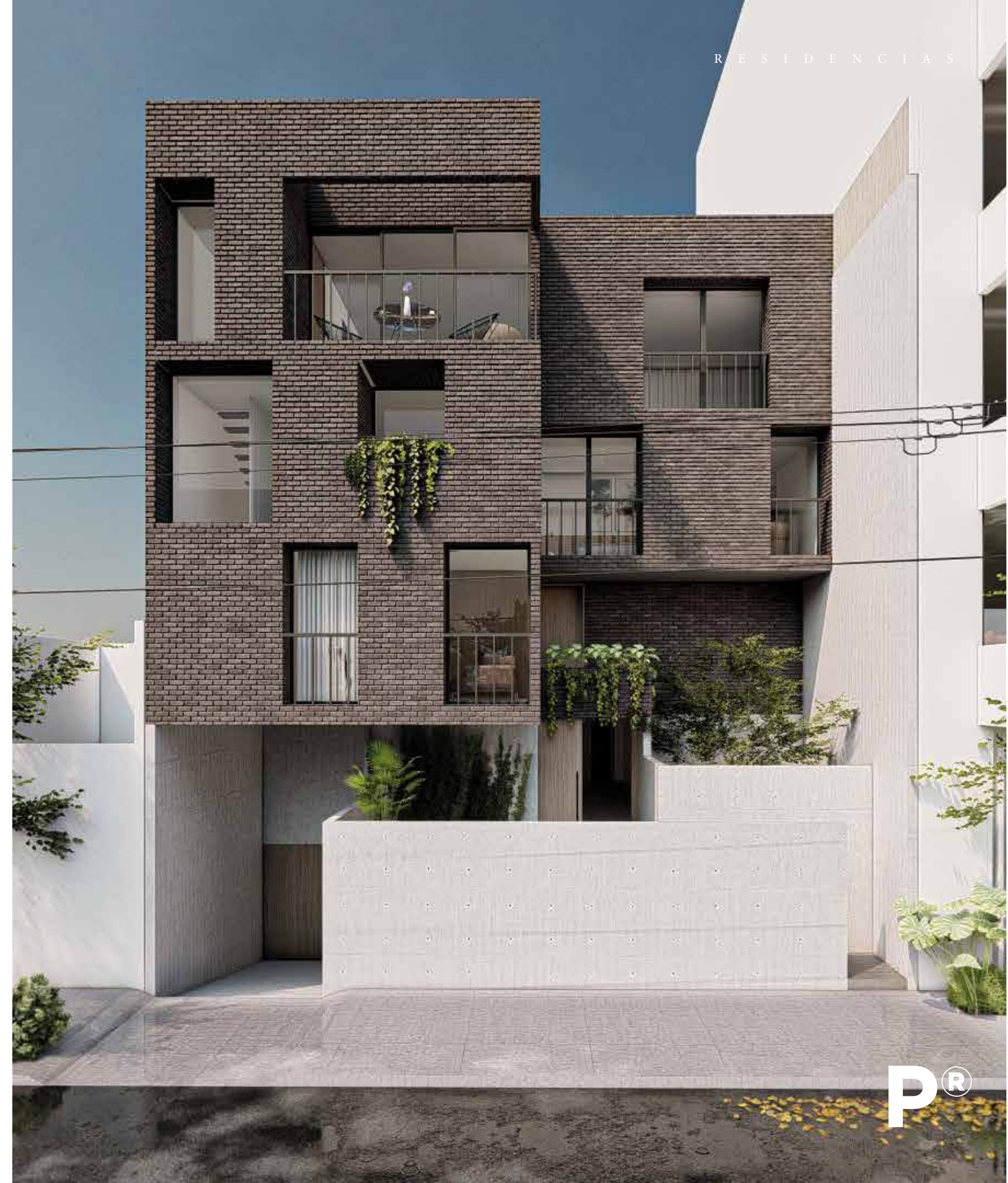
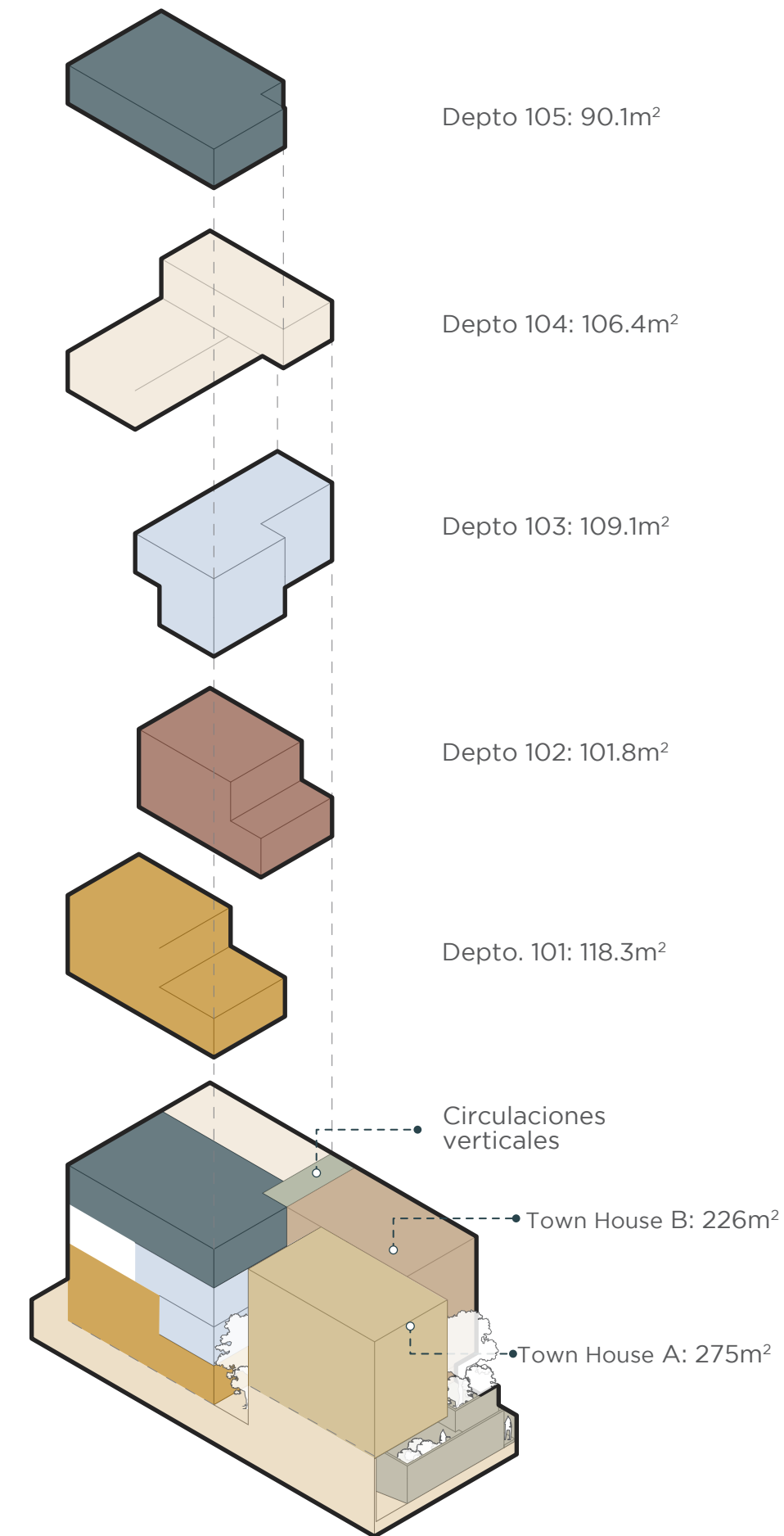

LOBBY
GIMNASIO
BUSINESS CENTER



L O B B Y
G I M N A S I O
B U S I N E S S C E N T E R

C
A
S
A
1

PLANTA BAJA

CARACTERÍSTICAS

LA PLANTA BAJA CUENTA CON BUSINESS CENTER, GIMNASIO Y RECEPCIÓN EN LA ZONA PÚBLICA.

ADEMÁS SE ENCUENTRA EL ACCESO PRIVADO A LAS DOS TOWN HOUSES JUNTO CON LA PLANTA BAJA DE LOS DEPARTAMENTOS 101 Y 102.

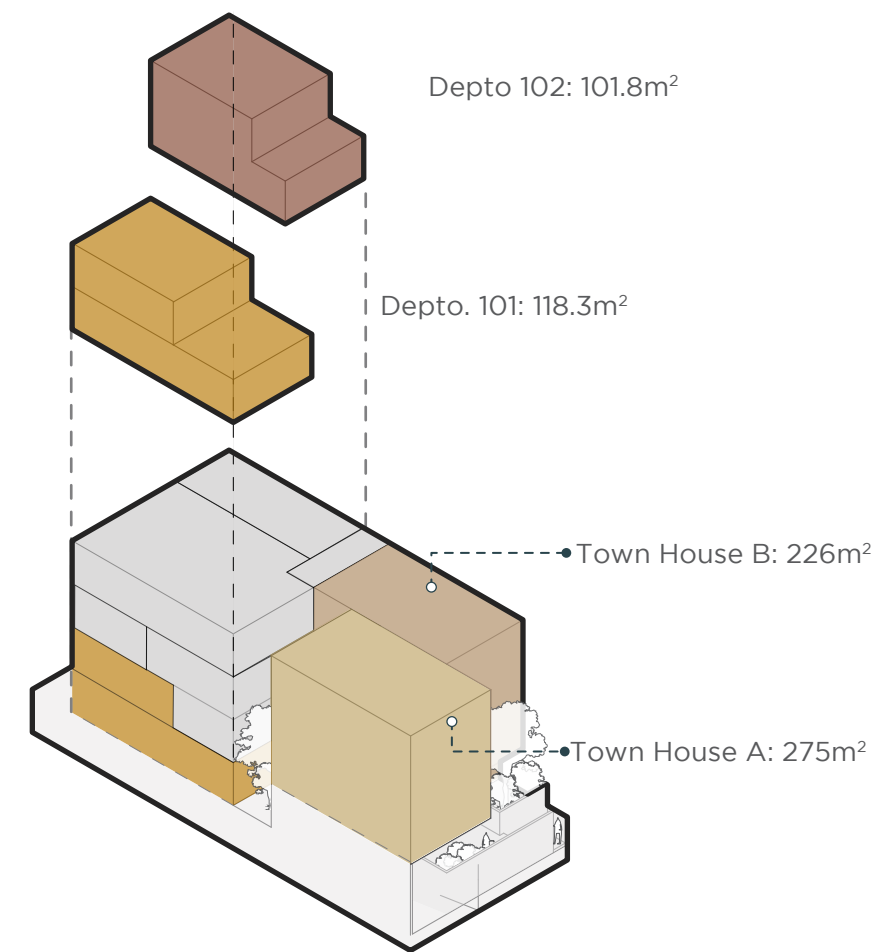

PLANTA BAJA

D E P T O . 1 0 1
C A R A C T E R Í S T I C A S

01. 2 RECAMARAS CON BAÑO
COMPLETO

Y CLOSETS DE GRAN TAMAÑO

02. 2 NIVELES

03. COCINA CON BARRA
DESAYUNADOR Y ALACENA

04. ½ BAÑO DE VISITAS

05. COMEDOR

06. SALA INTEGRADA A LA
COCINA

07. TERRAZA / PATIO

08. CUARTO DE LAVADO

09. 2 LUGARES DE
ESTACIONAMIENTO

HABITABLES
118 M²

TERRAZA
22 M²

1 4 0 M²



DEPTO. 101
PLANTAS ARQUITECTÓNICAS

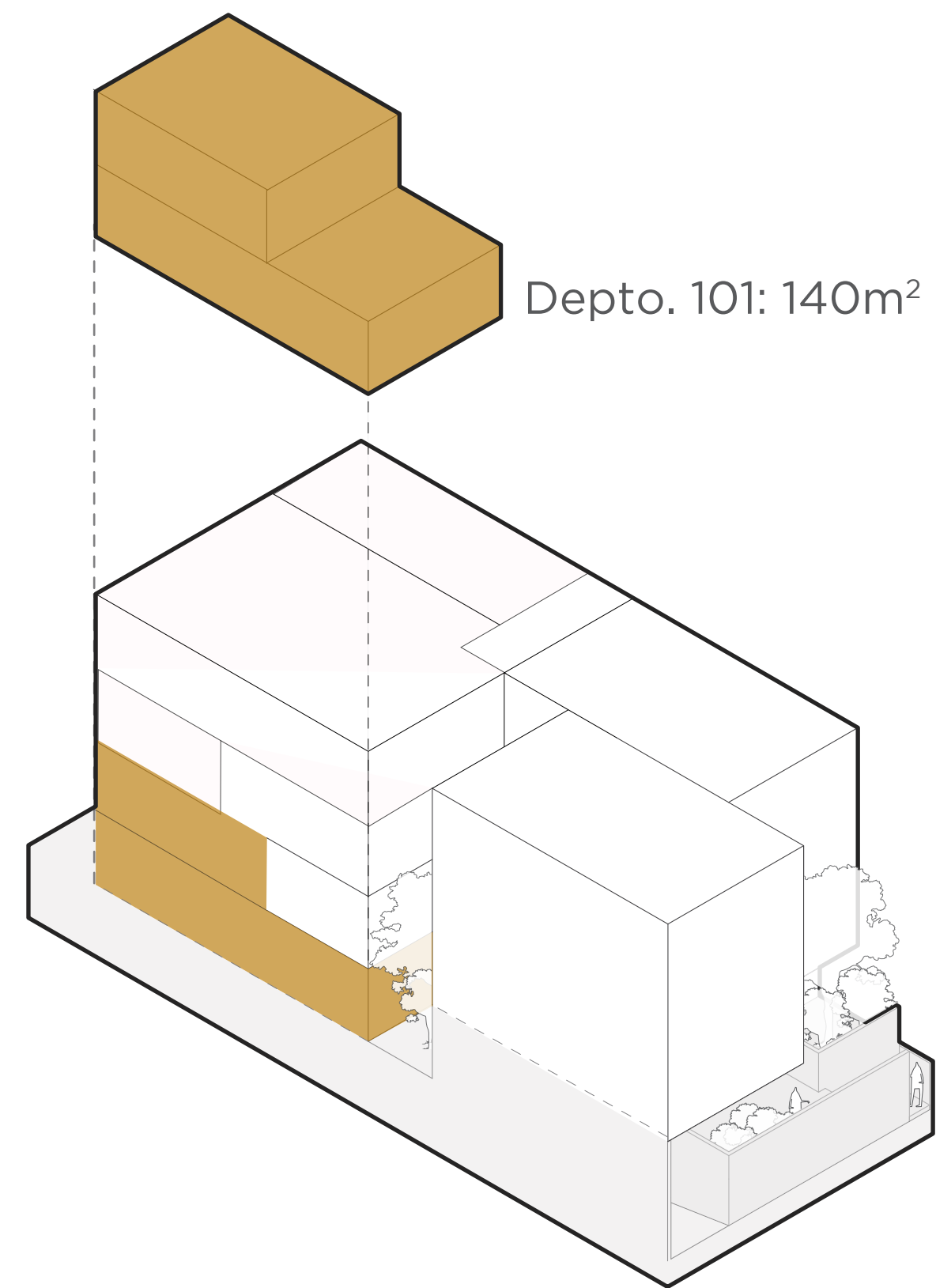

PLANTA BAJA



NIVEL 1

D E P T O . 1 0 2

C A R A C T E R Í S T I C A S

- 01. 1 RECAMARA CON
BAÑO COMPLETO
Y CLOSET VESTIDOR DE
GRAN TAMAÑO
- 02. 2 NIVELES
- 03. COCINA CON BARRA
DESAYUNADOR Y ALACENA
- 04. ½ BAÑO DE VISITAS
- 05. COMEDOR
- 06. SALA INTEGRADA A LA
COCINA
- 07. TERRAZA / PATIO
- 08. CUARTO DE LAVADO
- 09. 1 LUGAR DE
ESTACIONAMIENTO

HABITABLES
110 M²

TERRAZA
18 M²

118 M²



D E P T O . 1 0 2
PLANTAS ARQUITECTÓNICAS

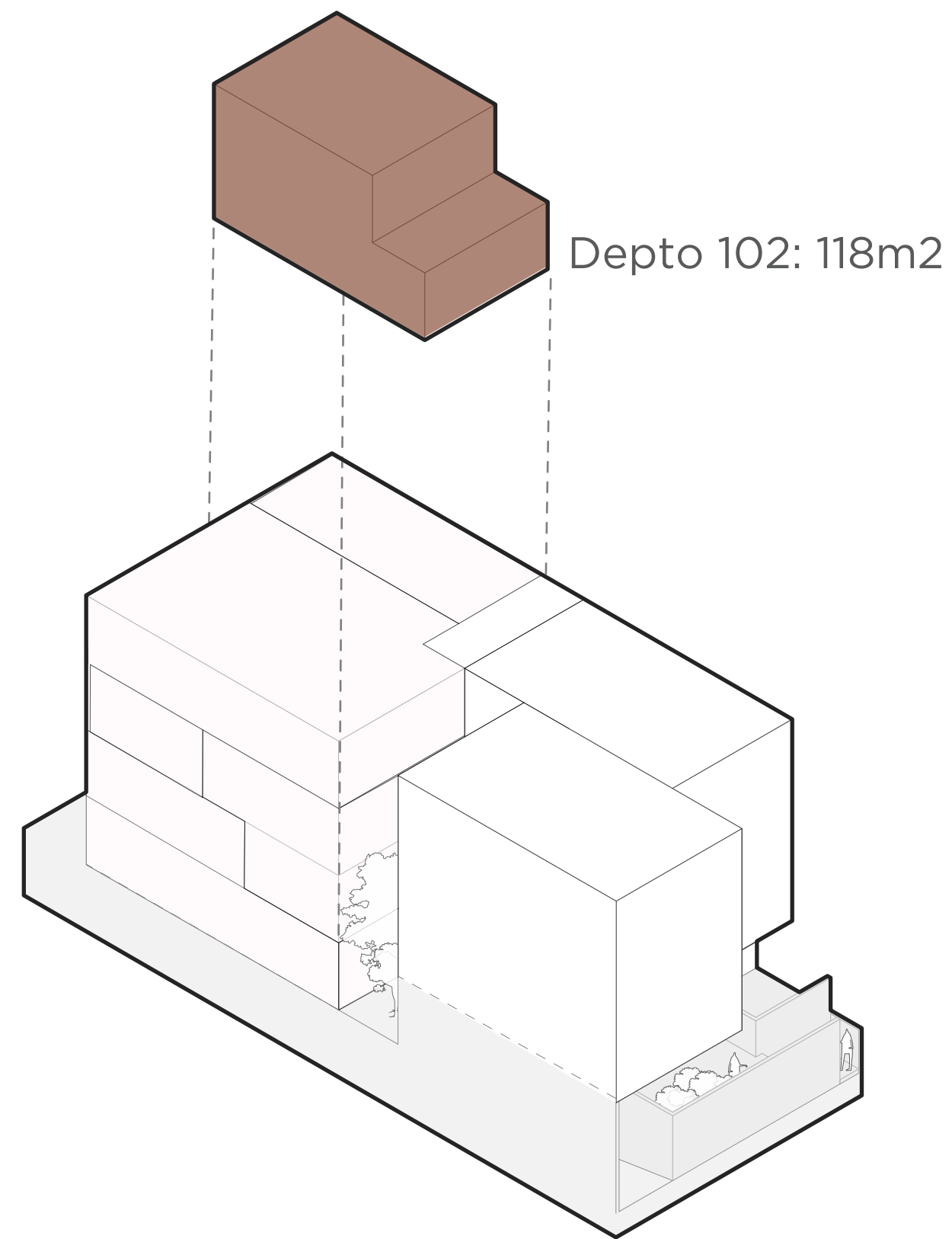

PLANTA BAJA



NIVEL 1

D E P T O . 1 0 3
C A R A C T E R Í S T I C A S

- 01. 2 RECAMARAS CON BAÑO COMPLETO Y CLOSETS DE GRAN TAMAÑO
- 02. 2 NIVELES
- 03. COCINA CON BARRA DESAYUNADOR Y ALACENA
- 04. ½ BAÑO DE VISITAS
- 05. COMEDOR
- 06. SALA INTEGRADA A LA COCINA
- 07. CUARTO DE LAVADO
- 08. 2 LUGARES DE ESTACIONAMIENTO

HABITABLES
1 0 8 M²

1 0 8 M²



D E P T O . 1 0 3
PLANTAS ARQUITECTÓNICAS

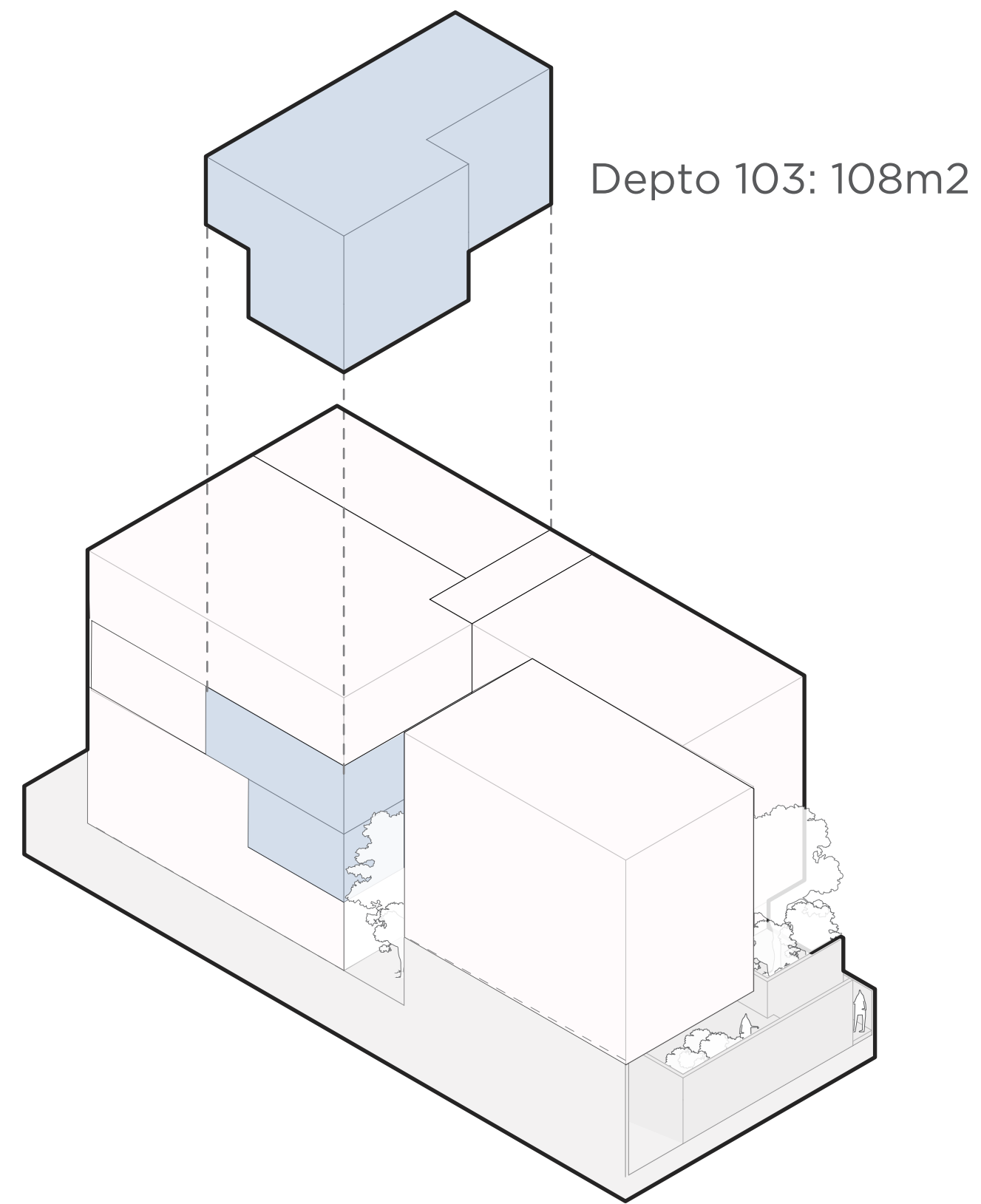

NIVEL 1



NIVEL 2

D E P T O . 1 0 4
C A R A C T E R Í S T I C A S

- 01. 2 RECAMARAS CON
BAÑO COMPLETO
Y CLOSETS DE GRAN
TAMAÑO
- 02. 2 NIVELES
- 03. COCINA CON BARRA
DESAYUNADOR Y ALACENA
- 04. ½ BAÑO DE VISITAS
- 05. COMEDOR
- 06. SALA INTEGRADA A LA
COCINA
- 07. BALCÓN
- 08. CUARTO DE LAVADO
- 09. 2 LUGARES DE
ESTACIONAMIENTO

HABITABLES
1 0 6 M²

1 0 6 M²



D E P T O . 1 0 4
PLANTAS ARQUITECTÓNICAS

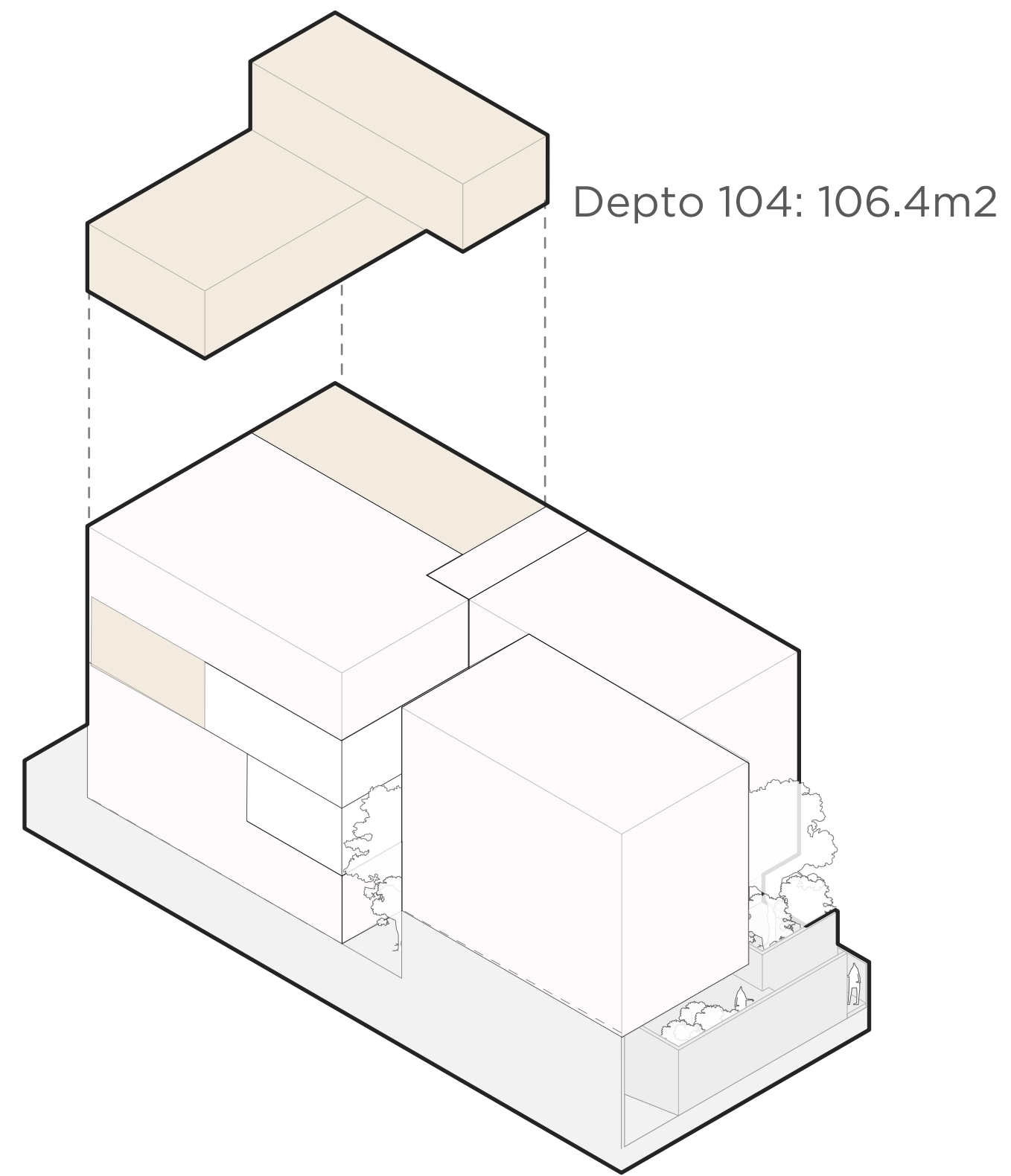

D E P T O . 1 0 5
C A R A C T E R Í S T I C A S

- 01. 2 RECAMARAS CON
BAÑO COMPLETO
Y CLOSETS DE GRAN
TAMAÑO
- 02. 2 NIVELES
- 03. COCINA CON BARRA
DESAYUNADOR Y ALACENA
- 04. COMEDOR
- 05. SALA INTEGRADA A LA
COCINA
- 06. CUARTO DE LAVADO
- 07. ROOF GARDEN
PRIVADO
- 08. 2 LUGARES DE
ESTACIONAMIENTO

HABITABLES
9 0 M²

TERRAZA
4 7 M²

1 3 7 M²



D E P T O . 1 0 5
PLANTAS ARQUITECTÓNICAS

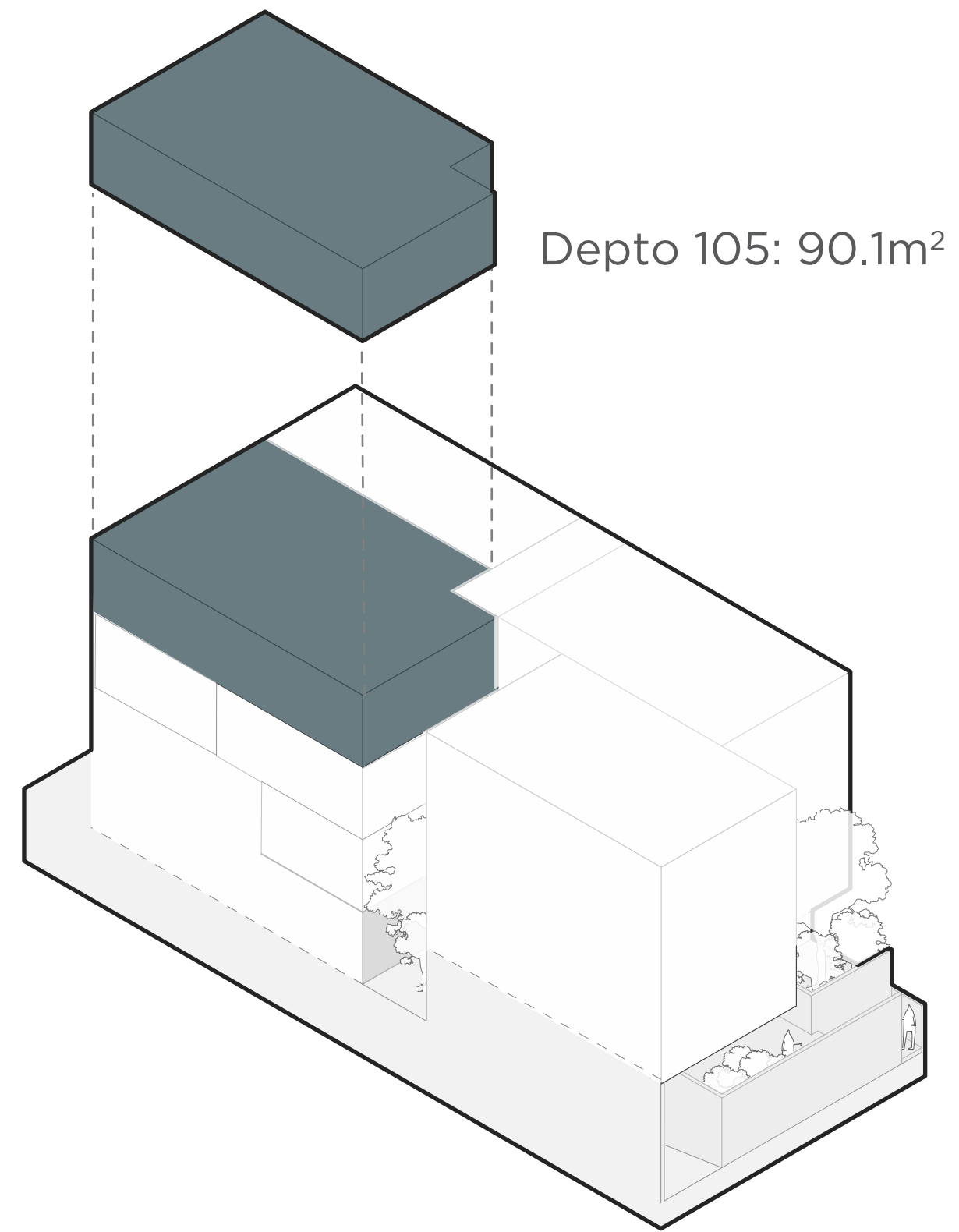

NIVEL 3

TOWN HOUSE A CARACTERÍSTICAS

01. 3 RECAMARAS CON
BAÑO COMPLETO
Y CLOSETS DE GRAN
TAMAÑO

02. 3 NIVELES + ROOF
GARDEN

03. COCINA CON BARRA
DESAYUNADOR Y ALACENA

04. ½ BAÑO DE VISITAS

05. COMEDOR

06. SALA INTEGRADA A LA
COCINA

07. BALCONES

08. CUARTO DE LAVADO

09. 2 LUGARES DE
ESTACIONAMIENTO

HABITABLES
1 8 8 M²

TERRAZA
8 7 M²

2 7 5 M²



TOWN HOUSE - A



TOWN HOUSE A

PLANTAS ARQUITECTÓNICAS

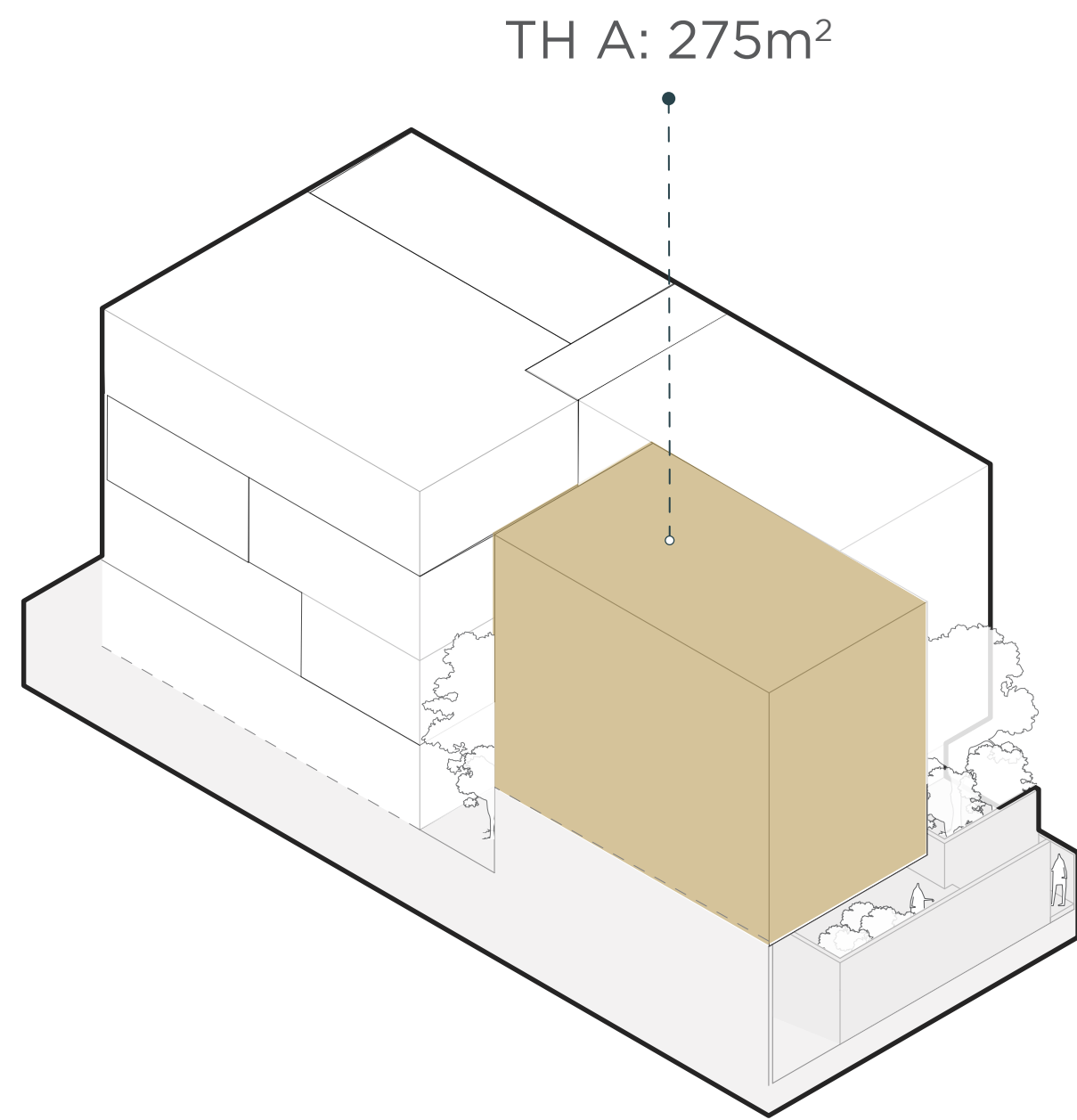

PLANTA BAJA



NIVEL 1



NIVEL 2



NIVEL 3

T O W N H O U S E B

C A R A C T E R Í S T I C A S

01. 3 RECAMARAS CON
BAÑO COMPLETO
Y CLOSETS DE GRAN
TAMAÑO

02. 3 NIVELES + ROOF
GARDEN

03. COCINA CON BARRA
DESAYUNADOR Y ALACENA

04. ½ BAÑO DE VISITAS

05. COMEDOR

06. SALA INTEGRADA A LA
COCINA

07. BALCONES

08. CUARTO DE LAVADO

09. 2 LUGARES DE
ESTACIONAMIENTO

HABITABLES
1 7 5 M²

TERRAZA
5 0 M²

2 2 6 M²



T O W N H O U S E - B



TOWN HOUSE B

PLANTAS ARQUITECTÓNICAS

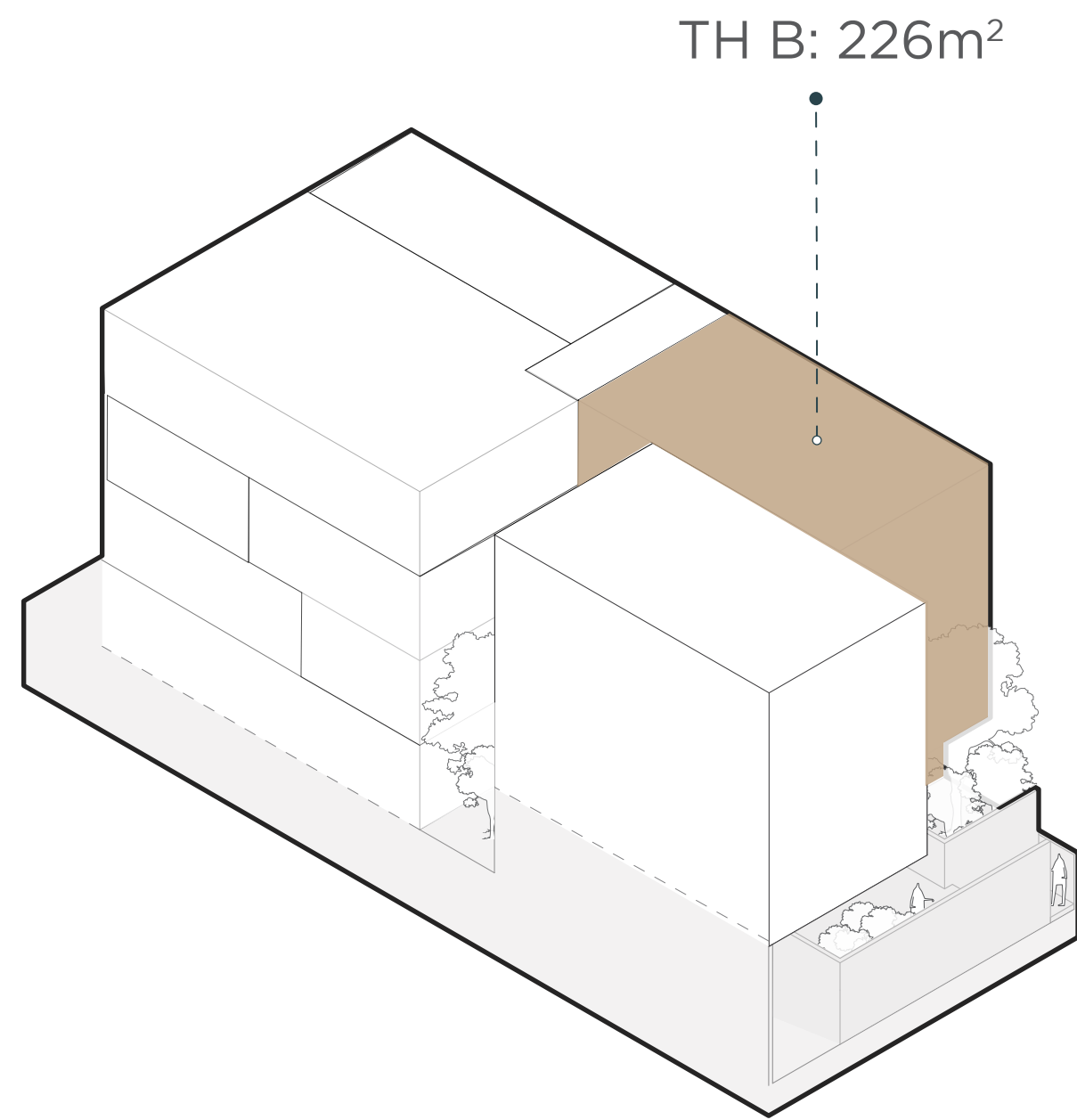

PLANTA BAJA



NIVEL 1



NIVEL 2



NIVEL 3

ROOF GARDEN

CARACTERÍSTICAS

EL ROOF GARDEN DEL CONJUNTO SE DIVIDE EN CUATRO ESPACIOS; LOS DOS ROOF TOPS DE LAS TOWN HOUSES, UN ROOF TOP COMÚN PARA TODO EL CONJUNTO Y FINALMENTE CON UN ROOF TOP PRIVADO DEL DEPTO. 105.



ROOF TOP

P R I E T O

R E S I D E N C I A S

S K Y D E C K
C O N A S A D O R

